

CynnotEk

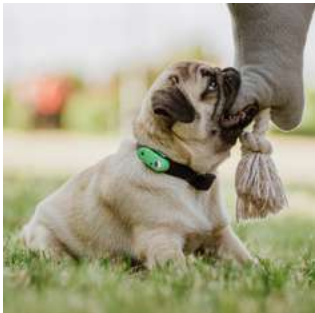

CATALOGUE

PET



RESSOURCES

ADMINISTRATIVES

03

OUTILS DIGITAUX

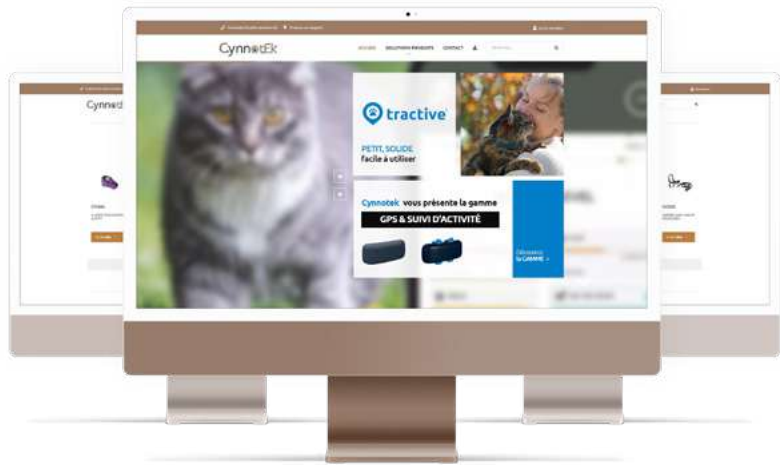

Site internet

Connexion

Identifiants : revendeur
Mot de passe : Cynnotek-21

- Outil d'information
- Visuels d'ambiance
- Vidéos d'utilisation produit
- Vidéos de formation
- Un espace membre dédié

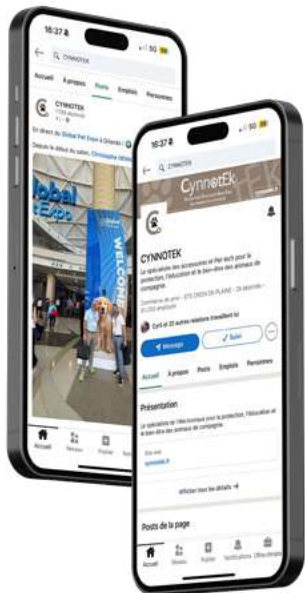

LinkedIn

- Actus et événements Cynnotek
- Mise en avant des magasins
- Infos sur le marché

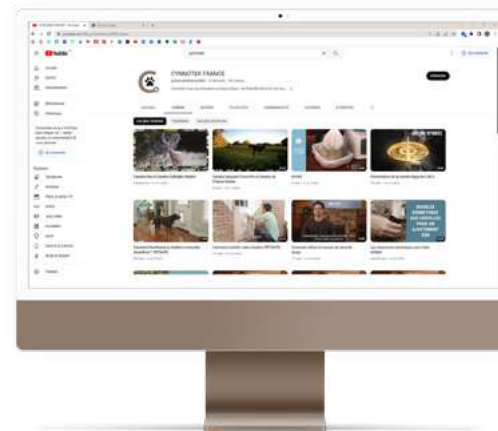

Chaîne YouTube

- Vidéos de présentation produit
- Vidéos d'utilisation produit
- Vidéos de formation
- Vidéos d'outils merchandising

ÉQUIPE COMMERCIALE

PRO SERVICE

7 rue Clément Ader 68127 STE CROIX EN PLAINE

03 89 20 98 90

9h00 - 12h00 / 14h00 - 17h00

RESPONSABLE SERVICE CLIENTS

Frédérique SCHUSTER

03 89 20 82 01 / frederique.schuster@cynnotek.fr

ASSISTANTES COMMERCIALES - ADV

Aurélie THOMAS

03 89 20 82 06 / aurelie.thomas@cynnotek.fr

Camille VIDAL

03 89 20 82 02 / camille.vidal@cynnotek.fr

Estelle ZIMMERMANN

03 89 20 82 04 / estelle.zimmermann@cynnotek.fr

Morgane DOUROUGUY

03 89 20 82 08 / morgane.dourouguy@cynnotek.fr



ENVOI DES COMMANDES

service.commercial@cynnotek.fr

RESPONSABLE RÉGION EST

Simon BOURGOGNE (ADV : Estelle ZIMMERMANN)

06 32 78 65 92 / simon.bourgogne@cynnotek.fr

Sylvie BLAUDEZ (ADV : Aurélie THOMAS)

(dept. 21-25-52-54-55-57-67-68-70-88-90)

06 60 62 18 93 / sylvie.blaudez@cynnotek.fr

Gwladys JAUNIAUX (ADV : Camille VIDAL)

(dept. 02-08-51-59-60-62-80)

06 32 03 12 22 / gwladys.jauniaux@cynnotek.fr

Sébastien YEDO (ADV : Camille VIDAL)

(dept. 10-45-58-75-77-78-89-91-92-93-94-95)

06 31 17 38 52 / sebastien.yedo@cynnotek.fr

Guillaume PELISSARD (ADV : Aurélie THOMAS)

(dept. 01-38-39-42-69-71-73-74)

07 84 38 05 23 / guillaume.pelissard@cynnotek.fr

RESPONSABLE RÉGION SUD

Olivier GERIN (ADV : Estelle ZIMMERMANN)

06 79 88 37 20 / olivier.gerin@cynnotek.fr

Quentin RIBOT (ADV : Camille VIDAL)

(dept. 16-17-19-24-33-46)

06 31 78 36 33 / quentin.ribot@cynnotek.fr

Cyril FRISSON (ADV : Aurélie THOMAS)

(dept. 04-05-06-13-26-83-84-2A-2B)

06 42 87 68 24 / cyril.frisson@cynnotek.fr

Hélène ROUSTAN (ADV : Aurélie THOMAS)

(dept. 31-32-40-47-64-65-81-82)

06 07 18 76 36 / helene.roustan@cynnotek.fr

Gilles PASTOR (ADV : Camille VIDAL)

(dept. 07-09-11-12-15-30-34-43-48-66)

06 78 50 21 74 / gilles.pastor@cynnotek.fr

RESPONSABLE RÉGION OUEST

Stéphane CHATRY (ADV : Estelle ZIMMERMANN)

06 82 80 52 24 / stephane.chatry@cynnotek.fr

Claire GUEHENEUC (ADV : Aurélie THOMAS)

(dept. 22-29-56)

06 30 84 03 30 / claire.gueheneuc@cynnotek.fr

Soig KERMORVANT (ADV : Camille VIDAL)

(dept. 35-44-49-53-79-85-86)

06 42 60 07 05 / soig.kermorvant@cynnotek.fr

Thomas AMELINE (ADV : Camille VIDAL)

(dept. 14-27-50-61-72-76)

06 30 55 41 09 / thomas.ameline@cynnotek.fr

Marianne MIGNE (ADV : Aurélie THOMAS)

(dept. 03-18-23-28-36-37-41-63-87)

06 89 07 47 77 / marianne.migne@cynnotek.fr

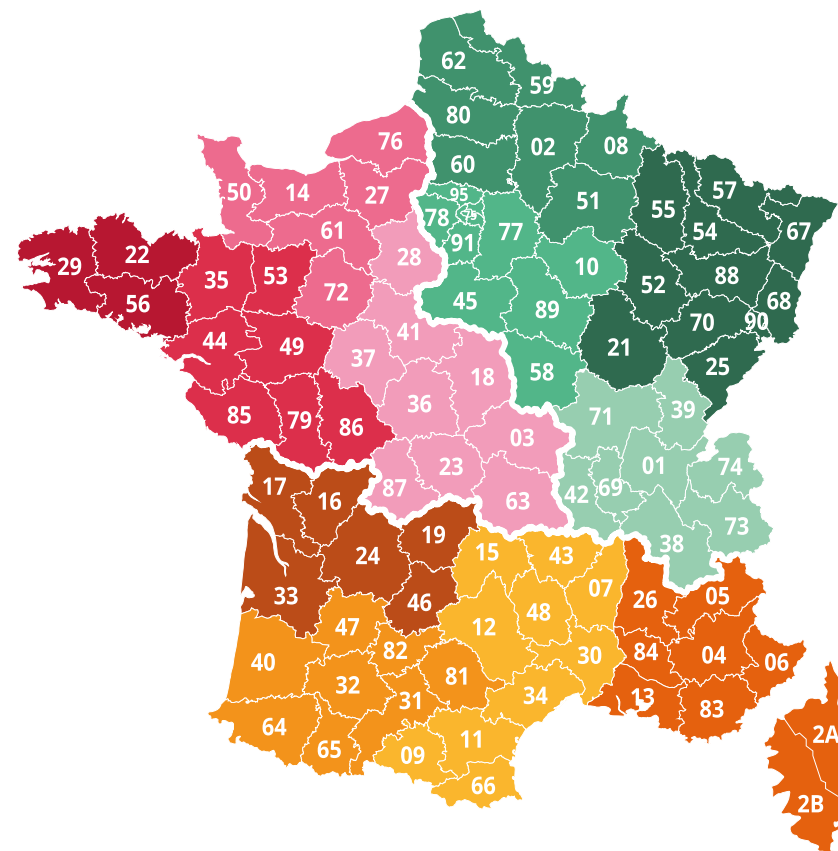

SERVICE APRÈS-VENTE

CONSULTER TOUTES NOS PROCÉDURES SAV →



GARANTIE 2 ANS

GARANTIE 3 ANS

- **Téléphone** : 0800 917 595
Du lundi au vendredi de 9h00 à 18h00
- **Mail** : sav@petsafe.net
- **SAV online** : www.petsafe.com/fr/contact-us/



GARANTIE À VIE

- **Téléphone** : 0800 917 595
Du lundi au vendredi de 9h00 à 18h00
- **Mail** : customerhelp@kurgo.com



GARANTIE À VIE

- **Mail** : contact@cani-gear.fr
- **SAV online** : cani-gear.fr/sav



GARANTIE 1 AN



- **Mail** : info@tickless.com



GARANTIE 2 ANS

- **Téléphone** : +33 8 05 54 26 75
Du lundi au vendredi de 9h00 à 18h00
- **Mail** : customercare@kippypet.eu



GARANTIE 2 ANS

- **Mail** : contact@doog.fr
- **SAV online** : doog-france.com/sav

PROCÉDURE SAV - MÉMO

LE CONSOMMATEUR **PRÉPARE SA FACTURE D'ACHAT**



LE CONSOMMATEUR **CONTACTE DIRECTEMENT LE SAV DE LA MARQUE :**

- 0800 917 595
- sav@petsafe.net
- <https://www.petsafe.com/fr/contact-us/>

LE SAV PETAFAF DÉTERMINE SI LES CONDITIONS DE GARANTIE SONT RESPECTÉES

SERVICE APRÈS-VENTE



GARANTIE 2 ANS

GARANTIE 3 ANS

- **TÉLÉPHONE**
du lundi au vendredi de 9h00 à 18h00
☎ 0800 917 595
- **MAIL**
sav@petsafe.net
- **SAV ONLINE**
www.petsafe.com/fr/contact-us/



AUCUN DÉFAUT DE FABRICATION N'EST CONSTATÉ : LA PRISE EN CHARGE SAV EST REFUSÉE

- LE CONSOMMATEUR À LA POSSIBILITÉ D'ACHETER CERTAINES PIÈCES DE RECHANGE AU SAV PETAFAF



LA DEMANDE DE SAV EST VALIDÉE :

- PETAFAF ATTRIBUE UN **NUMÉRO DE DOSSIER**
- LE CONSOMMATEUR ENVOIE SON DOSSIER **PAR COURRIER**
- PETAFAF RENVOIT UN **PRODUIT DE REMPLACEMENT** AU CONSOMMATEUR
- LE CONSOMMATEUR **RENOIE LE PRODUIT DÉFECTUEUX** À PETAFAF

AUCUN REMBOURSEMENT N'EST EFFECTUÉ

PROCÉDURE SAV DÉTAILLÉE

1. TERMES DE LA GARANTIE

Les fontaines pour animaux de compagnie, les distributeurs de nourriture, les produits de gestion des déjections, les harnais et licols Easy Walk® ainsi que les jouets FroliCat™ et Busy Buddy® de PetSafe® ont une garantie de 2 ans contre les défauts de matériau et de fabrication à compter de la date d'achat (la « Garantie »). Les systèmes anti-fugue, de contournement, de contrôle des aboiements, de dressage et les portes pour animaux ont une garantie de 3 ans à compter de la date d'achat. Cette Garantie ne concerne pas les battants de rechange de portes pour animaux. Cette Garantie couvre uniquement l'acheteur d'origine. Elle ne peut être transférée à un tiers et, en vertu du Contracts (Rights of Third Parties) Act 1999, ne peut être applicable qu'à l'acheteur d'origine. À la seule appréciation de Radio Systems PetSafe Europe Ltd (ci-dessous « Radio Systems »), ce produit pourra être réparé ou remplacé (partiellement ou dans sa totalité) par des pièces neuves ou réparées, sans frais pendant 3 ans à compter de la date d'achat, dans la mesure où les conditions suivantes sont respectées :

- La garantie a été enregistrée dans les 30 jours suivants l'achat initial. Pour enregistrer le produit, veuillez visiter le site internet du produit ou contacter notre Service clientèle.
- Les instructions d'utilisation et d'installation ont été correctement suivies et sont conformes au manuel d'utilisation ;
- Ce produit a été utilisé uniquement pour l'usage auquel il est destiné et en conformité avec le manuel d'utilisation ;
- Ce produit n'a pas subi de mauvaise utilisation ou de négligence ;
- Ce produit a été acheté pour une utilisation personnelle et non à des fins commerciales ;
- Ce produit n'a fait l'objet d'aucune réparation, outre celles réalisées exclusivement par notre personnel ou par des revendeurs agréés.

2. PROCÉDURE DE LA GARANTIE

Le SAV PetSafe® est joignable par téléphone au 0800 917 595, de 9h à 18h00, en dehors de ces horaires, il est possible d'envoyer un mail à l'adresse : sav@petsafe.net

Toute réclamation faite dans le cadre de la Garantie doit être adressée directement au Service clientèle. La réclamation doit être adressée par courrier et stipuler la date et le lieu d'achat, ainsi qu'une brève description du problème. Ce courrier doit être envoyé avec une preuve de la date d'achat sous forme d'un

reçu, au Service clientèle. Radio Systems se réserve le droit de demander le renvoi du produit à tout moment de la procédure de réclamation. Le produit défectueux n'est à renvoyer qu'à réception du produit de remplacement, à moins que le Service clientèle n'en décide autrement.

Radio Systems PetSafe Europe Ltd.
2nd Floor - Elgee Building
Market Square
Dundalk - Ireland

VEUILLEZ NOTER qu'il est essentiel que le Service clientèle reçoive la lettre de réclamation au plus tard le dernier jour de la date de garantie. Les réclamations tardives ne seront pas prises en compte. Le consommateur contacte en direct le service après-vente PetSafe® : il doit obligatoirement être muni de la facture d'achat ou avoir enregistré son produit dans les 30 jours suivant l'achat.

Un numéro de dossier lui est attribué, qui sera la référence à communiquer tout au long de la prise en charge en SAV du produit.

Durée moyenne du traitement de dossier 7-10 jours ouvrés.

3. LIMITES DE LA GARANTIE

Cette garantie s'applique à toutes les marchandises achetées auprès d'un revendeur agréé de Radio Systems dans les pays qui relèvent du Service clientèle repris au point 1 de cette Garantie. Cette garantie ne confère aucun autre droit que ceux stipulés expressément ci-dessus et ne couvre aucune réclamation en cas de perte indirecte ou de dommages, y compris (liste non-exhaustive) les dommages accidentels, l'utilisation inappropriée, la négligence, l'altération et les dommages causés par la foudre aux systèmes de clôtures enterrées. L'acheteur prend à sa charge les risques et les responsabilités liés à l'utilisation de ce produit et dans la pleine mesure prévue par la loi.

Cette garantie est une couverture supplémentaire, elle n'affecte pas vos droits statutaires en tant que consommateur. Des copies écrites supplémentaires de la Garantie peuvent être obtenues sur demande écrite adressée au Service clientèle dont l'adresse est indiquée dans la section « Procédure de réclamation ». Veuillez inclure une enveloppe affranchie et portant votre adresse pour chaque copie de la garantie que vous demandez.

Cette Garantie est régie par le droit anglais et du Pays de Galles, et s'applique à tous les produits achetés à partir du 1^{er} janvier 2009.

POUR RÉSUMER :

- LE CONSOMMATEUR TRAITE EN DIRECT AVEC LE SAV PETSAFE
- CYNNOTEK ET LE REVENDEUR **NE DOIVENT PAS** PRENDRE EN CHARGE LES PRODUITS DÉFECTUEUX OU PROCÉDER À UN ÉCHANGE
- **AUCUN REMBOURSEMENT N'EST EFFECTUÉ**

PROCÉDURE SAV - MÉMO

LE CONSOMMATEUR **CONTACTE DIRECTEMENT LE SAV** DE LA MARQUE :

- 0800 917 595
- customerhelp@kurgo.com

LE SAV KURGO DÉTERMINE SI LES CONDITIONS DE GARANTIE SONT RESPECTÉES



**UNE MAUVAISE
UTILISATION DU PRODUIT
EST CONSTATÉE :**

**LA PRISE EN CHARGE SAV
EST REFUSÉE**



UN **DÉFAUT DE
FABRICATION** EST
CONSTATÉ



LA DEMANDE DE SAV EST
VALIDÉE :

- LE PRODUIT EST
REPLACÉ

SERVICE APRÈS-VENTE



- **TÉLÉPHONE**
du lundi au vendredi de 9h00 à 18h00
☎ 0800 917 595

- **MAIL**
customerhelp@kurgo.com

LE PRODUIT EST **DÉFECTUEUX** EN RAISON :

- DE L'USURE NORMALE
- D'UNE UTILISATION ABUSIVE
- D'UN ACCIDENT
- DE NUISIBLES
- DE LA DÉGRADATION NATURELLE DES MATÉRIAUX



LA DEMANDE DE SAV EST VALIDÉE :

- LE CONSOMMATEUR SE VOIT PROPOSER UN PRODUIT DE
REPLACEMENT **À MOINDRE FRAIS**

AUCUN REMBOURSEMENT N'EST EFFECTUÉ

PROCÉDURE SAV - DÉTAILLÉE

1. TERMES DE LA GARANTIE

La garantie KURGO couvre les défauts de fabrication causés par une mauvaise confection ou du matériel/des matériaux défectueux lorsque le produit a été acheté auprès de revendeurs Kurgo agréés.

Tous les produits, à l'exception des jouets, sont garantis contre tous défauts de fabrication lorsqu'ils sont achetés auprès d'un revendeur agréé. Si votre produit Kurgo est endommagé en cas d'usure normale (ou anormale), notre garantie de remplacement ne s'applique pas dans votre cas, mais nous pouvons vous proposer un produit de remplacement à moindres frais.

Nos jouets ne sont pas garantis ni soumis au service de remplacement, car les jouets sont majoritairement destinés à être mâchés. Nos jouets sont très robustes, mais certains chiens ont des mâchoires plus redoutables que d'autres.

Les produits endommagés à la suite d'une utilisation non conforme ne sont pas couverts par la garantie à vie. Par exemple, le hamac pour banquette Wander est destiné à être utilisé entre deux sièges sur la banquette arrière. Vous ne pouvez pas suspendre un hamac pour banquette Wander entre deux arbres ou au-dessus d'un espace ouvert et vous attendre à ce qu'il supporte une charge.

2. PROCÉDURE DE GARANTIE

Le SAV KURGO est joignable par téléphone au 0800 917 595, de 9h à 18h00, en dehors de ces horaires, il est possible d'envoyer un mail à l'adresse : customerhelp@kurgo.com

Toute réclamation faite dans le cadre de la Garantie doit être adressée directement au Service clientèle.

Les produits devenus défectueux en raison de l'usure normale, d'une utilisation abusive, d'un accident, de nuisibles ou de la dégradation naturelle des matériaux lors d'une période d'utilisation prolongée peuvent être remplacés à moindre coût. Plus d'informations auprès du SAV

POUR RÉSUMER :

- LE CONSOMMATEUR OU REVENDEUR TRAITÉ EN DIRECT AVEC LE SAV KURGO
- CYNNOTEK ET LE REVENDEUR **NE DOIVENT PAS** PRENDRE EN CHARGE LES PRODUITS DÉFECTUEUX OU PROCÉDER À UN ÉCHANGE
- **AUCUN REMBOURSEMENT N'EST EFFECTUÉ**

PROCÉDURE SAV - MÉMO

AU PRÉALABLE

LE CONSOMMATEUR **PRÉPARE SES PIÈCES JUSTIFICATIVES** :

- FACTURE D'ACHAT
- 3 PHOTOS DU PRODUIT DÉFECTUEUX

LE CONSOMMATEUR EFFECTUE UNE **DEMANDE DE PRISE EN CHARGE** SUR LE SITE WEB CANI GEAR :

→ www.cani-gear.fr/sav

À RÉCEPTION DE LA DEMANDE, **LA MARQUE ÉTUDIE LE DOSSIER** :

SERVICE APRÈS-VENTE



• **MAIL**
contact@cani-gear.fr

• **SAV ONLINE**
cani-gear.fr/sav



AUCUN DÉFAUT DE FABRICATION N'EST CONSTATÉ :
LA PRISE EN CHARGE SAV EST REFUSÉE



LA DEMANDE DE SAV EST VALIDÉE :

- LE CONSOMMATEUR RECOIT UNE **ÉTIQUETTE DE TRANSPORT** POUR LE RETOUR DU PRODUIT
- LA MARQUE ÉCHANGE LE PRODUIT CONTRE UN NEUF **SI CELUI-CI SE RÉVÈLE DÉFECTUEUX**

AUCUN REMBOURSEMENT N'EST EFFECTUÉ

PROCÉDURE SAV - DÉTAILLÉE

1. TERMES DE LA GARANTIE

Les produits CANI GEAR sont conçus et développés dans les meilleures conditions et par des spécialistes dans le domaine des produits canins. Tous les articles de la marque CANI GEAR sont garantis à vie.

La garantie CANI GEAR n'interviendra que dans le cas où, malgré tous les soins apportés à la confection de ces articles, un défaut manifeste de fabrication en empêchera la bonne utilisation. Un produit percé ou déchiré ne sera pas garanti.

Les produits CANI GEAR doivent être stockés dans un environnement sec, sans lumière directe du soleil, à une température de 20°C et à plat.

CANI GEAR décline toute responsabilité en cas de blessure du chien. Afin de connaître les démarches à suivre concernant le service après-vente pour tout problème sur un article CANI GEAR, veuillez-vous référer aux étapes ci-dessous.

Le service après-vente et le service traitant les demandes de garantie communiquent exclusivement par mail et en aucun cas par téléphone.

Vous pouvez contacter ce service sur :
contact@cani-gear.fr

La garantie CANI GEAR ne couvre pas :

1. Les abus ou les mauvaises utilisations du produit ou non-respect des instructions d'entretien du produit.
2. Les produits percés, entaillés ou déchirés suite à l'usure naturelle ou en lien avec l'activité du chien.
3. Les événements de force majeure hors du contrôle de la société.
4. Les modifications non autorisées apportées au produit.
5. Toute dégradation sous différentes formes comme des déchirures, des coupures de fil, etc. causées par l'utilisation du produit, même avec peu de temps d'utilisation, le produit ne pourra en aucun cas faire objet d'une prise en garantie.

2. LES ÉTAPES DE LA PRISE EN CHARGE DE GARANTIE

Vous souhaitez faire une demande de prise en charge dans le cadre de la garantie produit CANI GEAR :

- Remplir la demande en ligne
- Préparer au préalable les pièces justificatives : 3 photos de l'article défectueux ainsi que la facture d'achat

À réception de votre demande, notre service client étudiera attentivement votre dossier de demande et vous communiquera la prise en charge ou non de votre produit dans le cadre de la garantie.

Si votre demande est validée, nous vous transmettrons par mail une étiquette de transport pour l'envoi du colis à notre charge. À réception de votre produit défectueux (si cela est jugé nécessaire), un article neuf identique à celui désigné dans le dossier sera renvoyée à l'adresse indiquée dans votre dossier. La validation de la prise en charge en garantie, valide uniquement l'échange de produit. Aucun remboursement n'est effectué.

POUR RÉSUMER :

- LE CONSOMMATEUR OU REVENDEUR TRAITE EN DIRECT AVEC LE SAV CANI GEAR
- CYNNOTEK ET LE REVENDEUR **NE DOIVENT PAS** PRENDRE EN CHARGE LES PRODUITS DÉFECTUEUX OU PROCÉDER À UN ÉCHANGE
- **AUCUN REMBOURSEMENT N'EST EFFECTUÉ**

PROCÉDURE SAV - MÉMO

LE CONSOMMATEUR CONTACTE LE SAV DE LA MARQUE :

- 00 33 80 55 42 675
- customercare@kippypet.eu



PRISE EN CHARGE PAR LE SAV KIPPY - NIVEAU 1
ANALYSE DE LA PANNE ET PROCÉDURE DE RÉPARATION À DISTANCE



LE PROBLÈME EST RÉSOLU :

- LE CONSOMMATEUR GARDE SON PRODUIT
- FIN DE LA PROCÉDURE SAV

PROBLÈME NON RÉSOLU : TRANSMISSION AU NIVEAU 2

UN CONSEILLER RECONTACTE LE CONSOMMATEUR POUR DÉTERMINER LA PANNE.



LA DEMANDE DE SAV EST VALIDÉE :

- LE CONSOMMATEUR RENVOIE LE FORMULAIRE SAV
- LA MARQUE ÉCHANGE LE PRODUIT CONTRE UN NEUF APRÈS RÉCEPTION DU FORMULAIRE SAV

LE CONSOMMATEUR NE RENVOIE PAS LE PRODUIT DÉFECTUEUX, IL EST À SA CHARGE DE LE RECYCLER

AUCUN DÉFAUT DE FABRICATION N'EST CONSTATÉ : **LA PRISE EN CHARGE SAV EST REFUSÉE**

AUCUN REMBOURSEMENT N'EST EFFECTUÉ

SERVICE APRÈS-VENTE

Kippy®

GARANTIE 2 ANS

• **TÉLÉPHONE**
du lundi au vendredi de 9h00 à 18h00
+33 80 55 42 675

• **MAIL**
customercare@kippypet.eu

PROCÉDURE SAV - DÉTAILLÉE

1. TERMES DE LA GARANTIE

Les produits profitent de la garantie légale de conformité pour les biens de consommation (« Garantie Légale ») prévue en faveur du consommateur aux termes du D.Lgs italien 206 du 6 septembre 2005 (« Code de la Consommation ») pour la période indiquée par la loi. La Garantie Légale prend effet à partir de la date d'achat du produit par le consommateur. Le consommateur peut exercer son droit à la Garantie Légale dans les 2 ans à compter de la date d'achat, facture faisant foi. Le consommateur doit invoquer son droit à la garantie dans les 2 mois à compter de la date à laquelle le défaut a été découvert. La Garantie Légale est exclusivement réservée aux consommateurs, comme le définit le Code de la Consommation italien.

2. LIMITES DE GARANTIE

La Garantie Légale ne couvre pas les éléments suivants :

- Contrôles, entretien, réparation et remplacement périodique de composants à la suite de l'usure naturelle du produit.
- Abus ou mauvaise utilisation du produit ou non-respect des instructions d'entretien du produit.
- Mise à jour du logiciel à la suite de modifications des paramètres réseau.
- Utilisation du produit en association avec des accessoires non approuvés par Kippy.
- Dysfonctionnement à la suite d'une installation incorrecte ou d'une utilisation non conforme aux instructions définies par Kippy.
- Événements de force majeure hors du contrôle de la société.
- Modifications non autorisées apportées au produit
- Dommages à la batterie provoqués par des surtensions ou une mauvaise utilisation
- Dysfonctionnements dus à des réparations réalisées par des centres non agréés ou par un personnel non autorisé.
- Si le modèle et/ou le numéro de série ont été altérés, supprimés ou rendus illisibles.
- Lorsque les batteries ont été chargées depuis un chargeur <1.5A.

3. PROCÉDURE DE GARANTIE

Kippy gère le service après-vente depuis le numéro +00 33 80 55 42 675 ou par mail : customercare@kippypet.eu

Le consommateur contacte en direct le service après-vente Kippy : il entre en relation avec le SAV – niveau 1.

Dans le cas où le SAV de 1^{er} niveau est en mesure de répondre à la demande du consommateur, la procédure est close.

Si le SAV de 1^{er} niveau n'est pas apte à répondre à la demande du consommateur, il transmet le dossier au SAV – niveau 2.

Le SAV de niveau 2 recontacte le consommateur afin de résoudre le problème. Si le dysfonctionnement du produit est constaté et répond aux conditions de garantie, le SAV établit le remplacement du produit : Kippy envoie un formulaire de retour au client qui le remplit et le signe.

Le consommateur renvoie le formulaire de retour par mail.

Le consommateur ne doit pas renvoyer le produit défectueux, il est à sa charge de recycler le produit selon les normes en vigueur du pays résidant.

Kippy envoie le produit de remplacement directement au consommateur.

POUR RÉSUMER :

- LE CONSOMMATEUR TRAITE EN DIRECT AVEC LE SAV KIPPY
- CYNNOTEK ET LE REVENDEUR **NE DOIVENT PAS** PRENDRE EN CHARGE LES PRODUITS DÉFECTUEUX OU PROCÉDER À UN ÉCHANGE
- **AUCUN REMBOURSEMENT N'EST EFFECTUÉ**

PROCÉDURE SAV - MÉMO

AU PRÉALABLE

LE CONSOMMATEUR **PRÉPARE SES PIÈCES JUSTIFICATIVES** :

- FACTURE D'ACHAT
- 3 PHOTOS DU PRODUIT DÉFECTUEUX

LE CONSOMMATEUR EFFECTUE UNE **DEMANDE DE PRISE EN CHARGE** SUR LE SITE WEB DOOG FRANCE :

→ doog-france.com/sav

À RÉCEPTION DE LA DEMANDE, **LA MARQUE ÉTUDIE LE DOSSIER** :

SERVICE APRÈS-VENTE

DOOG

DOG OWNERS OUTDOOR GEAR

GARANTIE 2 ANS

• **MAIL**
contact@doog.fr

• **SAV ONLINE**
doog-france.com/sav



AUCUN DÉFAUT DE FABRICATION N'EST CONSTATÉ :
LA PRISE EN CHARGE SAV EST REFUSÉE



LA DEMANDE DE SAV EST VALIDÉE :

- LE CONSOMMATEUR RECOIT UNE **ÉTIQUETTE DE TRANSPORT** POUR LE RETOUR DU PRODUIT
- LA MARQUE ÉCHANGE LE PRODUIT CONTRE UN NEUF **SI CELUI-CI SE RÉVÈLE DÉFECTUEUX**

AUCUN REMBOURSEMENT N'EST EFFECTUÉ

PROCÉDURE SAV - DÉTAILLÉE

1. TERMES DE LA GARANTIE

Les produits DOOG sont conçus et développés dans les meilleures conditions et par des spécialistes dans le domaine des produits canins. La garantie DOOG n'interviendra que dans le cas où, malgré tous les soins apportés à la confection de ces articles, un défaut manifeste de fabrication en empêchera la bonne utilisation. Un produit percé ou déchiré ne sera pas garanti.

Les produits DOOG doivent être stockés dans un environnement sec, sans lumière directe du soleil, à une température de 20°C et à plat.

DOOG décline toute responsabilité en cas de blessure du chien. Afin de connaître les démarches à suivre concernant le service après-vente pour tout problème sur un article DOOG, veuillez-vous référer aux étapes ci-dessous.

Le service après-vente et le service traitant les demandes de garantie communiquent exclusivement par mail et en aucun cas par téléphone. Vous pouvez contacter ce service sur : contact@doog.fr

La garantie DOOG ne couvre pas :

1. Les abus ou les mauvaises utilisations du produit ou non-respect des instructions d'entretien du produit.
2. Les produits percés, entaillés ou déchirés suite à l'usure naturelle ou en lien avec l'activité du chien.
3. Les événements de force majeure hors du contrôle de la société.
4. Les modifications non autorisées apportées au produit.
5. Toute dégradation sous différentes formes comme des déchirures, des coupures de fil, etc. causées par l'utilisation du produit, même avec peu de temps d'utilisation, le produit ne pourra en aucun cas faire objet d'une prise en garantie.

2. LES ÉTAPES DE LA PRISE EN CHARGE DE GARANTIE

Vous souhaitez faire une demande de prise en charge dans le cadre de la garantie produit DOOG :

- Remplir la demande en ligne
- Préparer au préalable les pièces justificatives : 3 photos de l'article défectueux ainsi que la facture d'achat

À réception de votre demande, notre service client étudiera attentivement votre dossier de demande et vous communiquera la prise en charge ou non de votre produit dans le cadre de la garantie.

Si votre demande est validée, nous vous transmettrons par mail une étiquette de transport pour l'envoi du colis à notre charge.

À réception de votre produit défectueux (si cela est jugé nécessaire), un article neuf identique à celui désigné dans le dossier sera renvoyée à l'adresse indiquée dans votre dossier.

La validation de la prise en charge en garantie, valide uniquement l'échange de produit. Aucun remboursement n'est effectué.

POUR RÉSUMER :

- LE CONSOMMATEUR OU REVENDEUR TRAITÉ EN DIRECT AVEC LE SAV DOOG
- CYNNOTEK ET LE REVENDEUR **NE DOIVENT PAS** PRENDRE EN CHARGE LES PRODUITS DÉFECTUEUX OU PROCÉDER À UN ÉCHANGE
- **AUCUN REMBOURSEMENT N'EST EFFECTUÉ**

PROCÉDURE SAV - MÉMO

POLITIQUE SATISFAIT OU REMBOURSÉ

- LE CONSOMMATEUR RETOURNE LE PRODUIT ET LA FACTURE AU REVENDEUR SOUS 30 JOURS APRÈS ACHAT



LE REVENDEUR :

- REMBOURSE LE CONSOMMATEUR
- RETOURNE LE PRODUIT USAGÉ ET LA FACTURE D'ACHAT AU COMMERCIAL CYNNOTEK



CYNNOTEK PROCÈDE AU REMPLACEMENT DU PRODUIT USAGÉ PAR UN PRODUIT IDENTIQUE NEUF

CYNNOTEK NE REMBOURSE EN AUCUN CAS LE PRODUIT

SERVICE APRÈS-VENTE

TICKLESS®
ULTRASONIC TICK AND FLEA REPELLENT



GARANTIE 1 AN

- **MAIL**
info@tickless.com

PROBLÈME SAV

LE CONSOMMATEUR ENVOIE UN MAIL À TICKLESS :
→ **info@tickless.com**



LA DEMANDE DE SAV EST VALIDÉE :

- LE CONSOMMATEUR RECOIT UN PRODUIT DE REMPLACEMENT



AUCUN DÉFAUT DE FABRICATION N'EST CONSTATÉ :
LA PRISE EN CHARGE SAV EST REFUSÉE

AUCUN REMBOURSEMENT N'EST EFFECTUÉ

PROCÉDURE SAV - DÉTAILLÉE

1. TERMES DE LA GARANTIE

Les produits TICKLESS sont garantis un an après la date d'achat, facture à l'appui, excepté pour les produits d'une valeur inférieure à 26.00€ ou pour les produits dont la durée de fonctionnement est de 6 mois comme indiquée par le fabricant : ces produits ont dans ce cas une période de garantie de 6 mois, à compter de la date d'achat, facture à l'appui.

Avant de pouvoir faire valoir la garantie, TICKLESS essaie de résoudre les difficultés rencontrées par le consommateur à distance. Si cela n'est pas possible, TICKLESS confirmera que le produit est défectueux.

2. LIMITES DE GARANTIE

Cette garantie ne s'applique pas :

- Aux pièces d'usure telles que les batteries et ne couvre pas les dommages causés par un accident, un abus, une mauvaise utilisation ou toute autre incident de ce genre.
- Aux attaches et autres accessoires.
- En cas de perte, d'endommagement (morsures...) ou de vol.
- Veuillez noter que toute tentative d'ouvrir ou de démonter l'appareil par soi-même annulera la garantie.

3. PROCÉDURE DE GARANTIE

Si le consommateur rencontre des problèmes avec son produit, le service client est là afin de l'aider à les résoudre.

Le consommateur peut contacter TICKLESS via courriel : info@tickless.com

4. POLITIQUE SATISFAIT OU REMBOURSÉ 30 JOURS

TICKLESS propose la garantie « Satisfait ou remboursé ». Si le consommateur n'est pas satisfait de son achat, il peut le retourner au point de vente où il l'a acheté et demander son remboursement intégral dans un délai de 30 jours après achat, date de facture faisant foi.

Le revendeur effectue le remboursement et retourne le produit accompagné de la facture d'achat à son commercial Cynnotek. Cynnotek ne rembourse en aucun cas le produit retourné mais remplace le produit usagé par un produit identique neuf.

POUR RÉSUMER :

- LE CONSOMMATEUR TRAITE EN DIRECT AVEC LE SAV TICKLESS
- CYNNOTEK ET LE REVENDEUR **NE DOIVENT PAS** PRENDRE EN CHARGE LES PRODUITS DÉFECTUEUX OU PROCÉDER À UN ÉCHANGE
- DANS LE CADRE DE LA POLITIQUE SATISFAIT OU REMBOURSÉ, LE REVENDEUR REMBOURSE LE PRODUIT AU CONSOMMATEUR ET RETOURNE LE PRODUIT ET LA FACTURE D'ACHAT AU COMMERCIAL CYNNOTEK
- **AUCUN REMBOURSEMENT N'EST EFFECTUÉ**



SOMMAIRE



POLE
OUTDOOR



POLE
AUTONOMIE
& BIEN-ÊTRE



POLE
ÉDUCATION

POLE

OUTDOOR

LOCALISATION



SYSTÈME DE LOCALISATION & SUIVI D'ACTIVITÉ

KIPPY DOG™

Kippy DOG™ est spécifiquement conçu pour accompagner le chien dans ses activités en étant le plus confortable possible grâce à son design unique : compact et léger, il ne pèse que 28 g. Kippy DOG™ permet une localisation instantanée et en illimité dans plus de 30 pays. De plus, équipé d'une LED et d'un signal sonore, il peut être retrouvé précisément de jour comme de nuit grâce à la connexion Bluetooth, même en zone d'économie d'énergie. Le moniteur d'activité est entièrement dédié à l'activité du chien : temps de course, jeu, promenade, repos, sommeil... une analyse détaillée qui permet de détecter de brusques changements de comportement et de réaliser le suivi santé de l'animal.

Kippy DOG™ offre également la possibilité d'intégrer la communauté KIPPY et de bénéficier de conseils avisés d'experts, mais également de partager et liker photos, vidéos et stories !

RÉFÉRENCE PRODUIT

CY0247 KIPPYDOG
KIPPY DOG™



8 058669 290807

Kippy®



LES PLUS

- Ultra compact et léger : seulement 28 g
- Utilisation illimitée dans plus de 30 pays
- 100% étanche (IP67)
- Suivi d'activité très complet

INFORMATIONS TECHNIQUES

- Poids 28.6 g
- Étanche et submersible – résiste à une immersion de 30 min à 1m de profondeur (IP67)
- Fixation à la sangle par attache de type Velcro.



ACCÉDER AU MODE DÉMO

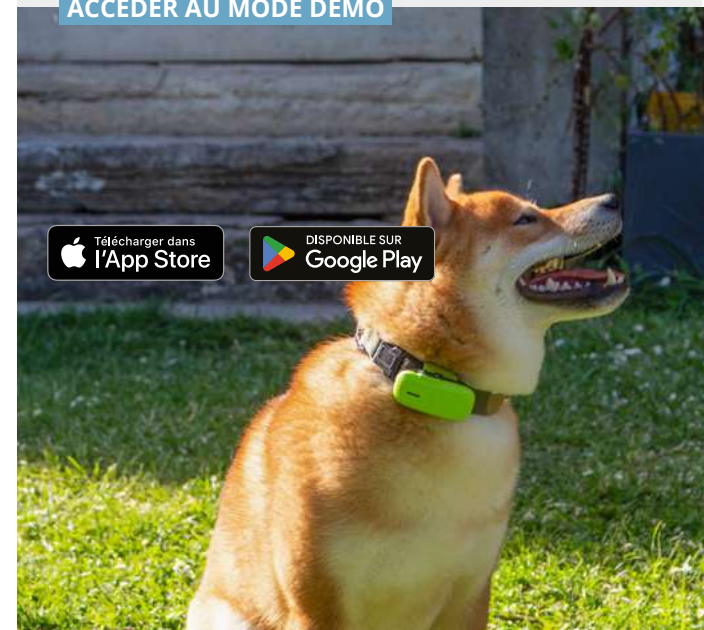

Télécharger dans
l'App Store

DISPONIBLE SUR
Google Play

SYSTÈME DE LOCALISATION & SUIVI D'ACTIVITÉ

KIPPY CAT™

KIPPY CAT™ est spécifiquement conçu pour accompagner le chat dans ses activités quotidiennes en étant le plus confortable possible. Ultra léger et très petit, KIPPY CAT™ bénéficie d'un design unique : la balise est totalement intégrée au collier. Ce dernier est doté d'une technologie à fermeture sécurisée, permettant une ouverture automatique, afin d'éviter au chat de rester coincé et de s'étrangler. Le collier est résistant, agréable au toucher et totalement imperméable (IP67). KIPPY CAT™ permet la localisation instantanément et en illimité dans plus de 30 pays. De plus, il est équipé d'une LED et d'un signal sonore pour être retrouvé précisément, même la nuit. Le moniteur d'activité est entièrement dédié à l'activité du félin : marcher, grimper, sauter, courir, griffer, manger et boire - une analyse détaillée qui permet de détecter de brusques changements de comportement et de réaliser le suivi santé de l'animal. KIPPY CAT™ offre également la possibilité d'intégrer la communauté KIPPY et de bénéficier de conseils avisés d'experts, mais également de partager et liker photos, vidéos et stories !

RÉFÉRENCE PRODUIT

CY0535 KIPPYCAT
KIPPY CAT™



8 058669 290715

Kippy®



LES PLUS

- Design parfaitement adapté à la Morphologie du chat
- Collier + balise 100% étanches (IP67)
- Fermeture sécurisée à ouverture automatique "antiétrangler"
- Jusqu'à 7 jours d'autonomie
- Suivi d'activité spécifique chat

INFORMATIONS TECHNIQUES

- Poids balise seule : 23.8 g
- Poids balise + collier : 34.8 g
- Pour tour de cou de 10 à 20 cm
- Collier avec système ouverture automatique : s'ouvre à une force de 4 kg
- 100 % étanche et submersible - résiste à une immersion de 30 min à 1 m de profondeur (IP67)
- Fixation à la sangle du collier ou harnais par une attache de type Velcro

ACCÉDER AU MODE DÉMO



Télécharger dans
l'App Store

DISPONIBLE SUR
Google Play

SÉCURITÉ & PROTECTION



HARNAIS DE SÉCURITÉ

TRU-FIT SMART™



Le harnais de sécurité TRU-FIT SMART™ est conçu pour assurer la sécurité du chien lors des transports en voiture. Très solide, les matériaux utilisés pour sa conception sont inspirés des matériaux utilisés pour les harnais d'escalade. Cinq points de réglage permettent un ajustement au plus près de la morphologie de chaque chien afin de le maintenir fermement. Un rembourrage au niveau de la cage thoracique lui assure un confort permanent mais surtout plus de sécurité en cas de choc. Ce harnais a subi un crash-test automobile selon les mêmes normes que les systèmes de retenue pour enfant, et est homologué pour une résistance aux chocs pour les chiens jusqu'à 34 kg. Une attache de ceinture de sécurité de 25 cm est incluse. Ce produit bénéficie de la garantie à vie.



RÉFÉRENCES PRODUITS

CY0301 POG30-17764
HARNAIS DE SÉCURITÉ
TRU-FIT SMART™ NOIR - **XS**



0 729849 177642

CY0300 K01256
HARNAIS DE SÉCURITÉ
TRU-FIT SMART™ NOIR - **S**



0 729849 177499

CY0299 POG30-17750
HARNAIS DE SÉCURITÉ
TRU-FIT SMART™ NOIR - **M**



0 729849 177505

CY0298 POG30-17751
HARNAIS DE SÉCURITÉ
TRU-FIT SMART™ NOIR - **L**



0 729849 177512

CY0297 POG30-17765
HARNAIS DE SÉCURITÉ
TRU-FIT SMART™ NOIR - **XL**



0 729849 177659

GUIDE DES TAILLES

Taille	Cou inférieur (A)	Poitrail (B)	Poids
XS	23 - 33 cm	30 - 46 cm	2 - 5 kg
S	30 - 50 cm	41 - 56 cm	5 - 11 kg
M	40 - 63 cm	46 - 71 cm	11 - 23 kg
L	46 - 76 cm	61 - 86 cm	23 - 34 kg
XL	61 - 89 cm	71 - 112 cm	34 - 48 kg

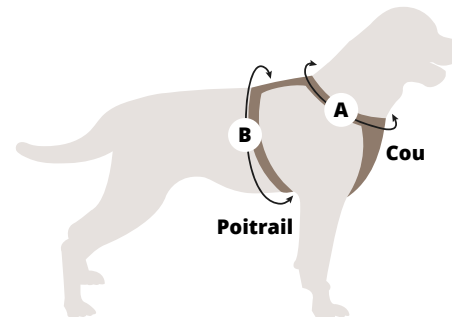

LES PLUS

- Pour les chiens jusqu'à 34 kg
- Homologué au crash-test
- Sécurité et confort renforcé
- Rembourrage au niveau de la cage thoracique

SANGLE D'ATTACHE DE SÉCURITÉ SWIVEL™



La sangle d'attache de sécurité SWIVEL™ est un dispositif de retenue conçu pour empêcher le chien d'être projeté à l'avant en cas d'arrêt brutal du véhicule. En réduisant les déplacements du chien, la sangle SWIVEL™ contribue également à sécuriser la conduite, en aidant le conducteur à rester vigilant sur la route. Ce système de retenue est extrêmement solide : la sangle est fabriquée en nylon et le mousqueton très robuste grâce à sa conception en alliage aluminium. Cette sangle, testée à une résistance de 20 k/N, reste néanmoins légère (140g) pour le plus grand confort du chien. Ce dispositif de retenue est très facile d'utilisation, il se fixe rapidement sur le harnais grâce au mousqueton rotatif, ce qui empêche le chien d'enrouler la sangle sur elle-même. Pour plus de sécurité, le mousqueton se verrouille grâce à son système à vis. Ce produit bénéficie de la garantie à vie.



RÉFÉRENCE PRODUIT

CY0774 K01179*

SANGLE D'ATTACHE DE SÉCURITÉ SWIVEL™



0 813146 011799

SCHÉMAS TECHNIQUES

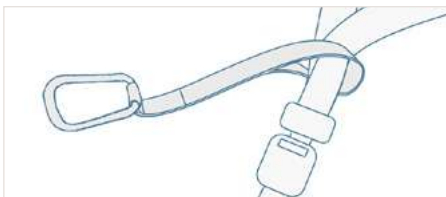

Installation option 1 : Passez la sangle dans la ceinture de sécurité puis bouclez la ceinture.

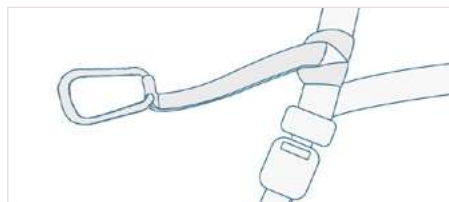

Installation option 2 : Bouclez la ceinture de sécurité et attachez la sangle autour de la ceinture.

LES PLUS

- Mousqueton rotatif pour éviter au chien d'enrouler la sangle sur elle-même
- Fixation facile et rapide au harnais grâce au mousqueton
- Système de retenue compatible avec tous les véhicules



ATTACHE DE SÉCURITÉ

DTS SWIVEL™

L'attache de sécurité DIRECT TO SEATBELT SWIVEL™ est un dispositif de sécurité universel se fixant directement sur le boîtier femelle de la ceinture de sécurité du véhicule. Il permet au conducteur de rester attentif à la conduite et de protéger le chien en le gardant en sécurité attaché à la banquette arrière. La sangle en nylon est résistante et réglable de 38 à 56 cm pour s'adapter à la taille de chaque chien. Le système rotatif du mousqueton empêche le chien d'enrouler la sangle sur elle-même et le rend plus libre de ses mouvements. La boucle est universelle et s'installe dans la plupart des véhicules, attention ce système est cependant incompatible avec les véhicules de la marque Volvo. Ce produit bénéficie de la garantie à vie.

RÉFÉRENCE PRODUIT

CY0747 K81067
ATTACHE DE SÉCURITÉ DTS SWIVEL™



0 810013 810677



LES PLUS

- Mousqueton rotatif pour éviter au chien d'enrouler la sangle sur elle-même
- Fixation facile et rapide au harnais grâce au mousqueton
- Sangle réglable de 38 cm à 56 cm



ATTACHE DE SÉCURITÉ DIRECT TO SEATBELT™



L'attache DIRECT TO SEATBELT™ est un dispositif de sécurité universel, se fixant directement au boîtier femelle de la ceinture de sécurité du véhicule. Le mousqueton très solide en acier, se fixe au harnais du chien, ce qui permet de laisser le système de retenue toujours fixé à la banquette. L'attache de sécurité est réglable de 38 à 56 cm pour une plus grande amplitude de mouvement, en fonction de la taille du chien. La boucle est universelle et s'installe dans la plupart des véhicules, attention ce système est cependant incompatible avec les véhicules de la marque Volvo. Ce produit bénéficie de la garantie à vie.



RÉFÉRENCES PRODUITS

CY0802 K01244
ATTACHE DE SÉCURITÉ **DIRECT TO SEATBELT™**
ORANGE



0 813146 012444



CY0844 K01965
ATTACHE DE SÉCURITÉ **DIRECT TO SEATBELT™**
BLEU



0 813146 019658



SCHÉMA TECHNIQUE

Mousqueton pour plus de solidité et de facilité d'utilisation

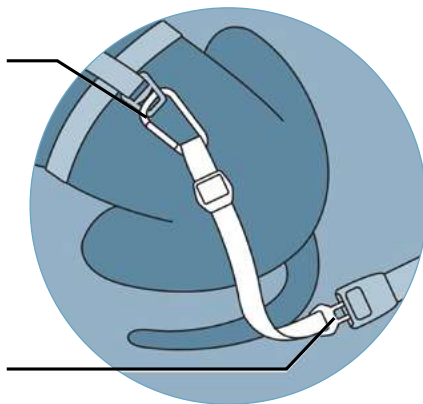

Insertion rapide dans la partie inférieure de la boucle de ceinture de sécurité

LES PLUS

- Facilité et rapidité d'installation
- Système de retenue universel compatible avec la plupart des véhicules
- Sangle réglable de 38 à 56 cm



SANGLE D'ATTACHE DE SÉCURITÉ

Ce système de retenue est compatible avec tous les véhicules, dès lors qu'ils disposent d'une ceinture de sécurité. Composé d'une sangle de 25 cm et d'un mousqueton en acier robuste, il suffit de glisser la ceinture de sécurité dans la sangle du système de retenue. Sa fixation rapide, par mousqueton, facilite l'installation au harnais du chien, et permet de laisser la sangle toujours fixée à la banquette. Ce produit bénéficie de la garantie à vie.



RÉFÉRENCE PRODUIT

CY0798 K01187
SANGLE D'ATTACHE DE SÉCURITÉ



0 813146 011874

SCHÉMAS TECHNIQUES

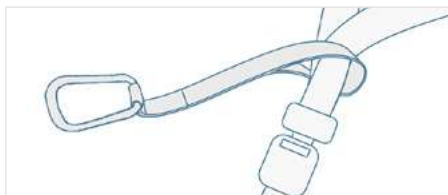

Installation option 1 : Passez la sangle dans la ceinture de sécurité puis bouclez la ceinture.

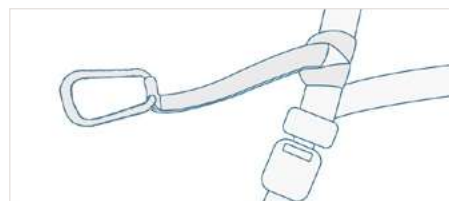

Installation option 2 : Bouclez la ceinture de sécurité et attachez la sangle autour de la ceinture.

LES PLUS

- Fixation facile et rapide au harnais grâce au mousqueton
- Système de retenue compatible avec tous les véhicules
- Solidité du mousqueton



TYROLIENNE DE SÉCURITÉ

ZIP LINE™



La tyrolienne de sécurité ZIP LINE™ s'attache simplement à deux points fixes, ce qui permet d'attacher le chien en un tour de main. Elle permet de maintenir le chien à l'écart du siège avant et l'empêche de sauter du véhicule lorsque la porte est ouverte ; tout en le laissant libre de se déplacer d'une fenêtre à l'autre de la voiture, en toute sécurité. Elle peut autant être utilisée au niveau de la banquette arrière en étant accrochée aux poignées latérales du ciel de toit ou bien en l'attachant aux deux boucles de ceintures de sécurité opposées. Il est également possible d'installer cette tyrolienne directement dans le coffre de la voiture. La tyrolienne est réglable pour s'adapter à tous les formats de voiture et est fournie avec une laisse d'attache qui se fixe au harnais du chien et qui peut également être utilisée comme laisse de promenade. Ce produit bénéficie de la garantie à vie.



RÉFÉRENCE PRODUIT

CY0792 K00032
TYROLIENNE DE SÉCURITÉ ZIP LINE™



SCHÉMAS TECHNIQUES

3 installations possibles :

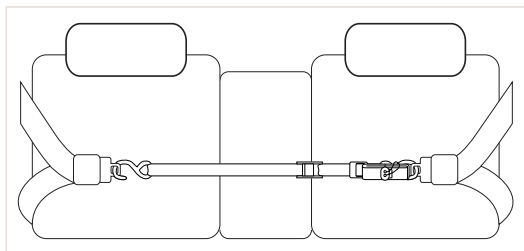

Boucles de ceinture (recommandé)

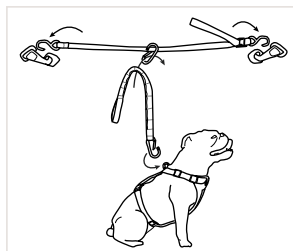

Poignées pour passager

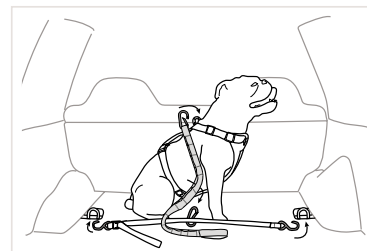

Crochets de charge

LES PLUS

- Maintient le chien à l'écart du conducteur
- Empêche le chien de sauter du véhicule
- Peut être fixé dans le coffre ou au niveau de la banquette arrière



SIÈGE REHAUSSEUR HEATHER™



Le siège rehausseur HEATHER™ permet d'installer les petits chiens à l'avant du véhicule, en toute sécurité. Une sangle réglable fixée à l'intérieur du siège, permet d'attacher le chien grâce à un mousqueton qui se fixe facilement sur le harnais. Pour garantir une sécurité optimale en cas de freinage brusque, cette sangle se fixe également à la ceinture de sécurité du véhicule. Les sangles de fixations réglables du siège, permettent de monter et descendre le rehausseur, pour garantir la visibilité sur la route au chien, peu importe sa taille. La doublure est rembourrée et se détache facilement pour permettre un lavage en machine à 30°. Le tissu extérieur est imperméable et résistant aux taches ; un compartiment de rangement y est intégré. Ce siège accepte les chiens jusqu'à 14 kg et est compatible avec tous les sièges individuels. Le siège rehausseur HEATHER™ s'installe et s'enlève rapidement et peut facilement être rangé à plat dans le coffre de la voiture par exemple. Ce produit bénéficie de la garantie à vie.



RÉFÉRENCE PRODUIT

CY0821 K01724
SIÈGE REHAUSSEUR HEATHER™



0 813146 01724 1

SCHÉMA TECHNIQUE



LES PLUS

- Tissu extérieur imperméable et antitache
- Poche de rangement sur le côté
- Compatible avec tous les sièges individuels
- Peu encombrant : se range à plat

INFORMATIONS TECHNIQUES

- Dimensions : 30 cm (P) x 41 cm (L) x 20 cm (H)



SIÈGE REHAUSSEUR ROVER™

Le siège rehausseur ROVER™ est un siège auto confortable qui permet au chien de voir par la fenêtre et profiter du trajet en toute sécurité. Ce rehausseur peut se fixer à l'avant ou à l'arrière du véhicule, sur un siège individuel. Une sangle réglable fixée à l'intérieur du siège, permet d'attacher le chien grâce à un mousqueton qui se fixe facilement sur le harnais. Pour plus de sécurité, cette sangle se fixe également à la ceinture de sécurité du véhicule. Les sangles de fixations réglables, permettent de monter et descendre le rehausseur, pour garantir la visibilité sur la route au chien, peu importe sa taille. Le rehausseur est composé de supports métalliques pour une intégrité structurelle, et est repliable pour un rangement facile à plat. La doublure est rembourrée et amovible pour permettre un lavage en machine à 30°. Le tissu extérieur est imperméable et résistant aux taches ; un compartiment de rangement y est intégré. Ce siège accepte les chiens jusqu'à 14 kg. Ce produit bénéficie de la garantie à vie.

RÉFÉRENCE PRODUIT

CY0296 POG30-17774

SIÈGE REHAUSSEUR ROVER™



0 729849 17774 1

SCHÉMA TECHNIQUE



LES PLUS

- Tissu extérieur imperméable et antitache
- Poche de rangement sur le côté
- S'installe à l'avant et à l'arrière du véhicule sur siège individuel

INFORMATIONS TECHNIQUES

- Dimensions : 30 cm (P) x 41 cm (L) x 20 cm (H)



BARRIÈRE DE SÉCURITÉ BACKSEAT™

La barrière de sécurité permet au conducteur de rester concentré sur sa conduite en empêchant le chien de sauter à l'avant du véhicule. Conçue en polyester et nylon, cette barrière est très solide et résistante aux abrasions. Renforcée par des barres de soutien en acier, la barrière reste solidement positionnée, même en cas d'arrêt brutal du véhicule. Un filet sur la partie haute garantit une bonne visibilité au conducteur et au chien et un filet sur la partie basse assure la ventilation à l'arrière de la voiture. Une grande poche permet de ranger des objets et une seconde poche permet d'accueillir une bouteille d'eau. Le montage et démontage sont faciles et rapides, la barrière peut être installée dans la plupart des voitures, elle n'est cependant pas adaptée aux voitures 3 portes ou aux fourgonnettes et mini-vans. Ce produit bénéficie de la garantie à vie.



RÉFÉRENCE PRODUIT

CY0790 K00006
BARRIÈRE DE SÉCURITÉ **BACKSEAT™**



0 896622 000067

SCHÉMA TECHNIQUE

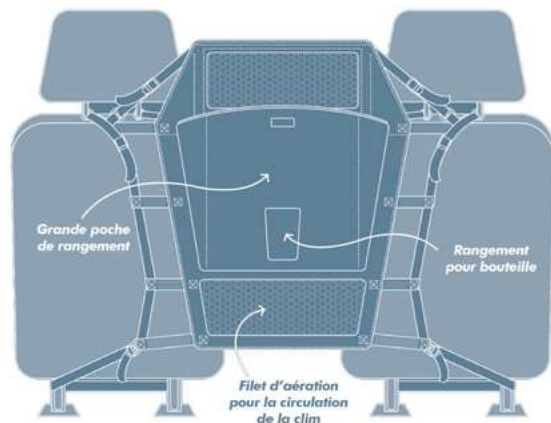

LES PLUS

- Partie haute avec filet de visibilité
- Filet bas qui assure la ventilation à l'arrière du véhicule
- Barres de soutien en acier pour renforcer le maintien de la barrière



HAMAC DE PROTECTION COAST TO COAST™

Collection Heather

Le hamac COAST TO COAST™ offre une protection complète pour le siège arrière du véhicule. Comme les autres hamacs, il est suspendu à l'avant et à l'arrière des appuie-tête. Cependant, contrairement à d'autres hamacs, il se caractérise par une conception étendue qui couvre le sol. Le hamac est fabriqué en polyester 400D, il est imperméable et résiste aux taches ; la partie en contact avec le sol est renforcée à l'aide d'un tissu extrêmement résistant : le Ripstop™. Il est solidement maintenu grâce à ses huit points d'attache ; 4 sangles réglables permettent de fixer le hamac aux appui-tête avant et arrière, des crochets de fixation viennent se fixer entre le haut et le bas des sièges et une corde élastiquée renforce le maintien à l'arrière de la banquette. Des rabats latéraux supplémentaires couvrent les bords du siège pour une protection totale. Pour les voyages où une protection moindre est nécessaire, il suffit de dézipper la moitié avant du hamac (partie basse du sol qui remonte jusqu'aux sièges avant) pour l'utiliser comme une housse de banquette. Une grande poche de rangement au niveau du dossier de la banquette permet, entre autres, d'y ranger la partie basse amovible quand elle n'est pas utilisée. Des ouvertures permettent également d'accéder aux dispositifs de retenue du véhicule. Ce produit bénéficie de la garantie à vie.



RÉFÉRENCE PRODUIT

CY0217 POG30-17901

HAMAC DE PROTECTION **COAST TO COAST™**

Collection Heather



0 729849 179011

SCHÉMA TECHNIQUE



LES PLUS

- Tissu imperméable et antitache
- Huit points d'attache pour un maintien solide
- Tissu Ripstop™ au niveau des pieds
- Rabats latéraux pour couvrir les bords de la banquette

INFORMATIONS TECHNIQUES

- Dimensions : 140 cm (largeur) x 236 cm (longueur)



HAMAC DE PROTECTION

Collection Heather

Le hamac HEATHER™ offre tous les avantages pratiques du hamac de protection, mais avec le style d'un beau tissu effet gris chiné. Le hamac est fabriqué en polyester et PVC, il est imperméable et résistant aux taches. Le hamac permet de protéger à la fois la banquette ainsi que l'arrière des sièges conducteur et passager. Il est solidement maintenu grâce à ses huit points d'attache. 4 sangles réglables permettent de fixer le hamac aux appui-tête avant et arrière, des crochets de fixation viennent se fixer entre la partie haute et la partie basse des sièges et une corde élastiquée renforce le maintien à l'arrière de la banquette. La fermeture éclair centrale permet d'ouvrir un côté de la banquette et transformer le hamac en housse de banquette afin d'accueillir un passager, sans avoir besoin d'enlever le hamac de protection.



RÉFÉRENCE PRODUIT

CY0816 K01598
HAMAC DE PROTECTION
Collection Heather



0 813146 015988

SCHEMA TECHNIQUE

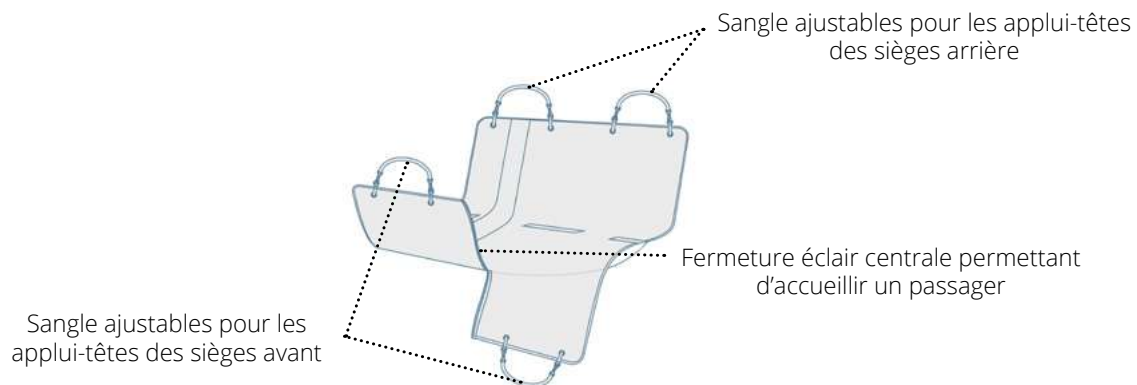

LES PLUS

- Tissu imperméable et antitache
- 8 points d'attache pour un maintien optimal
- Fermeture éclair centrale pour transformer le hamac en housse de banquette

INFORMATIONS TECHNIQUES

- Dimensions : 140 cm (largeur) x 142 cm (longueur)



HOUSSE DE BANQUETTE

Collection Heather

Les housses de banquette Kurgo® sont conçues pour être attachées solidement et assurer ainsi un maintien optimal. Cette housse de banquette est équipée de multiples points d'attache : 2 sangles réglables permettent de fixer le hamac aux appui-tête arrière, des crochets de fixation de type Isofix™ viennent se fixer dans la structure du véhicule et une corde élastiquée renforce le maintien à l'arrière de la banquette. Fabriquée en polyester et PVC, cette housse de protection est imperméable et résistante aux taches ; des bords en passepoil permettent également de retenir l'eau et la saleté. Des ouvertures sont prévues pour les ceintures de sécurité et les systèmes de fixation Isofix™ des sièges de retenue pour enfant. Deux grandes poches de rangement, au niveau de la partie dorsale de la banquette, permettent de ranger les accessoires de promenade par exemple. Ce produit bénéficie de la garantie à vie.



RÉFÉRENCE PRODUIT

CY0817 K01600
HOUSSE DE BANQUETTE
Collection Heather



0 813146 016008

SCHÉMA TECHNIQUE

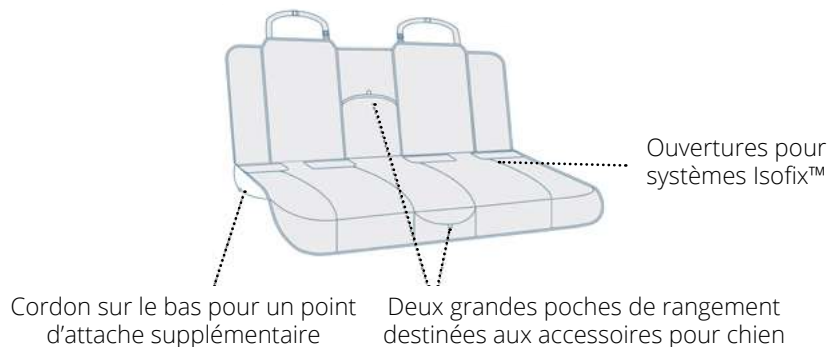

LES PLUS

- Multiples points d'attache pour un maintien optimal
- Ouvertures pour ceintures et crochets Isofix
- Bords en passepoil pour maintenir l'eau et la saleté

INFORMATIONS TECHNIQUES

Dimensions : 140 cm de large
(compatible avec la plupart des voitures à l'exception des SUV et camionnettes / mini-vans)



DEMI HAMAC DE BANQUETTE

Collection Heather

Le demi-hamac HEATHER™ permet de créer une séparation et de protéger la moitié de la banquette arrière contre les poils, la saleté et les griffes du chien, tout en laissant l'autre moitié libre pour les passagers. Cette housse de banquette est équipée de multiples points d'attache : 2 sangles réglables permettent de fixer le hamac aux appui-tête avant et arrière et cinq points de connexion supplémentaires garantissent un ajustement optimal et sécurisé. Fabriqué en polyester 400D, ce demi-hamac de protection est imperméable et résistant aux taches. Des ouvertures sont prévues pour la ceinture de sécurité. Deux grandes poches de rangement, permettent de ranger les accessoires du chien. Ce système de protection peut être utilisé au choix, sur le côté gauche ou droit de la banquette arrière. Ce produit bénéficie de la garantie à vie.



RÉFÉRENCE PRODUIT

CY0754 K01783

DEMI HAMAC DE BANQUETTE

Collection Heather



0 813146 017838

SCHÉMA TECHNIQUE

Libère la moitié du siège arrière pour les passagers ou le rangement

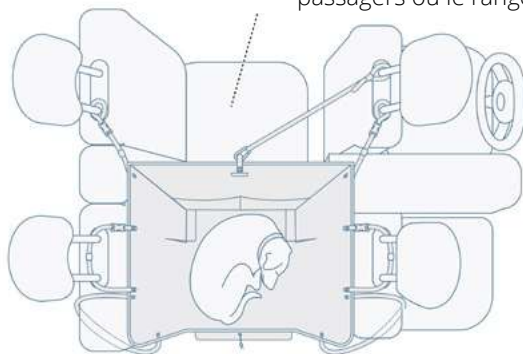

LES PLUS

- Empêche le chien de passer à l'avant du véhicule
- Permet de séparer et protéger une moitié de la banquette arrière
- S'installe au choix, du côté gauche ou droit de la banquette



HAMAC DE BANQUETTE

Collection Wander

Suspendu solidement entre les sièges avant et arrière, le hamac WANDER™ protège la banquette arrière des poils, saletés et griffures du chien grâce à sa composition en polyester et PVC, des matériaux reconnus imperméables et antitaches. Il possède huit points d'attache, pour un ajustement parfait et solide. Une fermeture éclair centrale permet d'accueillir un passager en un tour de main. Des ouvertures permettent d'accéder aux ceintures de sécurité ou de fixer le système Isofix™ des sièges enfants. Ce produit bénéficie de la garantie à vie.



RÉFÉRENCES PRODUITS

CY0306 POG30-17766
HAMAC DE BANQUETTE - **NOIR**
Collection Wander



0 729849 177666

CY0294 POG30-17769
HAMAC DE BANQUETTE - **GRIS**
Collection Wander



0 729849 177697

SCHÉMA TECHNIQUE

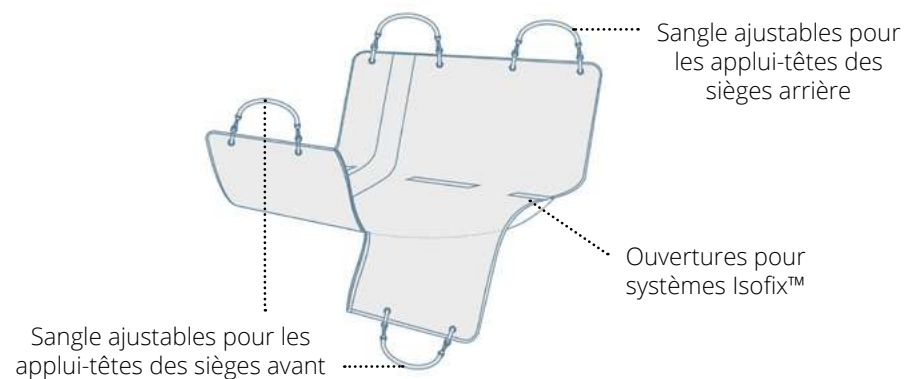

LES PLUS

- Tissu résistant, imperméable et anti tache
- 8 points d'attache pour un maintien optimal
- Rapide à détacher pour le transformer en housse et accueillir un passager

INFORMATIONS TECHNIQUES

Dimensions : 140 cm de large
(Compatible avec la plupart des voitures à l'exception des SUV et camionnettes / mini-vans)



HOUSSE DE BANQUETTE

Collection Wander

La housse de banquette WANDER™ permet au chien de s'asseoir confortablement sur la banquette arrière de la voiture sans avoir à craindre la moindre saleté ou dégradation. Fabriquée en polyester, la housse est imperméable, résistante aux taches et lavable en machine pour un entretien facile. De plus, elle est dotée de huit points d'attache pour un maintien renforcé. Des rabats latéraux sont intégrés, protégeant les côtés de la banquette lors de la montée et descente du chien dans le véhicule. Des ouvertures permettent d'accéder aux ceintures de sécurité ou encore de fixer le système Isofix™ des sièges enfants. Outre son installation et retrait faciles, la housse est dotée de poches de rangement supplémentaires pour les friandises, jouets et petits accessoires. Ce produit bénéficie de la garantie à vie.

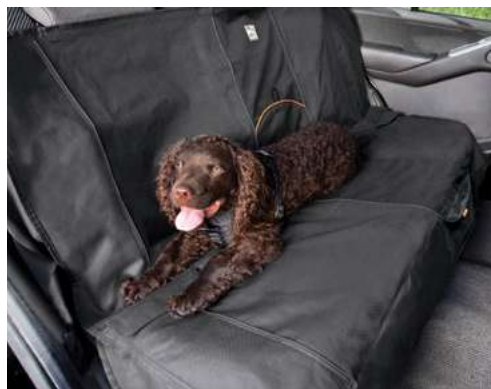

RÉFÉRENCES PRODUITS

CY0324 POG30-17771
HOUSSE DE BANQUETTE - **NOIR**
Collection Wander



0 729849 177710

CY0308 POG30-17772
HOUSSE DE BANQUETTE - **GRIS**
Collection Wander



0 729849 177727

SCHÉMA TECHNIQUE

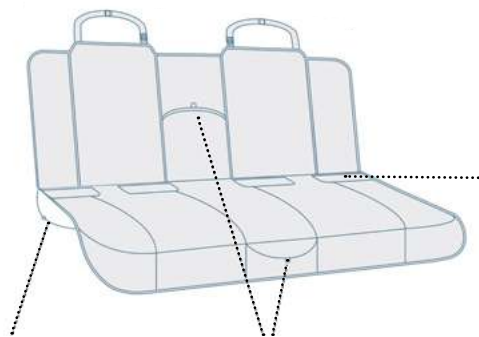

Cordon sur le bas pour un point d'attache supplémentaire

Deux grandes poches de rangement destinées aux accessoires pour chien

Ouvertures pour systèmes Isofix™

LES PLUS

- Tissu résistant, imperméable et antitache
- 8 points d'attache pour un maintien optimal
- Rabats latéraux pour une protection complète

INFORMATIONS TECHNIQUES

Dimensions : 140 cm de large
(Compatible avec la plupart des voitures à l'exception des SUV et camionnettes / mini-vans)



HOUSSE SIÈGE PASSAGER

COPILOT™ *Collection Wander*

La housse COPILOT™ permet de protéger efficacement le siège avant passager du véhicule. Conçue pour protéger aussi bien l'avant que l'arrière du siège, elle offre une protection complète contre les pattes boueuses, les poils de chien et même les traces de pied des enfants à l'arrière du siège ! Fabriquée à partir d'un tissu polyester, elle est imperméable, résistante aux taches et lavable en machine pour un entretien facile. Sa taille unique est adaptée à la plupart des sièges et assure un ajustement optimal grâce à une bande élastique sous le siège. Une grande poche de rangement est intégrée à l'avant, sur la partie basse de la housse. Ce produit bénéficie de la garantie à vie.



RÉFÉRENCE PRODUIT

CY0295 POG30-17775
HOUSSE SIÈGE PASSER COPILOT™
Collection Wander



0 729849 177758

SCHÉMA TECHNIQUE

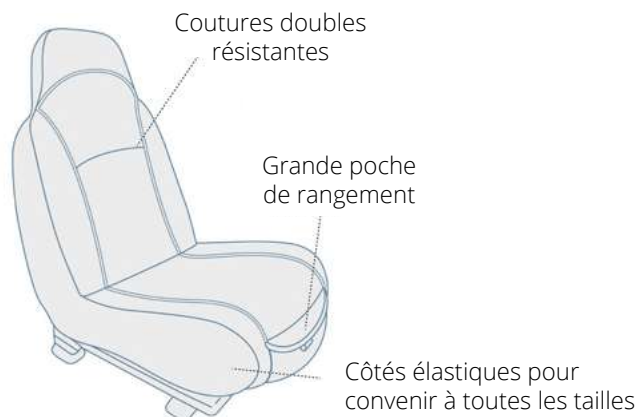

LES PLUS

- Tissu résistant, imperméable et antitache
- Protection de l'avant et de l'arrière du siège
- Grande poche de rangement

INFORMATIONS TECHNIQUES

Dimensions : Longueur de l'appuie-tête au bas du siège : 152 cm / pour sièges de 43-53 cm de large

ATTENTION : Non recommandé pour les sièges avec airbags latéraux intégrés – la housse peut gêner leur déploiement



PROTECTION DE PORTIÈRE

CAR DOOR GUARD™

Les protections CAR DOOR GUARD™ permettent de protéger les panneaux de portes intérieurs du véhicule contre les traces de pattes et de griffures du chien. Les panneaux de protection s'installent facilement, grâce à des languettes qui se glissent entre la vitre et le panneau de la portière. Ils sont imperméables et résistants aux taches, de plus la partie supérieure a été renforcée avec un tissu extrêmement résistant, le Rufftex™. Les panneaux sont universels et s'ajustent à la largeur de la portière. Une grande poche est intégrée, pour y ranger les accessoires du chien par exemple. Ce produit bénéficie de la garantie à vie.



RÉFÉRENCE PRODUIT

CY0797 K01158

2 PROTECTIONS DE PORTIÈRE **CAR DOOR GUARD™**



0 813146 011584

LES PLUS

- Tissu résistant, imperméable et antitache
- Réglable en largeur
- Partie supérieure renforcée

INFORMATIONS TECHNIQUES

Vendu par 2.

Dimensions : 58 à 71 cm (largeur) x 46 cm (hauteur)



PROTECTION DE COFFRE

CARGO CAPE™



La protection de coffre CARGO CAPE™ permet de protéger son coffre au quotidien : fabriquée en polyester, la protection est imperméable, résistante aux taches et très solide. Fixée par des sangles réglables aux appui-tête arrières, la partie dorsale de la banquette arrière est également protégée. De plus, une fermeture éclair centrale permet de rabattre une partie de la banquette, sans avoir à démonter la protection de coffre. La protection CARGO CAPE™ ne protège pas seulement l'intérieur du véhicule, un rabat dépliant extrêmement résistant en Rufftex™ protège le pare-choc et la carrosserie des rayures et prévient les taches sur les vêtements. Deux poches de rangement en filet sont intégrées pour y ranger la laisse du chien par exemple. Ce produit bénéficie de la garantie à vie.



RÉFÉRENCE PRODUIT

CY0822 K01730
PROTECTION DE COFFRE **CARGO CAPE™**



0 813146 017302

SCHÉMA TECHNIQUE

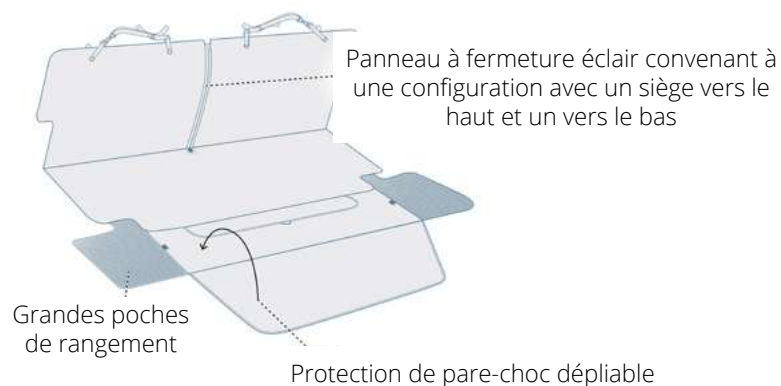

LES PLUS

- Tissu résistant, imperméable et antitache
- Rabat pliable pour protéger le pare-choc
- Ouverture zippée pour rabattre la moitié de la banquette

INFORMATIONS TECHNIQUES

Dimensions : 132 cm (largeur) x 157 cm (longueur).

Convient à l'espace de chargement de la plupart des véhicules



BROSSE ANTIPOILS SHED SWEEPER™

La brosse SHED SWEEPER™ est un outil polyvalent qui aide à éliminer les poils de chien, même sur des surfaces difficiles. Chaque surface ayant sa spécificité, la brosse doit être utilisée selon un mouvement bien défini pour être au maximum de son efficacité. Qu'il s'agisse de tissus d'ameublement, de vêtements, de tapis, de sièges de voiture ou de surfaces dures, la brosse SHED SWEEPER™ viendra au bout des poils ! Sa poignée ergonomique est facile à prendre en main et la brosse est en silicone pour ne pas abîmer les surfaces à nettoyer. Compacte et légère, la brosse SHED SWEEPER™ se nettoie facilement à l'eau et au savon. Ce produit bénéficie de la garantie à vie.

RÉFÉRENCE PRODUIT

CY0770 K01814
BROSSE SHED SWEEPER™



0 813146 018149



LES PLUS

- Efficace sur de multiples surfaces
- Élimine rapidement les poils incrustés
- Léger et facile à manipuler

INFORMATIONS TECHNIQUES

Étant donné que toutes les surfaces (tapis, moquette, tissus, surfaces dures) ont des caractéristiques différentes, il est recommandé d'employer des mouvements spécifiques pour chacune d'elle.



BOL ANTIDÉBORDEMENT SPLASH FREE™

Le design et la conception unique de ce bol permet d'hydrater et de nourrir son chien lors des déplacements en voiture en évitant éclaboussures et débordements. Grâce à des bords hauts recourbés, l'eau et les croquettes sont contenus dans le bol. Le fond du bol rehaussé permet de maintenir le niveau de l'eau à l'horizontal sur la banquette et d'éviter ainsi les débordements. Le bol a une capacité de 0.8 L, il est fabriqué en silicone à usage alimentaire, sans BPA ni PVC. Pratique, le bol est mou pour un gain de place dans le vide-poche ou la valise par exemple. Ce produit bénéficie de la garantie à vie.



LES PLUS

- Bord haut recourbé réduisant les éclaboussures
- Fond du bol rehaussé pour maintenir le niveau de l'eau à l'horizontal sur la banquette
- Gain de place : le bol est mou

INFORMATIONS TECHNIQUES

- Capacité 0.8L
- Peut contenir de la nourriture ou de l'eau

RÉFÉRENCES PRODUITS

CY0772 K01812
BOL **SPLASH FREE™** - BLEU



0 813146 018125



CY0773 K81063
BOL **SPLASH FREE™** - ROUGE



0 810013 810639



SCHÉMA TECHNIQUE

Silicone à usage alimentaire

Bord recourbé pour réduire les éclaboussures

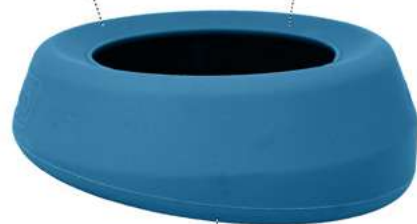

Fond réhaussé pour maintenir le niveau d'eau à plat sur la banquette



VOYAGES & ACTIVITÉS

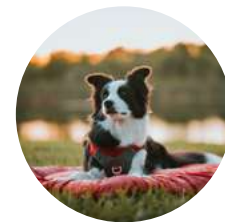

SAC BANDOULIÈRE NEOSPORT

DOOG
DOG OWNERS OUTDOOR GEAR

Le sac bandoulière NEOSPORT de la marque DOOG permet de ranger tous les accessoires indispensables aux sorties (sacs à crottes, friandises, gamelle pliable) dans un sac dédié à la promenade avec le chien. Une grande poche intérieure permet de glisser ses effets personnels (clés, smartphone, portemonnaie...), et une ouverture spécifique facilite l'accès au distributeur de sacs à crottes DOOG. Les distributeurs DOOG permettent une distribution de sacs à l'unité : fini les rouleaux qui se déroulent tous seuls. Le sac bandoulière NEOSPORT est fabriqué en néoprène, un tissu léger, antibactérien et qui sèche rapidement ; la bandoulière réglable permet une utilisation pour tous les gabarits. Une conception qui mise sur la praticité et un design urban sport pour garder le style en promenade !



RÉFÉRENCES PRODUITS

CY0357 NSWB01
SAC BANDOULIÈRE
"NEOSPORT" NOIR



0 741813 970332



CY0333 NSWB03
SAC BANDOULIÈRE
"NEOSPORT" VERT



0 741813 970356



CY0358 NSWB02
SAC BANDOULIÈRE
"NEOSPORT" BLEU



0 741813 970349



CONSOMMABLES

CY0351 RB02
LOT 60 SACS À DÉJECTIONS BIODÉGRADABLES



0 853549 002147



LES PLUS

- Compact et léger
- Poches de rangement séparées
- Accès rapide aux sacs à crottes

INFORMATIONS TECHNIQUES

Livré avec un paquet de sacs à déjection compostables



SAC BANANE NEOSPORT

DOOG
DOG OWNERS OUTDOOR GEAR

Le sac banane NEOSPORT de la marque DOOG permet de ranger tous les accessoires indispensables aux sorties (sacs à crottes, friandises, gamelle pliable) dans un sac dédié à la promenade avec le chien. Une poche intérieure imperméable permet de glisser ses effets personnels (clés, smartphone, portemonnaie...) et une ouverture spécifique facilite l'accès au distributeur de sacs à crottes DOOG. Les distributeurs DOOG permettent une distribution de sacs à l'unité : fini les rouleaux qui se déroulent tous seuls.

Le sac banane NEOSPORT est fabriqué en néoprène, un tissu léger qui sèche rapidement. La bandoulière réglable de 100 à 160 cm offre la possibilité de porter le sac autour de la taille, sur l'épaule ou sur la poitrine. Une conception qui mise sur la praticité et un design urban sport pour garder le style en promenade !



RÉFÉRENCES PRODUITS

CY0354 NSHB01
SAC BANANE
"NEOSPORT" NOIR



0 741813 970301



CY0355 NSHB02
SAC BANANE
"NEOSPORT" BLEU



0 741813 970318



CY0356 NSHB03
SAC BANANE
"NEOSPORT" VERT



0 741813 970325



CONSOMMABLES

CY0351 RB02
LOT 60 SACS À DÉJECTIONS BIODÉGRADABLES



0 853549 002147



LES PLUS

- Compact et léger
- Poches de rangement séparées
- Accès rapide aux sacs à crottes

INFORMATIONS TECHNIQUES

- Livré avec un paquet de sacs à déjection compostables.
- Sangle ajustable de 100 à 160 cm.



CEINTURE MINI STRETCH

DOOG
DOG OWNERS OUTDOOR GEAR

La ceinture MINI STRETCH de la marque DOOG a été conçue pour être la plus compacte et légère possible. Fabriquée en lycra, une matière hyper extensible qui permet ainsi de ranger un smartphone à grand écran. Une deuxième poche de rangement est disponible pour ranger des objets personnels comme des clés, des mouchoirs ou les friandises du chien. Une petite poche spécifique facilite l'accès au distributeur de sacs DOOG. Les distributeurs DOOG permettent une distribution de sacs à l'unité : fini les rouleaux qui se déroulent tous seuls. La ceinture MINI STRETCH est idéale pour le footing ou la marche rapide grâce à sa sangle élastique réglable qui s'ajuste idéalement aux hanches évitant à la ceinture de rebondir à chaque pas de course.



RÉFÉRENCE PRODUIT

CY0353 MINI01E
CEINTURE MINI STRETCH



9 342554 000459

CONSOMMABLES

CY0351 RB02
LOT 60 SACS À DÉJECTIONS BIODÉGRADABLES



0 853549 002147



LES PLUS

- Compact et légère
- Encombrement minimal
- Poche de rangement extensible

INFORMATIONS TECHNIQUES

- Sangle abdominale élastique réglable de 70 à 130 cm.



DISTRIBUTEUR DE SACS À DÉJECTIONS



Le Walkie Pouch de DOOG est un accessoire de promenade conçu pour offrir une solution pratique, propre et esthétique au transport des sacs à déjections canines. Fabriquée en tissu nylon technique, la pochette est légère, résistante à l'eau et à l'abrasion, garantissant une excellente durabilité même lors d'utilisations intensives ou par temps humide. Son revêtement intérieur imperméable facilite le nettoyage et limite la prolifération de bactéries et de mauvaises odeurs. Grâce à son système d'attache velcro universel, la Walkie Pouch se fixe facilement sur n'importe quelle laisse, ceinture ou sangle de sac. Cette conception intuitive permet d'avoir toujours des sacs à portée de main, sans encombrement ni balancement excessif pendant la marche. Le distributeur est fourni avec un lot de sacs biodégradables, sous format pochette et conditionnés à l'unité, évitant tout risque de déroulement accidentel et permettant un retrait sac par sac. La fermeture zippée supérieure rend le rechargement rapide et propre, tandis que la l'ouverture frontale assure une distribution fluide, sans gaspillage.



RÉFÉRENCES PRODUITS

CY0192 WPDNSB-N
DISTRIBUTEUR DE SACS À DÉJECTIONS - **NOIR**



CY0193 WPDNSG-N
DISTRIBUTEUR DE SACS À DÉJECTIONS - **VERT**



CY0194 WPDNSN-N
DISTRIBUTEUR DE SACS À DÉJECTIONS - **BLEU**



CY0195 WPDSCO-N
DISTRIBUTEUR DE SACS À DÉJECTIONS - **SCOUT**



CY0196 WPD07-N
DISTRIBUTEUR DE SACS À DÉJECTIONS - **BEETHOVEN**



CY0197 WPD08-N
DISTRIBUTEUR DE SACS À DÉJECTIONS - **RIN TIN TIN**



CY0198 WPD16-N
DISTRIBUTEUR DE SACS À DÉJECTIONS - **GROMIT**



CY0199 WPDADY-N
DISTRIBUTEUR DE SACS À DÉJECTIONS - **LADY**



CY0200 WPDDAS-N
DISTRIBUTEUR DE SACS À DÉJECTIONS - **DASH**



CONSOMMABLES

CY0351 RB02
LOT 60 SACS À DÉJECTIONS BIODÉGRADABLES



LES PLUS

- Compatible avec tous types de sangles (laisse, ceintures, sacs..)
- Pochette déperlante
- Système de fixation évitant le balancement pendant la marche

INFORMATIONS TECHNIQUES

- Inclus : une recharge de 20 sacs biodégradables individuels



SACS À DÉJECTIONS BIODÉGRADABLES

Les distributeurs DOOG permettent une distribution de sac à l'unité : fini les rouleaux qui se déroulent tout seuls. Les sacs DOOG sont conçus pour être aussi respectueux de l'environnement que possible.

Les sacs biodégradables contiennent un additif naturel qui accélère la biodégradation. Cette action permet une biodégradation plus rapide par effet d'oxydation sous l'action du soleil et des UV. Ce processus naturel ne laisse aucuns résidus toxiques, ni fragments plastiques. Parfumés à la fraise, les sacs sont équipés de longues poignées pour faciliter leur fermeture.

RÉFÉRENCE PRODUIT

CY0351 RB02
LOT 60 SACS À DÉJECTIONS **BIODÉGRADABLES**
(3 PAQUETS DE 20 SACS)



9 542554 000008

DOOG
DOG OWNERS OUTDOOR GEAR



LES PLUS

- Biodégradable
- Distribution à l'unité



HARNAIS EASY SPORT™

Le harnais EasySport™ est entièrement réglable et molletonné, offrant ainsi un confort optimal aux chiens. Le col élastique permet un ajustement agréable et les deux boucles à fermeture rapide facilitent l'enfilage et le retrait. La poignée supérieure permet de mieux garder le contrôle sur le chien et de le maintenir en sécurité à ses côtés. Idéal pour être porté tous les jours, le harnais EasySport™ permet aux chiens de profiter de la vie avec confort et style.

PetSafe



RÉFÉRENCES PRODUITS

CY1164 ESPH-S-BL-19
HARNAIS EASYSPO™
BLEU - S



CY2021 ESPH-S-BK-19
HARNAIS EASYSPO™
NOIR - S



CY0571 ESPH-S-RD-19
HARNAIS EASYSPO™
ROUGE - S



CY1165 ESPH-M-BL-19
HARNAIS EASYSPO™
BLEU - M



CY2022 ESPH-M-BK-19
HARNAIS EASYSPO™
NOIR - M



CY0572 ESPH-M-RD-19
HARNAIS EASYSPO™
ROUGE - M



CY1166 ESPH-L-BL-19
HARNAIS EASYSPO™
BLEU - L



CY2023 ESPH-L-BK-19
HARNAIS EASYSPO™
NOIR - L



CY0573 ESPH-L-RD-19
HARNAIS EASYSPO™
ROUGE - L



GUIDE DES TAILLES

TAILLE	POITRAIL (B)	POIDS DU CHIEN
S	53 - 63 cm	9 - 13 kg
M	66 - 81 cm	11 - 22 kg
L	74 - 109 cm	29 - 36 kg

Si le chien est entre 2 tailles, privilégier la plus petite des deux.

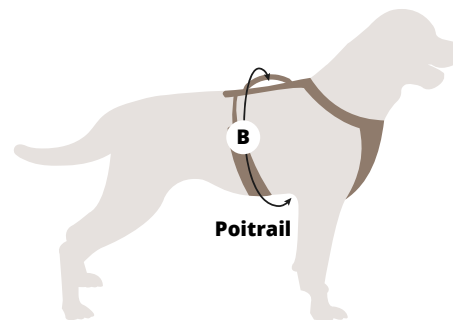

LES PLUS

- Deux points de réglage pour un confort maximal
- Deux boucles à fermeture instantanée pour une utilisation simplifiée
- Liseré réfléchissant
- Poignée supérieure pour un contrôle amélioré

HARNAIS JOURNEY AIR™



Assez résistant pour atteindre le sommet d'une montagne, assez confortable pour être porté lors de promenades quotidiennes et assez léger pour de plus longues aventures, le harnais JOURNEY AIR™ est parfait pour la course, la randonnée et la marche. Le tissu extérieur est très résistant (Ripstop™) et la partie interne est en tissu de type Mesh™ pour améliorer la circulation de l'air. L'ensemble du harnais est matelassé et un renfort rembourré a été ajouté sur la partie avant du harnais (poitrail) pour encore plus de confort. Une poignée est intégrée sur la partie dorsale pour extraire ou aider le chien sur des obstacles. Le harnais possède 4 points de réglage pour s'ajuster au mieux à la morphologie de chaque chien. Un anneau antitraction est présent au niveau du poitrail. Un système de laçage permet de glisser la laisse dans chaque encoche, ce qui a pour effet de renforcer le système antitraction. Ce système décale la laisse vers l'arrière du chien afin de la placer derrière la patte avant du chien, sans risque de frottements et blessures au niveau de l'aîne. Toutes les attaches et fixations sont en aluminium léger et ont un traitement antirouille. Ce produit bénéficie de la garantie à vie.



LES PLUS

- Solidité et respirabilité
- Traitement antirouille sur les attaches et fixations
- Liserés réfléchissants pour une visibilité la nuit

GUIDE DES TAILLES

Taille	Cou inférieur	Poitrail	Poids
XS	23 - 33 cm	30 - 46 cm	2 - 5 kg
S	30 - 50 cm	41 - 56 cm	5 - 11 kg
M	40 - 63 cm	46 - 71 cm	11 - 23 kg
L	46 - 76 cm	61 - 86 cm	23 - 36 kg
XL	61 - 89 cm	71 - 112 cm	36 - 50 kg

SCHÉMA TECHNIQUE



HARNAIS JOURNEY AIR™



RÉFÉRENCES PRODUITS



CY0839 K01942
NOIR - **XS**



0 813146 019429



CY0442 K01933
BLEU - **S**



0 813146 019337



CY0446 K01938
ROUGE - **S**



0 813146 019382



CY0391 POG30-17337
CORAIL - **S**



0 729849 173378



CY0395 POG30-17342
VIOLET - **S**



0 729849 173422



CY0399 POG30-17332
ORANGE - **S**



0 729849 173323

CY0841 K01944
NOIR - **M**



0 813146 019443

CY0443 K01934
BLEU - **M**



0 813146 019344

CY0447 K01939
ROUGE - **M**



0 813146 019399

CY0392 POG30-17338
CORAIL - **M**



0 729849 173385

CY0396 POG30-17343
VIOLET - **M**



0 729849 173439

CY0400 POG30-17333
ORANGE - **M**



0 729849 173330

CY0842 K01945
NOIR - **L**



0 813146 019450

CY0444 K01935
BLEU - **L**



0 813146 019351

CY0448 K01940
ROUGE - **L**



0 813146 019405

CY0393 POG30-17339
CORAIL - **L**



0 729849 173392

CY0397 POG30-17344
VIOLET - **L**



0 729849 173446

CY0401 POG30-17334
ORANGE - **L**



0 729849 173347

CY0843 K01946
NOIR - **XL**



0 813146 019467

CY0445 K01936
BLEU - **XL**



0 813146 019368

CY0449 K01941
ROUGE - **XL**



0 813146 019412

CY0394 POG30-17340
CORAIL - **XL**



0 729849 173408

CY0398 POG30-17345
VIOLET - **XL**



0 729849 173453

CY0402 POG30-17335
ORANGE - **XL**



0 729849 173354

LAISSE MAINS LIBRES QUANTUM™



La laisse QUANTUM™ est une laisse polyvalente 6 en 1, elle peut se porter de différentes manières. Un mousqueton permet de régler la longueur de la laisse de 120 à 180 cm. La laisse QUANTUM™ permet également de promener deux chiens en même temps ou encore d'attacher le chien en toute sécurité sans avoir besoin de détacher la laisse du harnais ou du collier. Les bordures sont réfléchissantes pour une meilleure sécurité et visibilité la nuit. Une poignée rembourrée amovible offre un meilleur confort lors de la tenue en main. Des encoches présentes tout le long de la laisse permettent d'attacher facilement un distributeur de sacs à déjection. Petit plus : un décapsuleur à bouteille est intégré au mousqueton. Ce produit bénéficie de la garantie à vie.



RÉFÉRENCES PRODUITS

CY0302 POG30-17744
LAISSE QUANTUM™ **NOIR**



0 729849 177444



CY0303 POG30-17745
LAISSE QUANTUM™ **ORANGE**



0 729849 177451



CY0304 POG30-17746
LAISSE QUANTUM™ **BLEU**



0 729849 177468



CY0305 POG30-17747
LAISSE QUANTUM™ **VIOLET**



0 729849 177475



LES PLUS

- Laisse 6 positions
- Laisse réglable de 120 cm à 180 cm
- Bordures réfléchissantes pour une meilleure sécurité et visibilité

INFORMATIONS TECHNIQUES

Laisse 6 positions, réglable de 120 à 180 cm

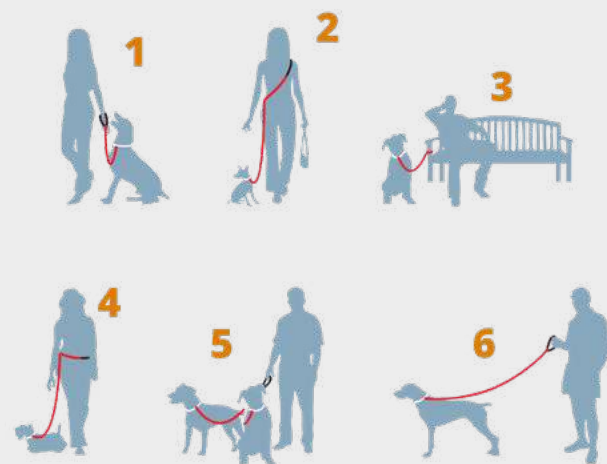

CEINTURE DE MARCHÉ

ON-TRAIL™



La ceinture de course à pied ON-TRAIL™ est réglable de 63 cm à 114 cm de tour de taille. Deux sangles élastiques complètent la base de la ceinture, permettant de s'adapter au mieux à la morphologie du marcheur et de suivre les mouvements du corps. Des attaches auto-agrippantes permettent de fixer le surplus de sangle pour plus de praticité. Deux anneaux coulissants en métal permettent de fixer une laisse sur le côté gauche ou droit, selon la préférence du porteur. Une poche dorsale zippée, comprenant deux compartiments, permet de ranger de petits objets, tel qu'un smartphone ; une pince à pression en plastique offre la possibilité d'attacher un trousseau de clefs. La ceinture est également équipée d'un porte-gourde et d'une gourde (incluse) de 300 ml. Ce produit bénéficie de la garantie à vie.



RÉFÉRENCE PRODUIT

CY0456 POG30-17294
CEINTURE DE MARCHÉ **ON-TRAIL™**



0 729849 172944

PRODUIT ASSOCIÉ

CY0457 K01675
LAISSE ÉLASTIQUE **SPRINGBACK™**



0 813146 016756



SCHÉMA TECHNIQUE



Clip coulissant



Gourde de 300 ml



Liseré réfléchissant

LES PLUS

- Réglable de 63 cm à 114 cm de tour de taille
- Poche zippée pour accessoires
- Gourde de 300 ml incluse
- Détails réfléchissants
- 2 attaches de fixation (gauche et droite)



LAISSE ÉLASTIQUE SPRINGBACK™



La laisse de traction SPRINGBACK™ est idéale pour la marche active et la randonnée. Composée d'une sangle plate de 120 cm, sa longueur est adaptée aux activités physiques telles que la marche, le running, le trail... Un élastique, situé en dessous de la poignée, minimise les ondes de choc en cas d'à-coups provoqués par le chien. Une poignée matelassée, en maille respirante, garantit plus de confort lorsque la laisse n'est pas attachée à la ceinture. Une poignée supplémentaire, en bout de laisse, permet de retenir le chien au pied pour plus de sécurité. Un anneau en métal 2-en-1 est fixé sur le haut de la laisse : il permet d'y fixer de petits objets, tels qu'une gamelle de voyage ou un distributeur de sacs à déjection par exemple, mais également de faire office de décapsuleur de bouteille. Ce produit bénéficie de la garantie à vie.



RÉFÉRENCE PRODUIT

CY0457 K01675
LAISSE ÉLASTIQUE **SPRINGBACK™**



0 813146 016756

PRODUIT ASSOCIÉ

CY0456 POG30-17294
CEINTURE DE MARCHÉ **ON-TRAIL™**



0 729849 172944



SCHÉMA TECHNIQUE



Laisse extensible
de 120 à 135 cm sous traction



Anneau en métal 2-en-1



Poignée confortable

LES PLUS

- Longueur de 120 cm extensible jusqu'à 135 cm
- Élastique interne qui réduit les à-coups
- Sangle tubulaire résistante
- Poignée matelassée



SAC À DOS G-TRAIN™



Le sac à dos G-TRAIN™ peut aussi bien être utilisé à la ville comme à la montagne. Conçue à l'aide de matériaux solides et durables, la poche centrale accueille un chien jusqu'à 11 kg. Le sac à dos est léger (1.4 kg), robuste et son tissu extérieur est antitache et indéchirable. Le fond rembourré en plastique dur est imperméable, très résistant et se nettoie facilement ; le coussin intérieur est rembourré et amovible pour être lavable en machine. Une attache pivotante est fixée à l'intérieur du sac et se fixe sur n'importe quel harnais. Des mailles ventilées sur l'avant et les parties latérales garantissent un flux d'aération constant pour le chien. Un compartiment rembourré est spécialement prévu pour accueillir une tablette tactile ou un ordinateur portable. Le sac comprend deux poignées de transport, sur le haut et l'avant du sac. La partie dorsale est ventilée et antitranspirante grâce à un filet de type Mesh™. Le sac est très confortable pour le porteur grâce à ses multiples sangles de réglages permettant de s'ajuster au plus près à la morphologie de chaque individu. Le sac G-TRAIN™ est disponible en 4 coloris. Ce produit bénéficie de la garantie à vie.



RÉFÉRENCES PRODUITS

CY0753 K01683
SAC À DOS **G-TRAIN™ - NOIR**



0 813146 01683 1



CY0838 K01909
SAC À DOS **G-TRAIN™ - ROUGE**



0 813146 01909 2



CY0580 PCR17-17474
SAC À DOS **G-TRAIN™ - BLEU MARINE**



0 729849 17474 0



CY0581 PCR17-17476
SAC À DOS **G-TRAIN™ - BLEU AZUR**



0 729849 17476 4



LES PLUS

- Tissu extérieur anti tache et indéchirable
- Nombreuses sangles de réglages
- Fond imperméable
- Compartiment spécial pour tablette ou ordinateur

INFORMATIONS TECHNIQUES

Animaux jusqu'à 11 kg



SAC À DOS RUCKSACK™

En plus d'être un sac à dos élégant et chic, le sac RUCKSACK™ possède toutes les caractéristiques essentielles pour transporter le chien dans des conditions optimales. Très spacieux, le compartiment intérieur est équipé de ventilations sur les côtés et le dessus du sac. Le coussin intérieur est rembourré et amovible pour être facilement lavable en machine. Un compartiment spécial rembourré permet d'accueillir en toute sécurité une tablette tactile. Le fond en plastique dur est imperméable, très résistant et se nettoie facilement. Une attache est fixée à l'intérieur du sac et se fixe sur n'importe quel harnais. La partie dorsale est ventilée et antitranspirante grâce à un filet de type Mesh™. Ce sac à dos est idéal pour transporter son animal en toute sécurité dans les transports en commun ou dans les événements rassemblant une foule par exemple. Ce produit bénéficie de la garantie à vie.



RÉFÉRENCE PRODUIT

CY0755 K81024
SAC À DOS RUCKSACK™



0 810013 810240

SCHÉMA TECHNIQUE



LES PLUS

- Fond imperméable et très robuste
- Coussin intérieur rembourré et amovible
- Compartiment spécial pour tablette
- Nombreuses aérations pour le confort du chien

INFORMATIONS TECHNIQUES

- Pour les animaux jusqu'à 11 kg
- Peut également transporter les chats



SAC À DOS NOMAD™



Le sac à dos NOMAD™ a spécialement été conçu pour le transport des petits chiens jusqu'à 6.8 kg. Son format plus compact est parfaitement adapté aux gabarits des petits chiens qui bénéficient ainsi d'un confort optimal. La partie intérieure est doublée d'un tissu antidéchirure en polyuréthane, très robuste et résistant aux griffures. Un coussin dans le fond du sac garantit une assise confortable ; celui-ci est amovible pour un nettoyage facile. Deux panneaux ventilés sur les côtés du sac et une fenêtre à fermeture éclair garantissent une parfaite ventilation pour le chien. Un compartiment intérieur spécifique permet d'accueillir la fenêtre et la sangle lorsque le sac est ouvert. Un compartiment supplémentaire rembourré, dans le dos du porteur, offre la possibilité de ranger une tablette ou PC portable en toute sécurité. Une poche extérieure permet de stocker des objets personnels (clés, portefeuille, smartphone...). Les poignées de transport s'attachent facilement au-dessus du sac lorsqu'elles ne sont pas utilisées, libérant ainsi l'accès aux sangles d'épaule. De même, des fixations en métal permettent d'attacher les sangles d'épaule lorsqu'elles ne sont pas utilisées ; ces attaches font également office de décapsuleur. Ce produit bénéficie de la garantie à vie.



RÉFÉRENCES PRODUITS

CY0440 PCR30-17285
SAC À DOS **NOMAD™ - ROUGE**



CY0441 PCR30-17288
SAC À DOS **NOMAD™ - BLEU**



SCHÉMA TECHNIQUE



Compartiment à doublure molletonnée pour tablette

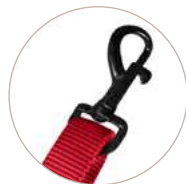

L'attache de sécurité intérieure se clipse facilement sur le harnais du chien



Panneau en filet à fermeture éclair en matière respirante

LES PLUS

- Tissu intérieur antidéchirure
- Fenêtre en filet respirant
- Fond rigide imperméable
- Spécialement conçu pour les très petits chiens

INFORMATIONS TECHNIQUES

- Pour les animaux jusqu'à 11 kg
- Peut également transporter les chats



SAC DE TRANSPORT EXPLORER™

Le sac EXPLORER™ permet de transporter facilement les animaux jusqu'à 9 kg. Le fond rigide en Amorsole est imperméable pour assurer un confort optimal à l'animal lorsque le sac est posé. Un coussin rembourré amovible renforce le confort d'assise et facilite le nettoyage du sac. Les quatre panneaux latéraux sont en mailles respirantes pour garantir une bonne ventilation lorsque le sac est fermé. Le sac peut être tenu par 2 sangles ou par une bandoulière réglable et amovible. Une attache intérieure compatible avec tous les harnais et colliers sécurise l'animal lors des déplacements. Un mousqueton extérieur permet d'attacher le sac à la ceinture de sécurité du siège afin de le stabiliser lors du transport en voiture. Une petite pochette à fermeture éclair offre la possibilité de ranger de petits objets tels que le carnet de vaccination ou une laisse par exemple. Ce produit bénéficie de la garantie à vie.

RÉFÉRENCE PRODUIT

CY0439 K01836

SAC DE TRANSPORT **EXPLORER™**



0 813146 018361



LES PLUS

- Fond rigide et imperméable
- Panneaux latéraux en mailles respirantes
- Fixation pour ceinture de sécurité en voiture
- Coussin intérieur amovible

INFORMATIONS TECHNIQUES

- Convient aux animaux jusqu'à 9 kg
- Conforme aux normes des compagnies aériennes. Assurez-vous de toujours vérifier auprès de la compagnie aérienne.



PULL CORE™



Le pull CORE™ permet de maintenir le chien au chaud sans limiter ses mouvements, ni le ralentir. Souple et léger, il est conçu en mailles polaires 280 g. Il peut être utilisé seul par temps frais ou bien en sous-couche, en complément du manteau North Country. Une fermeture bidirectionnelle sur le dos permet d'accéder à l'anneau d'attache du collier ou du harnais. Une fermeture éclair permet d'élargir le col pour s'adapter à la morphologie du chien. Un liseré réfléchissant garantit une visibilité accrue de nuit. Ce produit bénéficie de la garantie à vie.



RÉFÉRENCES PRODUITS

CY0467 K81025
PULL CORE™ BLEU - XS



CY0472 POG30-17384
PULL CORE™ NOIR - XS



CY0477 POG30-17389
PULL CORE™ ORANGE - XS



CY0482 POG30-17185
PULL CORE™ VIOLET - XS



CY0468 K81026
PULL CORE™ BLEU - S



CY0473 POG30-17385
PULL CORE™ NOIR - S



CY0478 POG30-17390
PULL CORE™ ORANGE - S



CY0483 POG30-17186
PULL CORE™ VIOLET - S



CY0469 K81027
PULL CORE™ BLEU - M



CY0474 POG30-17386
PULL CORE™ NOIR - M



CY0479 POG30-17391
PULL CORE™ ORANGE - M



CY0484 POG30-17187
PULL CORE™ VIOLET - M



CY0470 K81028
PULL K9 CORE™ BLEU - L



CY0475 POG30-17387
PULL CORE™ NOIR - L



CY0480 POG30-17392
PULL CORE™ ORANGE - L



CY0485 POG30-17188
PULL CORE™ VIOLET - L



CY0471 K81029
PULL CORE™ BLEU - XL



CY0476 POG30-17388
PULL CORE™ NOIR - XL



CY0481 POG30-17393
PULL CORE™ ORANGE - XL



CY0486 POG30-17189
PULL CORE™ VIOLET - XL



LES PLUS

- N'entrave pas les mouvements
- Liseré réfléchissant
- Fermeture bidirectionnelle pour l'attache de la laisse
- Souple et léger

GUIDE DES TAILLES

Taille	Cou inférieur	Poitrail	Dos
XS	36 cm	38 - 51 cm	25 cm
S	41 cm	48 - 69 cm	34 cm
M	48 cm	66 - 89 cm	50 cm
L	58 cm	76 - 99 cm	58 cm
XL	66 cm	89 - 114 cm	69 cm



MANTEAU THERMIQUE

NORTH COUNTRY™



Le manteau thermique NORTH COUNTRY™ est fabriqué à base de tissu Ripstop™ 400D réputé pour ses fonctions imperméables et antidéchirure. L'effet thermique est produit par l'ajout d'un molleton technique extra chaud qui résiste à l'humidité et aux températures très basses. Une ouverture à glissière permet de relier la laisse au collier ou harnais. La coupe comporte des pinces dorsales et deux points de réglage latéraux pour un ajustement confortable et fuselé. Un col est intégré, il peut être relevé pour une protection supplémentaire ou être rabattu. Pour plus de sécurité, un passepoil réfléchissant est intégré sur toute la longueur du manteau et pour renforcer la visibilité du chien en période nocturne, une lumière LED clignotante a été ajoutée à l'arrière du manteau. Ce produit bénéficie de la garantie à vie.



RÉFÉRENCES PRODUITS

CY0766 K01544*
MANTEAU THERMIQUE
NORTH COUNTRY™ - S



0 813146 015445

CY0767 K01545*
MANTEAU THERMIQUE
NORTH COUNTRY™ - M



0 813146 015452

CY0768 K01546*
MANTEAU THERMIQUE
NORTH COUNTRY™ - L



0 813146 015469

GUIDE DES TAILLES

Taille	Tour de cou (A)	Tour de poitrail (B)	Longueur dos (C)
S	41 cm	46 - 71 cm	35 cm
M	48 cm	66 - 89 cm	52 cm
L	58 cm	76 - 99 cm	61 cm

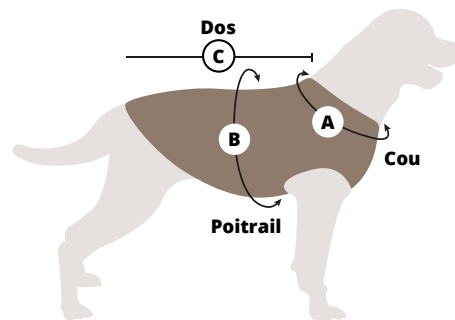

La mesure du dos (C) est moins importante, il est préférable de bien respecter les mesures A et B.

LES PLUS

- Tissu Ripstop™ imperméable et très résistant
- Molleton extra chaud
- Lumière LED pour plus de visibilité
- Coupe ajustée pour une liberté de mouvement



GILET RAFRAÎCHISSANT CORE COOLING™



Le gilet rafraîchissant CORE COOLING™ permet de maintenir au frais le chien lors de fortes chaleurs. Il peut aussi bien être utilisé pour les chiens sensibles à la montée des températures, que ce soit à la maison ou en voiture ; mais également pour les chiens sportifs qui, avec le port de ce gilet, peuvent continuer à pratiquer des activités physiques en maintenant une température corporelle idéale. La technologie de ce gilet fonctionne selon le principe de refroidissement par évaporation : dans un premier temps, le gilet doit être complètement mouillé. Le tissu externe réfléchit la chaleur du soleil et la chaleur excédentaire du chien s'élimine en même temps que s'évapore l'eau du gilet. Le tissu interne a pour principe de stocker l'eau pour la faire évaporer lentement de façon à garder le chien au frais. La doublure transmet l'effet rafraîchissant au chien. L'effet rafraîchissant agit sur toute la surface du gilet et particulièrement au niveau du cœur. Le gilet est très léger pour ne pas alourdir le chien, et sa coupe est étudiée pour lui permettre de conserver une totale liberté de mouvements. Il est équipé de deux sangles de réglage pour s'ajuster au plus près de la morphologie du chien. Ce produit bénéficie de la garantie à vie.



LES PLUS

- Fermeture éclair à double sens pour accéder au harnais ou collier
- Couleur claire pour réfléchir la lumière du soleil
- Centre l'action de refroidissement sur le cœur
- Très léger : spécialement adapté à la pratique sportive

RÉFÉRENCES PRODUITS

CY0743 K01768
GILET RAFRAÎCHISSANT
CORE COOLING™ - S



0 813146 017685

CY0744 K01769
GILET RAFRAÎCHISSANT
CORE COOLING™ - M



0 813146 017692

CY0745 K01770
GILET RAFRAÎCHISSANT
CORE COOLING™ - L



0 813146 017708

CY0746 K01771
GILET RAFRAÎCHISSANT
CORE COOLING™ - XL



0 813146 017715

GUIDE DES TAILLES

Taille	Tour de cou (A)	Tour de poitrail (B)	Longueur dos (C)
S	41 cm	46 - 71 cm	34 cm
M	48 cm	66 - 89 cm	50 cm
L	58 cm	76 - 99 cm	57 cm
XL	66 cm	89 - 114 cm	69 cm

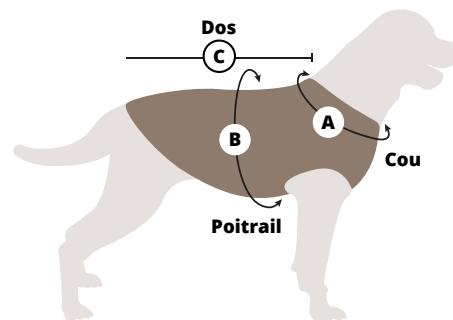

GILET DE FLOTTAISON

SURF N TURF™



Le gilet de flottaison SURF N TURF™ est l'allié idéal des chiens sportifs appréciant l'eau. Son pouvoir de flottaison sécurise le chien lors des activités nautiques telles que le paddle, canoë, nautisme ou tout autre loisir aquatique. Fabriqué à l'aide d'un tissu imperméable et extrêmement solide, le Ripstop™ 400D, il comporte deux poignées perpendiculaires robustes pour extraire aisément le chien de l'eau. Le gilet est équipé de deux anneaux métalliques pour y fixer une laisse ; 3 sangles réglables avec boucle d'attache rapide permettent d'ajuster parfaitement le gilet et facilitent la mise en place et le retrait sur le chien. Un passepoil réfléchissant assure la visibilité du chien la nuit. Ce produit bénéficie de la garantie à vie.



RÉFÉRENCES PRODUITS

CY0757 K01138

GILET DE FLOTTAISON
SURF N TURF™ - XS



0 813146 011386

CY0758 K01139

GILET DE FLOTTAISON
SURF N TURF™ - S



0 813146 011393

CY0759 K01140

GILET DE FLOTTAISON
SURF N TURF™ - M



0 813146 011409

CY0760 K01141

GILET DE FLOTTAISON
SURF N TURF™ - L



0 813146 011416

CY0761 K01142

GILET DE FLOTTAISON
SURF N TURF™ - XL



0 813146 011423

GUIDE DES TAILLES

Taille	Tour de cou (A)	Tour de poitrail (B)	Longueur dos (C)
XS	23 - 33 cm	35 - 50 cm	23 cm
S	30 - 58 cm	46 - 63 cm	31 cm
M	46 - 69 cm	61 - 81 cm	43 cm
L	61 - 79 cm	76 - 94 cm	47 cm
XL	71 - 91 cm	89 - 114 cm	52 cm

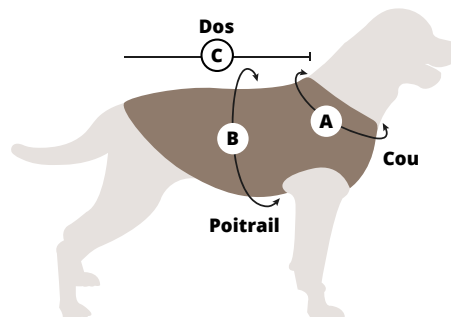

LES PLUS

- Gilet technique sécurisé pour les activités nautiques
- 2 poignées d'extraction perpendiculaires
- Tissu imperméable très résistant
- Passepoil réfléchissant



CHAUSSURES POUR CHIEN

BLAZE CROSS™



Les chaussures techniques BLAZE CROSS™ sont l'allié indispensable pour tous les chiens aventuriers. Idéales sur terrain accidenté, abrasif ou glissant ; les chaussures améliorent l'accroche et protègent les coussinets du chien tout en laissant la patte respirer. Les chaussures peuvent également être portées pour maintenir un pansement en cas de blessure d'un coussinet. En fonction des conditions climatiques, elles peuvent être utilisées pour protéger les pattes de la chaleur du sol en été ou de la neige en hiver et éviter ainsi tout risque de brûlures ou gelures des coussinets. Les semelles sont conçues pour reproduire la structure des coussinets. Le dessus de la chaussure est composé de mailles de nylon tissées serrées. Les chaussures sont imperméables tout en restant légères et respirantes. Un système de double fermeture réglable assure soutien et stabilité. Ce produit bénéficie de la garantie à vie. Les chaussures BLAZE CROSS™ sont vendues par paire.



RÉFÉRENCES PRODUITS

CY0460 POG30-17628
LOT DE 2 CHAUSSURES
BLAZE CROSS™ - S



0 729849 176287

CY0461 POG30-17629
LOT DE 2 CHAUSSURES
BLAZE CROSS™ - M



0 729849 176294

CY0462 POG30-17630
LOT DE 2 CHAUSSURES
BLAZE CROSS™ - L



0 729849 176300

GUIDE DES TAILLES

Comment trouver la bonne taille de chaussure :

1. Le chien debout, posez une patte sur une feuille de papier.
2. Indiquez sur la feuille la partie la plus large de la patte.
3. Mesurez la distance entre les deux points.

Taille	S	M	L
Mesure de la patte (A)	6.3 cm	7 cm	7.6 cm

Attention :

La taille des pattes avant est souvent plus grande à l'avant qu'à l'arrière, veillez à prendre les 2 mesures.

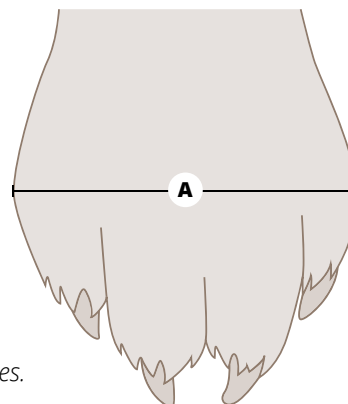

LES PLUS

- Double fermeture pour une meilleure stabilité et un meilleur confort
- Mailles en nylon imperméable, légère et respirante
- Bandes réfléchissantes



CHAUSSETTES BLAZE™



Les chaussettes BLAZE™ sont conçues pour améliorer le maintien et le confort des chaussures BLAZE CROSS™. Elles protègent également l'ergot (le petit orteil situé à l'intérieur de la jambe) lors de l'enfilage des chaussures. Deux zones de compression assurent un ajustement sûr et empêchent la chaussette de glisser lors des déplacements du chien. Conçues en mailles respirantes pour faciliter l'évacuation de l'humidité et optimiser le temps de séchage. Une languette permet de faciliter la mise en place et le retrait des chaussettes sur les pattes du chien. Ce produit bénéficie de la garantie à vie.



RÉFÉRENCES PRODUITS

CY0464 POG30-17603
CHAUSSETTES BLAZE™ - S



0 729849 176034

CY0465 POG30-17604
CHAUSSETTES BLAZE™ - M



0 729849 176041

CY0466 POG30-17605
CHAUSSETTES BLAZE™ - L



0 729849 176058

GUIDE DES TAILLES

Comment trouver la bonne taille de chaussure :

1. Le chien debout, posez une patte sur une feuille de papier.
2. Indiquez sur la feuille la partie la plus large de la patte.
3. Mesurez la distance entre les deux points.

Taille	Mesure de la patte (A)	Hauteur de la chaussette
S	5 - 5.7 cm	11 cm
M	6.4 - 7 cm	16 cm
L	7.6 - 8.3 cm	20 cm

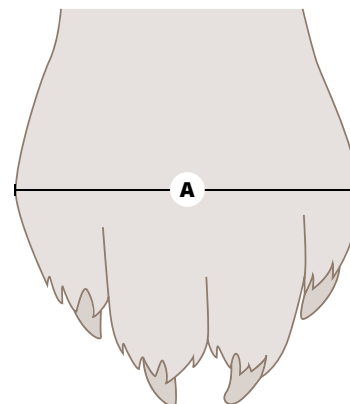

LES PLUS

- Maille respirante et séchage rapide
- Languette au talon pour un enfilage et un retrait facile
- Zones de compression pour un meilleur maintien

GOURDE AVEC BOL INTÉGRÉ

Cette gourde 2 en 1 est idéale pour gagner de la place dans un sac à dos. Une écuelle est intégrée à la bouteille, elle épouse les formes de la gourde et permet de contenir jusqu'à 250 ml d'eau. Pendant ce temps, le maître peut boire directement à la gourde d'une seule main, grâce à son ouverture facile par glissement. Plus besoin de dévisser une bouteille d'eau : s'hydrater et hydrater son chien devient un jeu d'enfant. La gourde a une contenance de 750 ml, elle ne contient ni PVC, ni BPA et peut être lavée au lave-vaisselle. Le produit bénéficie de la garantie à vie.



LES PLUS

- Gain de place : le bol épouse les formes de la gourde
- Ouverture facile pour boire d'une seule main
- Sans BPA, ni PVC
- Lavage facile au lave-vaisselle

RÉFÉRENCE PRODUIT

CY0752 K01688*
GOURDE AVEC BOL INTÉGRÉ
VERT



0 813146 016886



GAMELLE DE VOYAGE

ZIPPY™

La gamelle de voyage ZIPPY™ est un bol compact en tissu très résistant pour contenir aussi bien de l'eau que des croquettes. Pratique, elle se fixe partout grâce à un petit mousqueton léger, elle peut ainsi être fixée à la poignée de la laisse, au harnais ou au sac de randonnée. Une fois ouverte, la gamelle ZIPPY™ a une capacité généreuse de 1.4 L. Fabriquée sans BPA, PVC et phtalate, elle est imperméable et se lave facilement en machine. Ce produit bénéficie de la garantie à vie.



RÉFÉRENCES PRODUITS

CY0812 K01549
GAMELLE DE VOYAGE ZIPPY™ - BLEU



0 813146 015490



CY0813 K01559
GAMELLE DE VOYAGE ZIPPY™ - ROUGE



0 813146 015599



LES PLUS

- Ultra compact et imperméable
- Se fixe partout grâce à son mousqueton
- Sans BPA, PVC ni phtalate

INFORMATIONS TECHNIQUES

- Dimensions du produit ouvert : 17.8 cm (longueur) x 17.8 cm (largeur) x 11.4 cm (hauteur)



BOL PLIABLE

COLLAPSE A BOWL™

Transportable et ultra pliant selon le principe accordéon, ce bol permet d'accueillir jusqu'à 680 grammes d'eau ou de nourriture. Plié, il ne mesure que 2 cm de haut et ouvert, ses dimensions sont de 9 cm de haut pour un diamètre de 15 cm. Conçu avec des matériaux robustes et sûrs, le bol COLLAPSE A BOWL™ est sans BPA et fabriqué à partir d'un silicone à usage alimentaire pouvant être lavé en machine. Pratique lors des randonnées, un mousqueton permet de fixer le bol à l'extérieur du sac à dos. Ce bol est conçu pour s'associer au sac de croquettes KIBBLE™. Ce produit bénéficie de la garantie à vie.



RÉFÉRENCES PRODUITS

CY0741 K00098
BOL PLIABLE **COLLAPS A BOWL™ - BLEU**



0 896622 000982



CY0742 K01136
BOL PLIABLE **COLLAPS A BOWL™ - ROUGE**



0 813146 011362



PRODUITS ASSOCIÉS

CY0756 K81013
SAC DE TRANSPORT CROQUETTES - **BLEU**



0 810013 810134



CY0819 K01671
SAC DE TRANSPORT CROQUETTES - **ROUGE**



0 813146 016718



LES PLUS

- Ultra compact, se replie selon le principe accordéon
- Se fixe partout grâce à son mousqueton
- Peut contenir jusqu'à 680 grammes d'eau ou de nourriture
- Sans BPA, fabriqué en silicone à usage alimentaire



SAC DE TRANSPORT CROQUETTES KIBBLE™

Conçu d'après les sacs étanches de rivière, ce sac de transport pour croquettes garde les aliments au frais et au sec jusqu'à 1 semaine. Facile à remplir, le sac se replie sur lui-même pour s'adapter à la capacité de croquettes qu'il contient et se transporte facilement grâce à sa anse. Le sac est fabriqué à partir de matériaux durables et résistants (tissu extérieur 400 deniers) et peut contenir jusqu'à 2 kg de croquettes sèches. Un compartiment de rangement dans le fond du sac permet d'y ranger le bol pliable COLLAPS A BOWL™ (non inclus). Pratique, il se lave facilement en machine et est fabriqué sans PVC ni BPA pour prévenir la santé des animaux. Ce produit bénéficie de la garantie à vie.



RÉFÉRENCES PRODUITS

CY0756 K81013

SAC DE TRANSPORT CROQUETTES KIBBLE™ - BLEU



0 813146 810134



CY0819 K01671

SAC DE TRANSPORT CROQUETTES KIBBLE™ - ROUGE



0 813146 016718



PRODUITS ASSOCIÉS

CY0741 K00093

BOL PLIABLE COLLAPS A BOWL™ - BLEU



0 896622 000982



CY0742 K01136

BOL PLIABLE COLLAPS A BOWL™ - ROUGE



0 813146 011362



SCHÉMA TECHNIQUE



- Étape 1 :** Remplir le sac de croquettes
Étape 2 : Enrouler le haut du sac sur lui-même
Étape 3 : Clipser pour fermer le sac et le transporter



Espace de rangement pour le bol
COLLAPS-A-BOWL

LES PLUS

- Conserve la fraîcheur des croquettes jusqu'à 1 semaine
- Contient 2 kg de croquettes sèches
- Sans BPA et sans PVC
- Ultra compact et maniable



SAC POUR FRIANDISES

GO STUFF IT™



Ce sac a spécialement été conçu pour accompagner les séances d'éducation et l'entraînement. Il est composé d'une large ouverture pour un accès facile de la main et d'une fermeture par cordon pour sécuriser rapidement l'accès aux friandises. Ce sac se fixe facilement grâce à son mousqueton à la ceinture, ou à son clip en plastique à la poche de pantalon. Une poche supplémentaire zippée a été ajoutée pour permettre d'y ranger un sifflet, clicker ou encore des sacs de propreté. La légèreté et robustesse du tissu, combinée aux coutures renforcées, offrent un sac pratique et durable pour un usage quotidien.



RÉFÉRENCES PRODUITS

CY0749 K01913
SAC À FRIANDISES GO STUFF IT™ - ROUGE



0 813146 019139



CY0820 K01672
SAC À FRIANDISES GO STUFF IT™ - BLEU



0 813146 016725



SCHÉMA TECHNIQUE

Tissu hexagonal durable & robuste

Mousqueton inclus



Large ouverture à fermeture éclair de 11 cm pour un accès facile



Poches à fermeture éclair conçue pour y ranger des clés ou des sacs pour les besoins

LES PLUS

- Large ouverture pour faciliter l'accès aux friandises
- Double fixation : mousqueton ou clip ceinture
- Poche de rangement pour clicker ou sifflet



DOUCHE DE TRANSPORT

GO SHOWER™

La douche de transport GO SHOWER™ est ultra pratique et compacte pour être facilement transportable. Sa capacité de 6L permet de doucher le chien jusqu'à 2 minutes en jet d'eau continu. Une sangle réglable avec système de fermeture rapide permet de fixer la douche à une branche d'arbre, portière de voiture ou encore au rétroviseur par exemple. De plus, la sangle est équipée d'un crochet pour parer à tout support de fixation. Un compartiment de rangement ventilé permet d'accueillir les accessoires de nettoyage comme un shampoing ou une brosse. Le verso en tissu noir solaire, permet de réchauffer l'eau au soleil. La douche se range facilement : le réservoir se roule sur lui-même. Le cordon et pommeau de douche peuvent être retirés ; ce qui permet également de laver le réservoir en machine. Ce produit bénéficie de la garantie à vie.



RÉFÉRENCE PRODUIT

CY0748 K01914*

DOUCHE DE TRANSPORT GO SHOWER™



0 813146 019146

SCHÉMA TECHNIQUE



LES PLUS

- Réservoir de 6L = 2 minutes de douche continue
- Réservoir solaire
- Légère et compacte



BOUCHON POMMEAU DE DOUCHE MUD DOG SHOWER™



Le bouchon MUD DOG SHOWER™ transforme presque n'importe quelle bouteille en plastique en une douche d'appoint permettant de laver le chien si la promenade a été plus salissante que prévue ! Il suffit de visser le bouchon qui se transforme instantanément en pommeau de douche. Une bouteille de 2 litres se transforme en douche de 2 minutes. Ce bouchon convient aux bouteilles d'eau et de soda standard en PET de 50 cl à 2 litres. Il est fabriqué en silicone de qualité alimentaire et peut se laver facilement au lave-vaisselle. Le bouchon MUD DOG SHOWER™ peut également être utilisé pour mouiller uniformément le gilet rafraîchissant CORE COOLING™. Ce produit bénéficie de la garantie à vie.



RÉFÉRENCE PRODUIT

CY0765 K01567

BOUCHON POMMEAU DE DOUCHE MUG DOG SHOWER™



0 813146 015674

SCHÉMA TECHNIQUE



Transforme une bouteille en douche d'appoint

Une bouteille de 2 L permet une douche jusqu'à 2 minutes



Convient aux bouteilles d'eau et de SODA en PET à bouchon à vis de 50 cl / 1 L / 1.5 L / 2 L



Ne convient pas aux autres formats de bouteilles ou aux bouchons clipsables

LES PLUS

- Transforme une bouteille en douche d'appoint
- Une bouteille de 2L = 2 minutes de douche
- Silicone de qualité alimentaire
- Lavage au lave-vaisselle



TROUSSE DE PREMIERS SECOURS



La trousse de premiers secours Kurgo® contient le nécessaire indispensable pour voyager et partir à l'aventure avec le chien. Composée de 3 compartiments intérieurs, la trousse comprend 50 pièces de première nécessité. Elle possède également un guide d'instruction permettant de gérer la plupart des urgences canines. Élégante et compacte, elle occupe peu de place et se range facilement. Pratique, sa boucle de fermeture peut être utilisée comme décapsuleur ou comme anneau pour suspendre la trousse ouverte. Très résistante le tissu en 600D évite les déchirures et augmente sa durabilité. Ce produit bénéficie d'une garantie à vie.



RÉFÉRENCE PRODUIT

CY0702 K01263*

TROUSSE DE PREMIERS SECOURS



0 813146 012635

SCHEMA TECHNIQUE



Crochet de suspension /
décapsuleur



Taille compacte pour un
rangement facile en voiture

LES PLUS

- Kit complet facile à transporter et à ranger
- Guide d'instruction pour soigner le chien
- Tissu résistant

INFORMATIONS TECHNIQUES

La trousse contient :

- Paracorde
- Guide de premiers secours
- Compresses de soulagement en cas de piqûre
- Pince à échardes
- Rouleau de ruban adhésif
- Bande crêpe 5 cm
- Compresses coton
- Abaisse-langue
- Lingettes désinfectantes
- Compresse de froid instantané
- Gants en caoutchouc jetables
- Compresses de gaze stérile 10 x 10 cm
- Compresses de gaze stérile 5 x 5 cm
- Bande de gaze 5 cm
- Tampon compressif 12,7 x 23 cm
- Compresses alcoolisées
- Couverture de survie
- Ciseaux
- Compresses iodées



KIT SANGLE DE VOYAGE



Ce kit d'attache de voyage permet de donner plus de liberté au chien, tout en assurant sa sécurité. La sangle réglable de 9 mètres de long se fixe entre deux supports comme des poteaux ou des arbres grâce à ses attaches en aluminium. La sangle est plate, pour éviter d'abîmer l'écorce des arbres, contrairement à une corde ronde.

La laisse du chien se fixe à une sangle additionnelle élastique qui coulisse le long de la sangle principale, telle une tyrolienne, pour permettre au chien une plus grande amplitude de déplacements.

Des mousquetons supplémentaires en aluminium permettent de fixer de petits objets à la sangle (gamelle, sac à dos...) afin qu'ils ne soient pas en contact avec le sol. L'ensemble de ces équipements se range dans une pochette pour un transport facile, des attaches clipsables permettent de fixer cette pochette à une ceinture par exemple. Ce produit bénéficie de la garantie à vie.



RÉFÉRENCE PRODUIT

CY0487 POG17-17456
KIT SANGLE DE VOYAGE



0 729849 174566

SCHÉMA TECHNIQUE

Éléments inclus dans le kit :

- A** Pochette de transport
- B** Mousquetons en S pour accessoires
- C** Sangle de 9 m
- D** Sangle d'attache du chien



LES PLUS

- Liberté et sécurité
- Sangle de 9 m
- Attache élastique



PLAID DE VOYAGE

LOFT WANDER™



Le plaid de voyage LOFT WANDER™ est composé d'une couche supérieure de tissu Ripstop® réputé pour sa résistance et sa durabilité ainsi que pour son traitement déperlant. Le rembourrage en polyester 140g garde la chaleur du chien et l'isole de la température du sol. Le tissu inférieur est antidérapant et imperméable. Le plaid se roule tel un sac de couchage grâce à des sangles autoagrippantes et une poignée permet un transport facile. Le plaid est également équipé d'une petite poche zippée pour y glisser des objets, telle qu'une gamelle pliable par exemple. Ce produit bénéficie de la garantie à vie.



RÉFÉRENCES PRODUITS

CY0488 K01560
PLAID DE VOYAGE LOFT WANDER™ - M



0 813146 015605

CY0489 K01740
PLAID DE VOYAGE LOFT WANDER™ - L



0 813146 017401

SCHEMA TECHNIQUE

Tissu antidéchirure,
résistant à l'eau

Transport facile grâce
à la poignée



Fond imperméable et antidérapant

LES PLUS

- Tissu inférieur imperméable et isolant
- Tissu supérieur résistant et déperlant
- Compact
- S'enroule facilement

GUIDE DES TAILLES

TAILLE	OUVERT	ROULÉ
M	69 x 91 x 5 cm	32 x 20 cm
L	91 x 122 x 3 cm	43 x 24 cm



SPORTS CANINS



HARNAIS OLYMPIA



Le harnais OLYMPIA est un harnais de type X-back, utilisé à l'origine pour exploiter la force de traction des chiens de traîneau. Facilement reconnaissable par sa forme en X sur le dos, cette conception répartit uniformément la pression au niveau du buste ce qui permet au chien d'utiliser toute sa puissance de traction, sans restreindre ses capacités respiratoires. Ce harnais propose un réglage dorsal au niveau du X, ainsi qu'un réglage au poitrail pour garantir une parfaite stabilité et préserver le système articulaire et musculaire d'éventuelles blessures. Sa conception ultrarobuste assure une résistance aux fortes tractions et aux abrasions. Une mousse interne doublée d'un revêtement en néoprène assure un confort inégalable et limitent les irritations de la peau dues aux frottements répétés.



La gamme OLYMPIA est conçue pour accompagner le coureur et son chien dans la pratique des sports canins avec traction. La gamme répond aux normes de conformité pour une pratique en compétition.

RÉFÉRENCES PRODUITS

CY6038 CG6038
HARNAIS OLYMPIA - XXS



3 760402 170400

CY6041 CG6041
HARNAIS OLYMPIA - M



3 760402 170431

CY6039 CG6039
HARNAIS OLYMPIA - XS



3 760402 170394

CY6042 CG6042
HARNAIS OLYMPIA - L



3 760402 170301

CY6040 CG6040
HARNAIS OLYMPIA - S



3 760402 170370

CY6043 CG6043
HARNAIS OLYMPIA - XL



3 760402 170332

GUIDE DES TAILLES

Taille	Cou (A)	Poitrail (B)	Poids du chien
XXS	32 - 37 cm	55 - 60 cm	10 - 15 kg
XS	35 - 41 cm	60 - 65 cm	15 - 20 kg
S	38 - 45 cm	65 - 70 cm	20 - 25 kg
M	42 - 52 cm	70 - 75 cm	25 - 30 kg
L	46 - 58 cm	75 - 80 cm	30 - 35 kg
XL	52 - 64 cm	80 - 85 cm	+ 35 kg

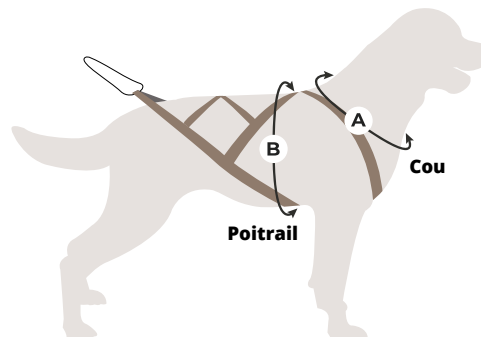

LES PLUS

- Réglages dorsal et encolure
- Doublure en néoprène anti-irritation

INFORMATIONS TECHNIQUES

Sangle arrière :

La dernière couture arrive à la base de la queue à +/- 5 cm.

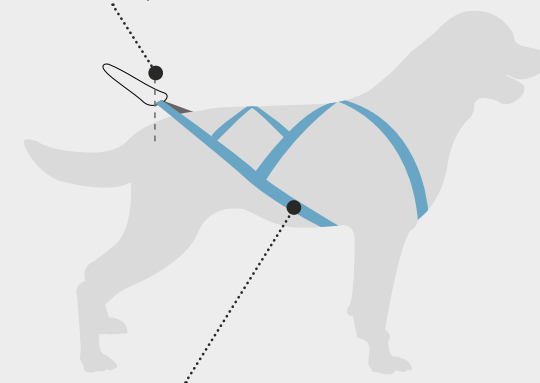

Quand le harnais est tendu vers l'arrière :

- Si la sangle des côtes flotte quand le harnais est tendu, le harnais est trop grand.
- Si la sangle forme un angle, le harnais est trop petit.



HARNAIS OLYMPIA

Édition Lilas



Le harnais OLYMPIA est un harnais de type X-back, utilisé à l'origine pour exploiter la force de traction des chiens de traîneau. Facilement reconnaissable par sa forme en X sur le dos, cette conception répartit uniformément la pression au niveau du buste ce qui permet au chien d'utiliser toute sa puissance de traction, sans restreindre ses capacités respiratoires. Ce harnais propose un réglage dorsal au niveau du X, ainsi qu'un réglage au poitrail pour garantir une parfaite stabilité et préserver le système articulaire et musculaire d'éventuelles blessures. Sa conception ultrarobuste assure une résistance aux fortes tractions et aux abrasions. Une mousse interne doublée d'un revêtement en néoprène assure un confort inégalable et limitent les irritations de la peau dues aux frottements répétés.



La gamme OLYMPIA est conçue pour accompagner le coureur et son chien dans la pratique des sports canins avec traction. La gamme répond aux normes de conformité pour une pratique en compétition.

RÉFÉRENCES PRODUITS

CY6117 CG6117
HARNAIS OLYMPIA XXS - LILAS



3 760402 171117

CY6120 CG6120
HARNAIS OLYMPIA M - LILAS



3 760402 171148

CY6118 CG6118
HARNAIS OLYMPIA XS - LILAS



3 760402 171124

CY6121 CG6121
HARNAIS OLYMPIA L - LILAS



3 760402 171155

CY6119 CG6119
HARNAIS OLYMPIA S - LILAS



3 760402 171131

CY6122 CG6122
HARNAIS OLYMPIA XL - LILAS



3 760402 171162

GUIDE DES TAILLES

Taille	Cou (A)	Poitrail (B)	Poids du chien
XXS	32 - 37 cm	55 - 60 cm	10 - 15 kg
XS	35 - 41 cm	60 - 65 cm	15 - 20 kg
S	38 - 45 cm	65 - 70 cm	20 - 25 kg
M	42 - 52 cm	70 - 75 cm	25 - 30 kg
L	46 - 58 cm	75 - 80 cm	30 - 35 kg
XL	52 - 64 cm	80 - 85 cm	+ 35 kg

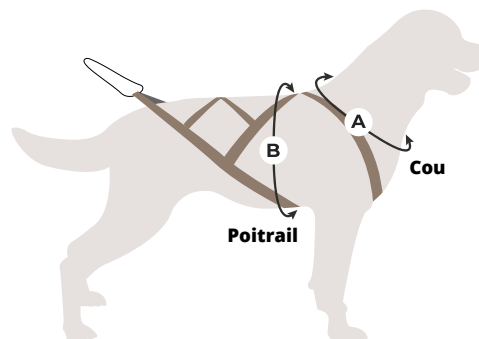

LES PLUS

- Réglages dorsal et encolure
- Doublure en néoprène anti-irritation

INFORMATIONS TECHNIQUES

Sangle arrière :

La dernière couture arrive à la base de la queue à +/- 5 cm.

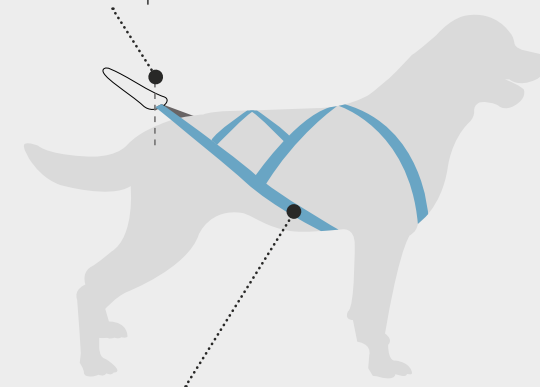

Quand le harnais est tendu vers l'arrière :

- Si la sangle des côtes flotte quand le harnais est tendu, le harnais est trop grand.
- Si la sangle forme un angle, le harnais est trop petit.



BAUDRIER OLYMPIA



Le baudrier OLYMPIA a été pensé de manière à ne pas entraver les mouvements de course et garantir une foulée naturelle et ample. Sa conception ergonomique en 2 parties, permet une répartition optimale de la traction en abaissant le centre de gravité au niveau du fessier, réduisant ainsi les tensions dans les lombaires. Des élastiques relient ces 2 parties afin de stabiliser le baudrier sur le porteur pendant la course. Cet ensemble englobant le dos et les hanches est matelassé pour un confort optimal et équipé d'une doublure respirante de type Mesh pour une meilleure circulation de l'air. Une fine poche de rangement extensible est intégrée à la partie dorsale pour y ranger un smartphone par exemple. Le baudrier est réglable pour un tour de taille de 60 à 120 cm.



La gamme OLYMPIA est conçue pour accompagner le coureur et son chien dans la pratique des sports canins avec traction. La gamme répond aux normes de conformité pour une pratique en compétition.

RÉFÉRENCE PRODUIT

CY6037 CG6037
BAUDRIER OLYMPIA



3 760402 170387

SCHÉMAS TECHNIQUES

Mise en place du baudrier :

- Positionner la sangle de traction à la hauteur du fessier ou du haut des hanches.
- La sangle abdominale et la sangle de traction doivent être bien serrées.

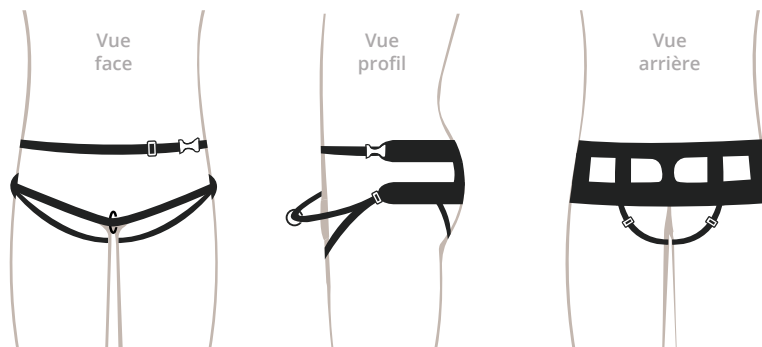

LES PLUS

- Doublure respirante en Mesh™
- Poche de rangement élastique
- Mousqueton coulissant



HARNAIS SYMBIOZ



Le harnais SYMBIOZ permet au chien d'évoluer en toute liberté, sans entraver ses mouvements naturels de course. Sa forme ergonomique courte est adaptée aux activités quotidiennes ; cependant des sangles amovibles rallongent ce harnais pour une utilisation plus sportive. Ces sangles permettent de déplacer le point de traction du milieu du dos à l'arrière du dos, évitant ainsi les chocs sur la colonne vertébrale.

Le harnais est adapté à la plupart des races de chien grâce aux nombreux réglages (latéraux et encolure) ; un réglage ventral supplémentaire garantit une stabilité optimale sur le corps du chien. La doublure en néoprène évite les irritations dues aux frottements répétitifs sur la peau.

La gamme SYMBIOZ permet de pratiquer les loisirs sportifs tels que le trek, le trail ou le jogging. Elle est adaptée à une pratique avec peu ou aucune traction du chien. La gamme SYMBIOZ n'est pas adaptée aux sports canins avec forte traction



RÉFÉRENCES PRODUITS

CY6031 CG6031
HARNAIS SYMBIOZ - XXS



3 760402 170363

CY6032 CG6032
HARNAIS SYMBIOZ - XS



3 760402 170318

CY6033 CG6033
HARNAIS SYMBIOZ - S



3 760402 170448

CY6034 CG6034
HARNAIS SYMBIOZ - M



3 760402 170295

CY6035 CG6035
HARNAIS SYMBIOZ - L



3 760402 170325

CY6036 CG6036
HARNAIS SYMBIOZ - XL



3 760402 170349

GUIDE DES TAILLES

Taille	Cou (A)	Poitrail (B)	Poids du chien
XXS	32 - 36 cm	55 - 65 cm	12 - 15 kg
XS	35 - 42 cm	60 - 70 cm	15 - 20 kg
S	38 - 45 cm	65 - 75 cm	20 - 25 kg
M	42 - 52 cm	70 - 80 cm	25 - 30 kg
L	48 - 58 cm	75 - 85 kg	30 - 35 kg
XL	52 - 62 cm	80 - 90 cm	+ 35 kg

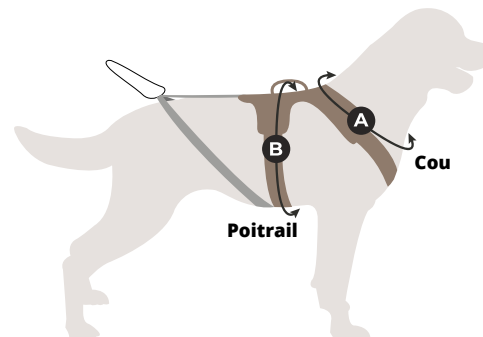

LES PLUS

- Doublure en néoprène anti-irritation
- Utilisation sportive avec sangles amovibles



BAUDRIER SYMBIOZ

Le baudrier SYMBIOZ est doté d'une large assise dorsale permettant de répartir la pression et soulageant le dos. Cette large partie englobant le dos et les hanches est matelassée pour un confort optimal et équipée d'une doublure respirante de type Mesh pour une meilleure circulation de l'air. Le baudrier SYMBIOZ dispose de sangles d'entrejambe pour garantir un parfait maintien pendant l'activité. Le mousqueton coulissant sur sa sangle permet de maintenir un bon équilibre lorsque le chien change de direction. Une large poche de rangement est intégrée sur la partie dorsale du baudrier. Le baudrier est réglable pour un tour de taille de 81 à 145 cm.

La gamme SYMBIOZ permet de pratiquer les loisirs sportifs tels que le trek, le trail ou le jogging. Elle est adaptée à une pratique avec peu ou aucune traction du chien. La gamme SYMBIOZ n'est pas adaptée aux sports canins avec forte traction



LES PLUS

- Doublure respirante
- Poche de rangement intégrée
- Large assise dorsale matelassée

RÉFÉRENCE PRODUIT

CY6030 CG6030
BAUDRIER SYMBIOZ



3 760402 170455

SCHÉMAS TECHNIQUES

Mise en place du baudrier :

- Positionner la sangle de traction à la hauteur du fessier ou du haut des hanches.
- La sangle abdominale et la sangle de traction doivent être bien serrées.

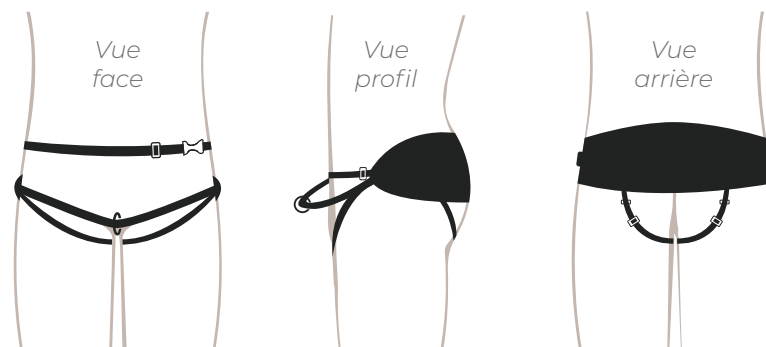

LONGES DE TRACTION CLASSICA



La longe de traction CLASSICA comprend un élastique plus tendre pour accompagner les chiens de petits et moyens gabarits jusqu'à 25 kg ou pour les grands chiens tractant modérément. La longe est équipée d'un mousqueton léger et très robuste en métal inoxydable. Une poignée permet de fixer la longe au baudrier ou à la ceinture, mais également de tenir le chien à la main. Une deuxième poignée, au-dessus du mousqueton, permet de maintenir le chien à ses pieds pour une meilleure maîtrise, notamment lors des départs en compétition.

La longe CLASSICA est disponible en 2 longueurs :

- 125 cm (190 cm tendue à son maximum) pour le canicross, trail, running, trek...
- 165 cm (240 cm tendue à son maximum) pour le canivtt, le skijoering, la canitrotinette...



Les longes de traction CANI GEAR sont spécialement étudiées pour la pratique des sports canins en amateur ou en compétition. Elles sont conçues pour répondre à deux critères fondamentaux : le poids et la force de traction du chien.

RÉFÉRENCES PRODUITS

CY6044 CG6044
LONGES DE TRACTION CLASSICA - 125 CM



3 760402 170462

CY6046 CG6046
LONGES DE TRACTION CLASSICA XL - 165 CM



3 760402 170356

LES PLUS

- Poignée pour une tenue en mode laisse longue
- Poignée de retenue en mode laisse courte

INFORMATIONS TECHNIQUES

Activités sportives	Longueur
Canirando Canimarche	INTENSIA 125 cm
Canicross Canitrail	INTENSIA 125 cm
Canitrotinette	INTENSIA XL 165 cm
Dog-Skating	INTENSIA XL 165 cm
Bikejoring	INTENSIA XL 165 cm
Skijoering	INTENSIA XL 165 cm



LONGES DE TRACTION INTENSIA

La longe de traction INTENSIA comprend un élastique plus dur pour accompagner les chiens de grands gabarits au-dessus de 25 kg ou pour les chiens de moyens gabarits tractant intensément. La longe est équipée d'un mousqueton léger et très robuste en métal inoxydable. Une poignée permet de fixer la longe au baudrier ou à la ceinture, mais également de tenir le chien à la main. Une deuxième poignée, au-dessus du mousqueton, permet de maintenir le chien à ses pieds pour une meilleure maîtrise, notamment lors des départs en compétition.

La longe INTENSIA est disponible en 2 longueurs :

- 125 cm (190 cm tendue à son maximum) pour le canicross, trail, running, trek...
- 165 cm (240 cm tendue à son maximum) pour le canivtt, le skijoering, la canitrotinette...

Les longes de traction CANI GEAR sont spécialement étudiées pour la pratique des sports canins en amateur ou en compétition. Elles sont conçues pour répondre à deux critères fondamentaux : le poids et la force de traction du chien.

RÉFÉRENCES PRODUITS

CY6045 CG6045

LONGES DE TRACTION INTENSIA - 125 CM



3 760402 170417

CY6047 CG6047

LONGES DE TRACTION INTENSIA XL - 165 CM



3 760402 170424



LES PLUS

- Poignée pour une tenue en mode laisse longue
- Poignée de retenue en mode laisse courte

INFORMATIONS TECHNIQUES

Activités sportives	Longueur
Canirando Canimarche	INTENSIA 125 cm
Canicross Canitrail	INTENSIA 125 cm
Canitrotinette	INTENSIA XL 165 cm
Dog-Skating	INTENSIA XL 165 cm
Bikejoring	INTENSIA XL 165 cm
Skijoering	INTENSIA XL 165 cm



LONGES

5 M / 10 M

La longe CANI GEAR donne la liberté au chien de se déplacer sur le terrain en toute sécurité. La sangle se termine par une poignée pour garder le contrôle sur le chien. Un insert en néoprène apporte souplesse et confort et évite ainsi les rougeurs et irritations dues aux frottements de la laisse sur la peau. Une seconde poignée, à proximité du mousqueton, permet de maintenir le chien au pied. La sangle en polyester robuste glisse facilement sur le terrain et est résistante aux abrasions. Idéale par tous temps, la longe est également visible de nuit grâce à ses 2 bandes réfléchissantes présentes sur toute la longueur de la longe. La longe CANI GEAR est disponible en 2 longueurs : 5 mètres et 10 mètres.



LES PLUS

- Poignées en néoprène pour un confort maximal
- Bandes réfléchissantes sur toute la longueur
- Poignée supplémentaire pour maintenir le chien au pied

RÉFÉRENCES PRODUITS

CY6049 CG6049
LONGE 5 M



3 760402 170486

CY6050 CG6050
LONGE 10 M



3 760402 170493



LAISSE DE PROMENADE

120 CM

Cette laisse complète l'équipement CANI GEAR pour toutes les sorties et promenades de la vie quotidienne.

Longue de 120 cm, elle est idéale pour les sorties urbaines, permettant de garder le chien à proximité, tout en lui laissant une longueur confortable pour se déplacer.

Fabriquée à partir d'une sangle robuste et résistante à l'abrasion, ainsi que d'un mousqueton à boulon, cette laisse est également très confortable grâce à sa poignée en néoprène apportant souplesse et douceur et évitant ainsi les rougeurs et irritations dues aux frottements de la laisse sur la peau. Idéale par tous temps, la laisse est visible de nuit grâce à ses 2 bandes réfléchissantes.



LES PLUS

- Poignée en néoprène pour un confort maximal
- Bandes réfléchissantes sur toute la longueur

RÉFÉRENCE PRODUIT

CY6048 CG6048

LAISSE **120 CM**



3 760402 170479



LONGE VIBE PVC

5 M / 10 M

Cette longe fabriquée en PVC, un matériau imperméable et imputrescible, est très robuste. Le mousqueton est en zinc, un métal naturellement résistant à la corrosion. Grâce au PVC, la longe se nettoie très facilement et sèche instantanément, limitant ainsi la prolifération de bactéries et les mauvaises odeurs. Ne possédant pas de poignée, cette longe est idéale pour les séances d'éducation, la recherche cynophile, les activités nautiques ou tout simplement par mauvais temps.



RÉFÉRENCES PRODUITS

CY6075 CG6075
LONGE PVC VIBE 5 M



3 760402 170837

CY6076 CG6076
LONGE PVC VIBE 10 M



3 760402 170844

LES PLUS

- Imperméable et antiodeur
- Nettoyage facile
- Idéal pour les activités nautiques ou par mauvais temps



POLE

**AUTONOMIE
& BIEN-ÊTRE**

HYDRATATION & NUTRITION



FONTAINE OUTLAST™ 1.8L



La fontaine OUTLAST™ est équipée d'un système unique et breveté : la technologie HydroSpin™. Grâce à cette technologie, l'eau circule grâce à un moteur à force centrifuge ultra silencieux : il n'y a donc plus de pompe à nettoyer ! Cette fontaine intelligente détecte le niveau d'eau et stoppe le moteur lorsqu'il est trop bas. Des leds indiquent lorsqu'il faut changer les filtres ou lorsqu'il faut ajouter de l'eau.

Dotée d'une triple filtration, un premier filtre en mousse retient les grosses impuretés telles que les poils ou insectes. Le filtre 2 en 1 Ion-X™ est un filtre double composée d'une partie au charbon actif et d'un échangeur d'ions. Le filtre à charbon actif élimine le mauvais goût et les mauvaises odeurs ; le filtre échangeur d'ions adoucit l'eau et empêche l'accumulation de minéraux néfastes pour la santé.



RÉFÉRENCE PRODUIT

CY0255 PWW10-17958
FONTAINE **OUTLAST 1.8 L**



0 729849 179585

CONSOMMABLE

CY0253 PAC10-17906
FILTRE ION-X



0 729849 179066



INFORMATIONS TECHNIQUES

LA PREMIÈRE FONTAINE AU MONDE SANS POMPE

La fontaine OUTLAST™ est dotée d'une technologie unique au monde et brevetée par PetSafe® : la technologie HydroSpin™.

À la place de la traditionnelle pompe plus bruyante et qui nécessite un nettoyage régulier et fastidieux, le nouveau moteur à force centrifuge n'entre pas en contact de l'eau et ne nécessite aucun nettoyage.



Moteur à force centrifuge qui fait circuler l'eau

Moteur étanche séparé de l'eau ne nécessitant aucun nettoyage

LES PLUS

- Technologie moteur à force centrifuge
- Pas de pompe à nettoyer
- Capteur de niveau d'eau
- Triple filtration



UN MOTEUR INTELLIGENT

Le moteur silencieux et intelligent est équipé de capteurs qui régulent le débit de l'eau. Ainsi le moteur ralentit la nuit pour faire moins de bruit et lorsque le débit d'eau est faible. Une LED rouge indique un niveau d'eau faible et le moteur s'arrête automatiquement quand le niveau d'eau devient insuffisant. Une lumière bleue permet d'illuminer la fontaine afin de la rendre plus visible la nuit, cette option s'active et se désactive par un bouton ON/OFF.



UN ASSEMBLAGE RAPIDE

La nouvelle fontaine OUTLAST™ se compose seulement de quelques éléments facilitant ainsi son assemblage et son entretien :

- 1 Insérer le filtre ION-X™
- 2 Ajouter le cône
- 3 Visser le couvercle



UNE EAU PROPRE ET SAINE

La fontaine OUTLAST™ se distingue par l'ajout du nouveau filtre breveté Ion-X™ ; un filtre 2 en 1 au charbon actif et échangeur d'ions.

Le filtre à charbon actif élimine le mauvais goût et les mauvaises odeurs, le filtre échangeur d'ions adoucit l'eau et empêche l'accumulation de minéraux néfastes pour la santé.

Filtre Ion-X™ :

Charbon actif : élimine le mauvais goût et les mauvaises odeurs
Échangeur d'ions : adoucit l'eau et filtre les minéraux



UNE SOLUTION D'HYDRATATION RÉVOLUTIONNAIRE POUR ANIMAUX DE COMPAGNIE

	Fontaine OUTLAST™	Autres fontaines
Technologie brevetée HydroSpin™	✓	✗
Conception durable sans pompe	✓	✗
Une installation et un nettoyage sans effort	✓	✗
Les indicateurs DEL vous indiquent quand le niveau d'eau est faible et quand changer le filtre	✓	✗
Double filtration avec la technologie ION-X™	✓	✗
Les capteurs intelligents ralentissent le débit d'eau la nuit	✓	✗

POURQUOI CHOISIR UN SYSTÈME SANS POMPE ?

✓ **SANS**

- ⊗ Accumulation de saleté
- ⊗ Panne fréquente de la pompe
- ⊗ Nettoyage fastidieux



FONTAINE VIVA™ 1.8L / 4.1L

PetSafe

La fontaine à bulles VIVA™ encourage les animaux à boire davantage grâce à son système de circulation d'eau continue. Cette fontaine intelligente détecte et indique par led lorsqu'il faut changer les filtres ou ajouter de l'eau. De plus, en cas de niveau d'eau bas, le moteur se coupe automatiquement.

Dotée d'une triple filtration, un premier filtre en mousse retient les grosses impuretés telles que les poils ou insectes. Le filtre 2 en 1 Ion-X™ est un filtre double composée d'une partie au charbon actif et d'un échangeur d'ions. Le filtre à charbon actif élimine le mauvais goût et les mauvaises odeurs ; le filtre échangeur d'ions adoucit l'eau et empêche l'accumulation de minéraux néfastes pour la santé.



RÉFÉRENCES PRODUITS

CY0251 PWW10-17920
FONTAINE VIVA 1.8L



0 729849 179202

CY0252 PWW10-17923
FONTAINE VIVA 4.1L



0 729849 179233

CONSOMMABLES

CY0254 PAC10-17961
FILTRE EN MOUSSE



0 729849 179615



CY0253 PAC10-17906
FILTRE ION-X



0 729849 179066



INFORMATIONS TECHNIQUES

POUR ANIMAUX SENSIBLES

La fontaine VIVA™ ne possède pas de cascade, la circulation continue de l'eau via le bulleur est ainsi très discrète et silencieuse. De plus, une molette de réglage située sur la pompe permet d'augmenter ou diminuer le débit d'eau permettant un mouvement de l'eau plus ou moins vif à la surface. Ce système d'écoulement est idéal pour les animaux sensibles au bruit, craintifs ou pour éviter les nuisances sonores dans les petits appartements.

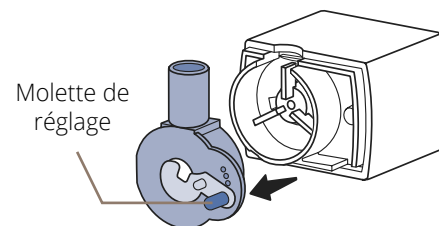

CynnotEk

LES PLUS

- Indicateur de niveau bas et changement de filtres
- Coupure automatique du moteur en cas de manque d'eau
- Triple filtration



ARRÊT AUTOMATIQUE

La fontaine VIVA™ est visible de nuit grâce à une discrète LED bleue qui l'illumine de jour comme de nuit. Une fenêtre transparente à l'avant permet de visualiser rapidement le niveau d'eau de la fontaine.

Des capteurs internes détectent automatiquement le niveau d'eau : une LED rouge indique un niveau d'eau faible et le moteur s'arrête automatiquement quand le niveau d'eau devient insuffisant.



ENTRETIEN RAPIDE ET FACILE

La nouvelle fontaine VIVA™ se compose seulement de quelques éléments facilitant ainsi son assemblage et son entretien. Les deux pièces principales se démontent rapidement et peuvent être lavées au lave-vaisselle.



UNE EAU PROPRE ET SAIN

La fontaine VIVA™ se distingue par l'ajout du nouveau filtre breveté lon-X™ ; un filtre 2 en 1 au charbon actif et échangeur d'ions.

Le filtre à charbon actif élimine le mauvais goût et les mauvaises odeurs, le filtre échangeur d'ions adoucit l'eau et empêche l'accumulation de minéraux néfastes pour la santé.

Un troisième filtre en mousse retient les éléments flottants (poils, insectes, feuilles...) et protège ainsi la pompe.

Filter lon-X™ :

Charbon actif : élimine le mauvais goût et les mauvaises odeurs
Échangeur d'ions : adoucit l'eau et filtre les minéraux



DIMENSIONS

1.8L



4.1L



FONTAINE STREAMSIDE™

1.8L

PetSafe

Cette fontaine a une capacité en eau de 1,8L, ce qui convient parfaitement à un chat ou un petit chien. La conception silencieuse de la fontaine génère un léger frémissement de l'eau sur la tour en céramique (par opposition à un flux à écoulement libre), ce qui permet aux chats peureux ou timides de s'approcher sans crainte de la fontaine. La fontaine utilise une pompe, un filtre à charbon et un autre en mousse qui fonctionnent ensemble pour éliminer les poils, la salive et les goûts désagréables de l'eau. La fontaine en céramique est fabriquée en matériaux haut de gamme sans BPA, hygiéniques et résistants aux rayures. Son design élégant et profilé se fond parfaitement dans la décoration intérieure et s'intègre parfaitement aux petits espaces grâce à sa taille compacte. Le nettoyage de la fontaine est facile et pratique : la tour et son bol se placent dans le panier haut du lave-vaisselle et la pompe se nettoie à la main.



RÉFÉRENCE PRODUIT

CY0708 PWW19-17098
FONTAINE **STREAMSIDE 1.8 L**



0 729849 170988

CONSOMMABLES

CY3614 PAC19-14088
FILTRES DE RECHANGE - CHARBON ACTIF



0 729849 140882



CY3615 PAC19-14089
FILTRES DE RECHANGE - MOUSSE



0 729849 140899



LES PLUS

- Sûre et hygiénique : matériaux de qualité et résistants aux rayures
- La tour et le bol à 360° permettent de boire sous n'importe quel angle
- Fonctionnement silencieux
- Design compact

INFORMATIONS TECHNIQUES

La fontaine **STREAMSIDE 1.8L** convient à :

- 1 à 2 chat / petit chien
- 1 moyen chien



FONTAINE AVALON 2L

La fontaine en céramique pour animaux de compagnie Avalon filtre et fait circuler l'eau de l'animal en permanence, ce qui permet de la garder plus propre et plus fraîche qu'avec un bol d'eau classique. La fontaine pour animaux de compagnie Avalon offre 2 litres d'eau fraîche et filtrée dans un design en céramique facile à nettoyer. Le double courant d'eau à écoulement libre aère l'eau et encourage les animaux à boire plus, offrant ainsi une meilleure solution d'hydratation pour les animaux. La fontaine Avalon est équipée d'une double filtration, le filtre en mousse capture les poils et autres saletés pour une eau plus pure ; le filtre au charbon actif élimine les mauvais goûts et mauvaises odeurs.

PetSafe



RÉFÉRENCE PRODUIT

CY3568 AVALON-EU-45
FONTAINE **AVALON 2 L**



0 729849 140929

CONSOMMABLES

CY3614 PAC19-14088
FILTRES DE RECHANGE - CHARBON ACTIF



0 729849 140882



CY3615 PAC19-14089
FILTRES DE RECHANGE - MOUSSE



0 729849 140899



LES PLUS

- Sûre et hygiénique : matériaux de qualité et résistants aux rayures
- La tour et le bol à 360° permettent de boire sous n'importe quel angle
- Fonctionnement silencieux
- Design compact

INFORMATIONS TECHNIQUES

La fontaine **AVALON 2L** convient à :

- 1 à 2 chat / petit chien
- 1 moyen chien



FONTAINE SEASIDE™ 1.8L

La fontaine Seaside™ a une capacité en eau de 1,8 L, ce qui convient parfaitement à un chat ou un petit chien. La conception silencieuse de la fontaine génère un léger frémissement de l'eau sur la tour inoxydable (par opposition à un flux à écoulement libre), ce qui permet aux animaux peureux ou timides de s'approcher sans crainte de la fontaine. La fontaine utilise une pompe, un filtre à charbon et un autre en mousse qui fonctionnent ensemble pour éliminer les poils, la salive et les goûts désagréables de l'eau, de sorte qu'ils ont toujours de l'eau propre à boire. La fontaine en acier inoxydable est fabriquée avec des matériaux de qualité sans BPA, hygiéniques et résistants à la rouille et aux rayures. Le nettoyage de la fontaine est facile et pratique : la tour inoxydable et son bol se placent dans le panier haut du lave-vaisselle et la pompe se nettoie à la main.

PetSafe



RÉFÉRENCE PRODUIT

CY0707 PWW19-17100
FONTAINE **SEASIDE 1.8 L**



CONSOMMABLES

CY3614 PAC19-14088
FILTRES DE RECHANGE - CHARBON ACTIF



CY3615 PAC19-14089
FILTRES DE RECHANGE - MOUSSE



LES PLUS

- Matériau en acier inoxydable durable et résistant à la rouille
- La tour et le bol à 360° permettent de boire sous n'importe quel angle
- Fonctionnement silencieux
- Design compact

INFORMATIONS TECHNIQUES

La fontaine **SEASIDE 1.8L** convient à :

- 1 à 2 chat / petit chien
- 1 moyen chien



FONTAINE 360° INOX 3.8L

PetSafe

La fontaine pour animaux de compagnie PetSafe® 360° contient 3,8 litres d'eau et offre une grande tranquillité d'esprit aux propriétaires d'animaux domestiques qui savent que leur compagnon dispose d'une bonne quantité d'eau fraîche. Des bacs verseurs interchangeables sont fournis avec la fontaine, ce qui permet de changer de bacs du bec verseur pour proposer jusqu'à 5 courants d'eau à écoulement libre pour les propriétaires de plusieurs animaux. Le courant d'eau à écoulement libre aère l'eau et encourage les animaux à boire plus, offrant ainsi une meilleure solution d'hydratation pour les animaux ! La fontaine 360° est équipée d'une double filtration, le filtre en mousse capture les poils et autres saletés pour une eau plus pure ; le filtre au charbon actif élimine les mauvais goûts et mauvaises odeurs.



RÉFÉRENCE PRODUIT

CY3091 D360SS-EU-45
FONTAINE 360° INOX 3.8 L



CONSOMMABLES

CY3613 PAC19-14356
FILTRES DE RECHANGE - CHARBON ACTIF



CY3615 PAC19-14089
FILTRES DE RECHANGE - MOUSSE



LES PLUS

- Les bagues interchangeables du bec verseur permettent de créer de 1 à 5 courants distincts
- La rampe de réception réduit les éclaboussures et le bruit de l'eau qui tombe
- Pompe submersible pour un fonctionnement silencieux
- Lavable au lave-vaisselle (excepté la pompe)

INFORMATIONS TECHNIQUES

La fontaine 360° INOX 3.8L convient à :

- 1 à 3 chat / petit chien
- 1 à 2 moyen chien
- 1 grand chien



FONTAINE 1.8L / 3.7L / 7.5L

PetSafe

Les fontaines pour animaux de compagnie PetSafe® de 1.8L, 3.7L et 7.5L sont spécifiquement conçues pour garantir une hydratation saine et fraîche tout au long de la journée. Cette fontaine automatique comprend un courant d'eau qui coule librement assurant ainsi l'oxygénation de l'eau. Une molette non accessible par l'animal permet de régler le débit du flux d'eau et choisir ainsi un fonctionnement plus ou moins silencieux et rapide. Il est également possible de couper complètement la cascade d'eau, la circulation de l'eau restant assurée par la pompe. La fontaine est équipée d'une double filtration : un premier filtre en mousse capture les poils et la saleté et un second filtre à charbon actif élimine chlore, odeurs et petites particules. La conception de la fontaine a été imaginée pour faciliter son utilisation et son nettoyage. Des poignées incurvées permettent de la déplacer facilement pour le remplissage et ses angles intérieurs arrondis sont faciles d'accès avec une éponge. La fontaine est fabriquée en plastique sans BPA et est démontable pour être lavée au lave-vaisselle.



RÉFÉRENCES PRODUITS

CY0786 PWW19-16794
FONTAINE **1.8 L**



0 729849 167940

CY0785 PWW19-16778
FONTAINE **3.7 L**



0 729849 167780

CY1369 PWW19-16562
FONTAINE **7.5 L**



0 729849 165625

CONSOMMABLES

CY3614 PAC19-14088
FILTRES DE RECHANGE - CHARBON ACTIF



0 729849 140882



CY3615 PAC19-14089
FILTRES DE RECHANGE - MOUSSE



0 729849 140899



LES PLUS

- Filtre en mousse : capture poils et saletés
- Filtre à charbon actif : élimine chlore, odeurs et petites particules
- Plastique sans BPA
- Débit d'eau réglable
- Lavable au lave-vaisselle (pompe exclue)

INFORMATIONS TECHNIQUES

La fontaine 1.8L convient à :

- 1 à 2 chat / petit chien
- 1 moyen chien

La fontaine 3.7L convient à :

- 1 à 3 chat / petit chien
- 1 à 2 moyen chien
- 1 grand chien

La fontaine 7.5L convient à :

- 1 à 4 chat / petit chien
- 1 à 3 moyen chien
- 1 à 2 grand chien



FONTAINE BUTTERFLY 1.5L

La fontaine à eau Butterfly pour animaux de compagnie PetSafe® filtre et fait circuler l'eau en permanence. Le papillon sur le dessus produit quatre flux à écoulement libre et peut se retirer pour créer un flux silencieux et effervescent. La fontaine a été spécialement conçue pour faciliter son nettoyage, le plastique utilisé est certifié sans Bisphénol A pour garantir la sécurité des animaux. La fontaine est équipée d'une double filtration : le filtre en mousse capture les poils et autres saletés pour une eau plus pure ; le filtre au charbon actif élimine les mauvais goûts et les mauvaises odeurs..

PetSafe



RÉFÉRENCE PRODUIT

CY0857 PWW19-16929
FONTAINE **BUTTERFLY 1.5L**



CONSOMMABLES

CY3614 PAC19-14088
FILTRES DE RECHANGE - CHARBON ACTIF



CY3615 PAC19-14089
FILTRES DE RECHANGE - MOUSSE



LES PLUS

- Le bol de 1,5 litre est idéal pour les chats et les petits chiens.
- Les multiples cascades d'eau incitent vos animaux de compagnie à boire davantage.
- Grâce au stockage de l'eau, il y a toujours de l'eau à disposition, même lorsque l'appareil est éteint.
- Ce modèle en plastique sans BPA est facile à nettoyer.

INFORMATIONS TECHNIQUES

La fontaine 1.5L convient à :

- 1 chat / petit chien



KIT DE NETTOYAGE FONTAINE

Kit de nettoyage composé de 3 brosses, destiné à assurer le bon fonctionnement et allonger la durée de vie des fontaines.

PetSafe 



RÉFÉRENCE PRODUIT

CY2630 CKPH-INTL-19
KIT DE NETTOYAGE FONTAINES



0 679562 708107

CONSEILS

- Bien nettoyer
- Faire tourner la fontaine avec le vinaigre blanc pendant 1 heure
- Bien rincer à l'eau claire et mettre de l'eau propre destinée à l'animal

DISTRIBUTEUR CONNECTÉ

SMART FEED 12 REPAS

Le distributeur de croquettes connecté Smart Feed de PetSafe® se connecte au Wi-Fi et permet de programmer ainsi que de surveiller les repas de l'animal à distance directement depuis un smartphone. Le distributeur envoie des notifications sur le smartphone lorsque l'animal a été nourri et lorsque le niveau de nourriture est faible ou quand le conteneur est vide. L'application My PetSafe permet de programmer le distributeur et d'adapter la distribution de nourriture au régime spécifique de chaque animal.



RÉFÉRENCE PRODUIT

CY0787 PFD19-16861
DISTRIBUTEUR CONNECTE **SMART FEED 12 REPAS**



0 729849 168619

ACCESSOIRE & CONSOMMABLE

CY0711 ZAC19-17079
SÉPARATEUR 2 REPAS



0 729849 170797



CY0276 546605
PILE ALCALINE D VARTA
LONGLIFE POWER X2



4 008496 559237



LES PLUS

- Programmez jusqu'à 12 repas avec des portions allant de 12.5g à 400g par ration
- La fonction « Feed Now » pour distribuer instantanément le repas
- L'option « Slow Feed » pour réguler la vitesse de distribution
- Grand conteneur pouvant comporter jusqu'à 2.4 kg de croquettes
- Couvercle hermétique pour maintenir les aliments au frais
- Bol amovible en acier inoxydable

INFORMATIONS TECHNIQUES

Le distributeur **SMART FEED** convient aux :

- Chats
- Petits chiens
- Moyens chiens
- Grands chiens

Le distributeur Smart Feed comprend un adaptateur pour un branchement sur secteur. Un compartiment de 4 piles D peut également être utilisé comme source d'énergie ou pour prendre le relais en cas de coupure d'électricité



My PetSafe®



DISTRIBUTEUR AUTOMATIQUE SIMPLY FEED 12 REPAS

Avec son design épuré et des fonctions avancées, le distributeur digital de nourriture pour animaux domestiques Simply Feed™ permet de programmer et de nourrir chat ou chien en l'absence de son maître. Avec les programmes de distribution pour chat ou chien comportant des repas prédéfinis distribués deux fois par jour, la mise en place est très rapide. L'option utilisateur permet de personnaliser le programme de distribution avec un maximum de 12 repas par jour. Le réservoir contenant jusqu'à 2.4 kg de croquettes sèches ou semi-humides est transparent, permettant ainsi de contrôler le niveau de nourriture d'un seul coup d'œil. Le Simply Feed™ facilite la bonne gestion du poids des animaux en proposant une routine de repas contrôlés par portion, pour un animal plus sain et plus heureux !

PetSafe



RÉFÉRENCE PRODUIT

CY3871 PFD19-15521
DISTRIBUTEUR AUTOMATIQUE **SIMPLY FEED**
12 REPAS



ACCESSOIRE & CONSOMMABLE

CY0711 ZAC19-17079
SÉPARATEUR 2 REPAS



CY0276 546605
PILE ALCALINE D VARTA
LONGLIFE POWER X2



LES PLUS

- Capacité totale jusqu'à 2.4 kg de croquettes sèches ou semi-humides
- Programmable – Définissez facilement le nombre de repas, les heures des repas et la taille des portions
- Couvercle hermétique
- Option de distribution lente pour les animaux qui mangent trop rapidement
- Bol amovible en acier inoxydable

INFORMATIONS TECHNIQUES

Le distributeur SIMPLY FEED convient aux :

- Chats
- Petits chiens
- Moyens chiens
- Grands chiens

Nécessite 4 piles alcalines D (non incluses)

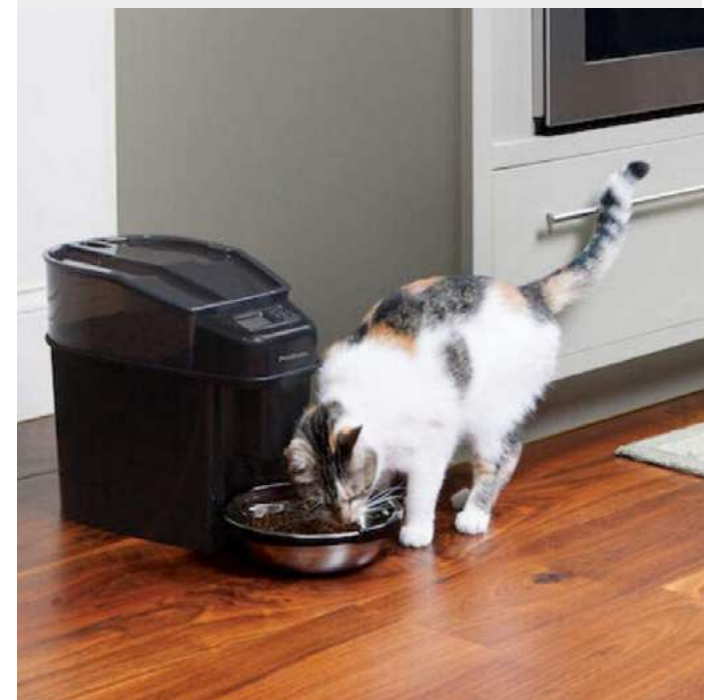

DISTRIBUTEUR AUTOMATIQUE

5 REPAS

Idéal pour les chiens comme pour les chats, ce distributeur de nourriture à 5 repas, permet de distribuer repas, récompenses ou médicaments à des heures pré-déterminées. L'écran LCD permet de régler facilement l'heure de distribution et le plateau amovible est facilement lavable au lave-vaisselle. Chaque compartiment contient jusqu'à 165g de nourriture. Il est possible de programmer jusqu'à 5 repas par jour ou planifier un repas pour les 5 jours à venir.

PetSafe



LES PLUS

- Minuterie digitale pour programmer jusqu'à 5 repas à l'avance
- Jusqu'à 165g de croquettes par compartiment, soit 825g de capacité totale
- Plateau amovible pour faciliter le lavage
- Convient aux croquettes et friandises

INFORMATIONS TECHNIQUES

Le distributeur 5 repas convient aux :

- Chats
- Petits chiens
- Moyens chiens

Nécessite 4 piles alcalines D (non incluses)

RÉFÉRENCE PRODUIT

CY0190 PFD-18001
DISTRIBUTEUR AUTOMATIQUE **EATWELL 5 REPAS**



0 729849 180017

CONSOMMABLE

CY0276 546605
PILE ALCALINE D VARTA LONGLIFE POWER X2



4 008496 559237



DISTRIBUTEUR AUTOMATIQUE MÉCANIQUE 2 REPAS

Grâce à ce distributeur automatique 2 repas, rien n'est plus simple que de gérer les habitudes alimentaires de son animal de compagnie, même lorsque le propriétaire n'est pas à la maison. Ce distributeur automatique de nourriture est très pratique et permet de régler la minuterie pour chaque repas, et ceci 24 heures à l'avance. Chaque section peut contenir une portion de nourriture équivalente à 150g. Fabriqué en plastique solide sans Bisphénol A, les récipients peuvent être lavés au lave-vaisselle. Ce distributeur convient aux croquettes, pâtée et friandises pour un chat ou un petit chien.

PetSafe



RÉFÉRENCE PRODUIT

CY0776 PFD19-17005
DISTRIBUTEUR AUTOMATIQUE MÉCANIQUE **2 REPAS**



0 729849 170056

CONSOMMABLE

CY0274 546587
PILE ALCALINE AA VARTA LONGLIFE POWER X4



4 008496 559435



LES PLUS

- Minuterie digitale pour programmer jusqu'à 5 repas à l'avance
- Jusqu'à 165g de croquettes par compartiment, soit 825g de capacité totale
- Plateau amovible pour faciliter le lavage
- Convient aux croquettes et friandises

INFORMATIONS TECHNIQUES

Le distributeur 2 repas convient aux :

- Chats
- Petits chiens

Nécessite 1 pile alcaline AA (non incluses)



CONSOMMABLES

FILTRES



**FILTRES DE RECHANGE -
CHARBON ACTIF**
CY3614 PAC19-14088



0 729849 140882

Compatible avec les fontaines :

CY0707 - CY0708 - CY0786 - CY0785 - CY1369 -
CY0857 - CY3568



**FILTRES DE RECHANGE -
MOUSSE**
CY3615 PAC19-14089



0 729849 140899

Compatible avec les fontaines :

CY0707 - CY0708 - CY0786 - CY0785 - CY1369 -
CY0857 - CY3568 - CY3091



**FILTRES DE RECHANGE -
CHARBON ACTIF**
CY3613 PAC19-14356



0 729849 143562

Compatible avec la fontaine :

CY3091



FILTRES EN MOUSSE
CY0254 PAC10-17961



0 729849 179615

Compatible avec les fontaines :

CY0251 - CY0252



FILTRES ION-X
CY0253 PAC-17906



0 729849 179066

Compatible avec les fontaines :

CY0251 - CY0252 - CY0255



3 FILTRES À CHARBON DE RECHANGE
CY2629 RF6C-INTL-19



0 679562 707100

Compatible avec les fontaines :

Platinum - Mini - Original

PILES



PILE ALCALINE AA
VARTA LONGLIFE POWER X4
CY0274 546587



4 008496 559435



PILE ALCALINE D
VARTA LONGLIFE POWER X2
CY0276 546605



4 008496 559237

PORTES & ACCESSIBILITÉ



PORTE À PUCE ÉLECTRONIQUE



Grâce à sa technologie avancée d'entrée sélective, la porte à puce électronique PetSafe® a été conçue pour permettre aux animaux un accès facile au monde extérieur tout en gardant les chats/chiens indésirables à l'écart du domicile. Mettant en œuvre la technologie d'identification par radiofréquence (RFID), cette porte à puce électronique fonctionne par la lecture de la micropuce unique de l'animal sans nécessiter de collier ou autre accessoire. Lorsque le chat ou le chien s'approche de la porte d'accès, cette dernière s'ouvre uniquement si la puce détectée a été enregistrée. La porte comporte un système de verrouillage à 4 positions qui permet de gérer les accès. Il est également possible d'acheter des clés d'accès pour les animaux qui ne seraient pas munis de puce RFID. Pour les animaux jusqu'à 7 kg et d'une largeur d'épaules jusqu'à 15 cm.



LES PLUS

- Ouverture sélective
- Jusqu'à 40 animaux enregistrés
- Voyant de batterie faible
- Bourrelet d'étanchéité pour une efficacité énergétique supplémentaire

INFORMATIONS TECHNIQUES

- Dimension du cadre (LxH) : 22 x 23,9 cm
- Largeur maximale d'épaules de l'animal : 5 cm
- Nécessite 4 piles AA (CY0274)
- Chaque extension ajoute 60 mm de tunnel supplémentaire

RÉFÉRENCES PRODUITS

CY1039 PPA19-16145
PORTE À PUCE ÉLECTRONIQUE
BLANC



CY0924 PPA19-16811
PORTE À PUCE ÉLECTRONIQUE
BRUN



PRODUITS ASSOCIÉS

CY1260 PAC54-16248
TUNNEL D'EXTENSION POUR
MICROSHIP BLANC (PROF. 60MM)



CY1261 PAC54-16246
ADAPTATEUR VITRAGE
POUR MICROSHIP BLANC



CY1262 PAC54-16247
CLEF SUPPLEMENTAIRE
POUR PPA19-16145



CY0861 PAC54-16765
TUNNEL D'EXTENSION POUR
MICROSHIP BRUN (PROF. 60MM)



CY0862 PAC54-16766
ADAPTATEUR VITRAGE
POUR MICROSHIP BRUN



Type d'installation	Porte sans métal (uPVC, bois, etc...)	Porte avec métal à l'intérieur ou à l'extérieur (uPVC, bois, etc...)	Mur	Simple vitrage	Double vitrage
Adaptateur requis	X	✓	✓	-	✓
Découpe de la forme (LxH)	168 x 175 mm 	250 mm 	168 x 175 mm 	215 mm 	260 mm



PORTE MAGNÉTIQUE DELUXE



La porte à système magnétique Deluxe de PetSafe® permet aux chiens et chats équipés de colliers magnétiques, d'accéder facilement au monde extérieur. Son système à ouverture par détection magnétique évite que d'autres animaux indésirables pénètrent dans le domicile. Des clefs supplémentaires peuvent être achetées séparément pour permettre l'accès à un nombre illimité de chiens ou de chats. La porte comporte également un système de verrouillage à 4 positions qui permet de gérer les accès. Pour les animaux jusqu'à 7 kg et d'une largeur d'épaules jusqu'à 15 cm.



RÉFÉRENCES PRODUITS

CY1697 400SGIFD
PORTE MAGNÉTIQUE DELUXE
BLANC



CY1698 420SGIFD
PORTE MAGNÉTIQUE DELUXE
BRUN



PRODUITS ASSOCIÉS

CY1701 310WHITE
TUNNEL D'EXTENSION BLANC
(PROF. 60MM)



CY1703 480ML
COLLIER + AIMANT
PORTE MAGNÉTIQUE



CY1704 980ML
LOT DE 2 AIMANTS
PORTE MAGNÉTIQUE



Type d'installation	Porte bois	Porte PVC / PVC rigide ou métal	Mur	Porte en verre
Découpe de la forme (LxH)	168 x 175 mm 	168 x 175 mm 	168 x 175 mm 	212 mm

LES PLUS

- Porte adaptable à la plupart des supports (verre, brique, bois...)
- Nombre d'animaux illimités
- Verrouillage 4 positions

INFORMATIONS TECHNIQUES

- Dimension du cadre (LxHxP) : 25,2 x 24,1 x 10,6 cm
- Largeur maximale d'épaules de l'animal : 15,2 cm
- Chaque extension ajoute 60 mm de tunnel supplémentaire



PORTE MAGNÉTIQUE AVEC TUNNEL



Cette porte à système magnétique de PetSafe® permet aux animaux équipés de clés magnétiques d'entrer et sortir à leur guise du domicile. Le système d'ouverture par détection magnétique empêche que d'autres animaux indésirables pénètrent dans la maison. Des clés supplémentaires permettent l'accès à un nombre illimités d'animaux. Le verrouillage à 4 positions permet une flexibilité maximale : la porte peut être réglée en position ouverte, fermée, entrée uniquement ou sortie uniquement. Ce modèle inclut un tunnel d'extension. Pour les animaux jusqu'à 7 kg et d'une largeur d'épaules jusqu'à 16 cm.



RÉFÉRENCE PRODUIT

CY1692 932SGIFD
PORTE MAGNÉTIQUE AVEC TUNNEL



5 011569 008548

RÉFÉRENCES PRODUITS ASSOCIÉS

CY1703 480ML
COLLIER + AIMANT
PORTE MAGNÉTIQUE



5 011569 002867







CY1704 980ML
LOT DE 2 AIMANTS
PORTE MAGNÉTIQUE



5 011569 008579



Type d'installation	Porte bois	Porte PVC / PVC rigide ou métal	Mur	Porte en verre
Découpe de la forme (LxH)	169 x 169 mm 	169 x 169 mm 	169 x 169 mm 	210 mm 

LES PLUS

- Tunnel d'extension inclus
- Verrouillage 4 positions
- Nombre d'animaux illimités

INFORMATIONS TECHNIQUES

- Dimension du cadre (LxHxP) : 22,3 x 22,3 x 10 cm
- Largeur maximale d'épaules de l'animal : 16,2 cm



PORTE 4 POSITIONS

BIG CAT



Cette porte a été spécialement conçue pour les grandes races de chat, plus larges d'épaules et pesant jusqu'à 11 kg. Le système de verrouillage à 4 positions Push-&-Turn™ est facile d'utilisation pour l'humain, mais difficile d'utilisation pour le chat : le verrouillage de la porte reste ainsi garanti ! De plus, cette porte propose le système de battant GentleCase™ : un système unique qui évite le bruit désagréable du battant qui claque grâce à une fermeture tout en douceur et silencieuse. Le battant de la porte est transparent permettant ainsi aux chats de voir à travers, ce qui contribue à réduire l'anxiété. Le système est équipé de bandes coupe-froid et d'aimants afin de limiter les flux d'air et la perte de chaleur. Pour les animaux jusqu'à 11 kg et d'une largeur d'épaules jusqu'à 18 cm.



RÉFÉRENCE PRODUIT

CY0259 PPA10-17882
PORTE 4 POSITIONS **BIG CAT**



0 729849 178823

PRODUIT ASSOCIÉ

CY0260 ZAC10-17962
ADAPTATEUR BIG CAT



0 729849 179622



Type d'installation	Porte bois	Porte PVC / PVC rigide ou métal	Mur	Porte en verre
Découpe de la forme (LxH)	228 x 235 mm 	228 x 235 mm 	228 x 235 mm 	263 mm

LES PLUS

- Adapté aux grandes races de chat
- Fermeture sécurisée Push-&-Turn™, inaccessible aux chats
- Système de fermeture GentleCase™ ultra silencieuse

INFORMATIONS TECHNIQUES

- Dimension globale (LxH) : 29 x 29 cm
- Dimension du rabat (LxH) : 18 cm x 18,2 cm
- Largeur maximale d'épaules de l'animal : 18 cm

Ce nouveau modèle de porte pour grands chats s'aligne parfaitement sur l'ouverture de l'ancien modèle CY1693 !



PORTE 4 POSITIONS LUXE



La chatière 4 positions PetSafe® Luxe permet aux chats et aux chiens d'aller et venir à leur guise. Avec le système de verrouillage réglable à 4 positions, il est facile de gérer les allées et venues de l'animal. Le plastique est solide, résistant aux chocs et durable. Le battant est maintenu en place par deux aimants ; un bourrelet isolant placé autour du battant vient renforcer l'isolation et ainsi garantir une meilleure efficacité énergétique. Cette porte peut être installée sur la plupart des portes ou des murs, quels que soient leurs types. Des tunnels d'extension sont disponibles pour les installations sur des portes ou des murs plus épais ; un adaptateur est également disponible pour les installations dans des panneaux de verre. Pour les animaux jusqu'à 7 kg et d'une largeur d'épaules jusqu'à 15 cm.



LES PLUS

- Installation facile
- Efficacité énergétique grâce au bourrelet isolant
- Solution économique

INFORMATIONS TECHNIQUES

- Dimension du cadre (LxH) : 21,9 x 21,9 cm
- Largeur maximale d'épaules de l'animal : 15 cm
- Chaque extension ajoute 60 mm de tunnel supplémentaire

RÉFÉRENCES PRODUITS

CY0864 PPA19-16732
PORTE 4 POSITIONS LUXE
BLANC



CY0863 PPA19-16731
PORTE 4 POSITIONS LUXE
BRUN



PRODUITS ASSOCIÉS

CY1260 PAC54-16248
TUNNEL D'EXTENSION POUR MICROSHIP
BLANC (PROF. 60MM)



CY1261 PAC54-16246
ADAPTATEUR VITRAGE
POUR MICROSHIP BLANC



CY0861 PAC54-16765
TUNNEL D'EXTENSION POUR MICROSHIP
BRUN (PROF. 60MM)



CY0862 PAC54-16766
ADAPTATEUR VITRAGE
POUR MICROSHIP BRUN



Type d'installation	Porte bois	Porte PVC / PVC rigide ou métal	Mur	Porte en verre
Découpe de la forme (LxH)	168 x 175 mm 	168 x 175 mm 	168 x 175 mm 	215 mm



PORTE 4 POSITIONS CLASSIQUE



La version classique de la porte 4 positions PetSafe® permet aux chats et aux chiens d'aller et venir à leur guise. Une méthode simple et économique pour leur donner plus de liberté sans contrainte. Avec le système de verrouillage réglable à 4 positions, il est facile de gérer les allées et venues de l'animal. Cette porte peut être installée sur la plupart des portes ou des murs, quels que soient leurs types (bois, PVC, brique, métal, verre, etc). Ce modèle existe en version simple ou en version avec le tunnel intégré. Pour les animaux jusqu'à 7 kg et d'une largeur d'épaules jusqu'à 16 cm.



RÉFÉRENCES PRODUITS

CY1690 919SGIFD
PORTE 4 POSITIONS
BLANC



CY1691 917SGIFD
PORTE 4 POSITIONS
AVEC TUNNEL BLANC



CY1700 940ML
TUNNEL D'EXTENSION SUPPLÉMENTAIRE BLANC (PROF. 18MM)



CY1198 915SGIFD
PORTE 4 POSITIONS
AVEC TUNNEL GRIS



Type d'installation	Porte bois	Porte PVC / PVC rigide ou métal	Mur	Porte en verre
Découpe de la forme (LxH)	169 x 169 mm 	169 x 169 mm 	169 x 169 mm 	210 mm

LES PLUS

- Installation facile
- Efficacité énergétique grâce au bourrelet isolant
- Solution économique

INFORMATIONS TECHNIQUES

- Dimension du cadre (LxHxP) : 22,3 x 22,3 x 3,8 cm
- Largeur maximale d'épaules de l'animal : 16,3 cm
- Chaque extension ajoute 18 mm de tunnel supplémentaire



PORTE 2 POSITIONS ORIGINAL TAILLE SMALL



Les portes à trappe permettent aux animaux d'accéder au monde extérieur et de bénéficier ainsi de plus de liberté. Le verrouillage à 2 positions permet de gérer sans contrainte les allers et venues de l'animal : en position ouverte, l'animal a accès à l'extérieur et peut retourner dans le domicile ; en position fermée, l'accès est totalement bloqué. Le plastique est solide, résistant aux chocs et durable, capable de résister aux animaux de compagnie les plus énergiques. Cette porte peut être installée sur la plupart des portes ou des murs, quels que soient leurs types (bois, PVC, brique, métal) mais ne convient pas aux surfaces vitrées. Pour les animaux jusqu'à 7 kg et d'une largeur d'épaules jusqu'à 14 cm.



RÉFÉRENCES PRODUITS

CY1714 715SGIFD
PORTE 2 POSITIONS ORIGINAL
S / BLANC



CY1715 730SGIFD
PORTE 2 POSITIONS ORIGINAL
S / BRUN



PRODUIT ASSOCIÉ

CY1725 799WHITE
TUNNEL D'EXTENSION (PROF. 50MM) - BLANC



Type d'installation	Porte bois	Porte PVC / PVC rigide ou métal	Mur briques
Découpe de la forme (LxH)	158 x 185 mm 	158 x 185 mm 	158 x 185 mm

LES PLUS

- S'installe sur la plupart des supports
- Résistance aux chocs
- Solution économique

INFORMATIONS TECHNIQUES

- Dimension du cadre (LxHxP) : 23,6 x 19,8 x 3,2 cm
- Largeur maximale de l'épaule de l'animal : 14,7 cm
- Chaque extension ajoute 50 mm de tunnel supplémentaire



PORTE 2 POSITIONS ORIGINAL TAILLE MEDIUM



Les portes à trappe permettent aux animaux d'accéder au monde extérieur et de bénéficier ainsi de plus de liberté. Le verrouillage à 2 positions permet de gérer sans contrainte les allers et venues de l'animal : en position ouverte, l'animal à accès à l'extérieur et peut retourner dans le domicile ; en position fermée, l'accès est totalement bloqué. Le plastique est solide, résistant aux chocs et durable, capable de résister aux animaux de compagnie les plus énergiques. Cette porte peut être installée sur la plupart des portes ou des murs, quels que soient leurs types (bois, PVC, brique, métal) mais ne convient pas aux surfaces vitrées. Pour les animaux jusqu'à 18 kg et d'une largeur d'épaules jusqu'à 21 cm.





RÉFÉRENCES PRODUITS

CY1717 740SGIFD
PORTE 2 POSITIONS ORIGINAL - M / BLANC



CY1718 755SGIFD
PORTE 2 POSITIONS ORIGINAL - M / BRUN



Type d'installation	Porte bois	Porte PVC / PVC rigide ou métal	Mur briques
Découpe de la forme (LxH)	237 x 281 mm 	237 x 281 mm 	237 x 281 mm 

LES PLUS

- S'installe sur la plupart des supports
- Résistance aux chocs
- Solution économique
- Tunnel inclus

INFORMATIONS TECHNIQUES

- Dimension du cadre (LxHxP) : 35,2 x 29,2 x 4,5 cm
- Largeur maximale d'épaules de l'animal : 21,8 cm
- Tunnel inclus



PORTE 2 POSITIONS ORIGINAL TAILLE LARGE



Les portes à trappe permettent aux animaux d'accéder au monde extérieur et de bénéficier ainsi de plus de liberté. Le verrouillage à 2 positions permet de gérer sans contrainte les allers et venues de l'animal : en position ouverte, l'animal à accès à l'extérieur et peut retourner dans le domicile ; en position fermée, l'accès est totalement bloqué. Le plastique est solide, résistant aux chocs et durable, capable de résister aux animaux de compagnie les plus énergiques. Cette porte peut être installée sur la plupart des portes ou des murs, quels que soient leurs types (bois, PVC, brique, métal) mais ne convient pas aux surfaces vitrées. Pour les animaux jusqu'à 45 kg et d'une largeur d'épaule jusqu'à 28 cm.



RÉFÉRENCES PRODUITS

CY1720 760SGIFD
PORTE 2 POSITIONS ORIGINAL - L



5 011569 003895

Type d'installation	Porte bois	Porte PVC / PVC rigide ou métal	Mur briques
Découpe de la forme (LxH)	314 x 370 mm 	314 x 370 mm 	314 x 370 mm

LES PLUS

- S'installe sur la plupart des supports
- Résistance aux chocs
- Solution économique
- Tunnel inclus

INFORMATIONS TECHNIQUES

- Dimension du cadre (LxHxP) : 45,4 x 38,3 x 4,7 cm
- Largeur maximale d'épaules de l'animal : 28,9 cm
- Tunnel inclus



PORTE 2 POSITIONS CLIMAT EXTRÊME



La porte parfaite pour des conditions climatiques extrêmes. Composée de 3 battants indépendants, elle protège le domicile des températures extrêmes tout en donnant la liberté aux animaux de compagnie d'aller et venir à leur guise. Cette porte bien conçue offre une efficacité énergétique maximale qui est 3.5 fois supérieure aux portes standards à un seul battant. Un panneau de fermeture est inclus pour renforcer l'isolation et mieux contrôler l'accès des animaux à la porte. Le cadre est en plastique solide, résistant aux chocs et durable, capable de résister aux animaux de compagnie les plus énergiques. Facile d'installation, elle se monte sur la plupart des portes d'une épaisseur entre 4.1 cm et 5.7 cm. Ce modèle ne convient pas aux surfaces vitrées.



LES PLUS

- Résistance aux températures extrêmes
- Résiste aux vents de force 5
- Cadre résistant aux chocs
- Cadre en plastique pouvant être peint
- Système à 3 battants
- Isolation énergétique 3.5x plus efficace

RÉFÉRENCES PRODUITS

CY1257 PPA19-15794
PORTE 2 POSITIONS
CLIMAT EXTRÊME - S



0 729849 15794 1

CY1258 PPA19-15795
PORTE 2 POSITIONS
CLIMAT EXTRÊME - M



0 729849 15795 8

CY1259 PPA19-15796
PORTE 2 POSITIONS
CLIMAT EXTRÊME - L



0 729849 15796 5

Taille de la porte	Taille de l'animal	Dimensions globale (H x L x P)	Ouverture du rabat (H x L)	Mur / Porte < 54mm d'épaisseur (utilisez le gabarit de découpe A)	Mur / Porte ≥ 54mm d'épaisseur (utilisez le gabarit de découpe B)	Largeur maximale d'épaules
S	Jusqu'à 7 kg	284 x 214 x 80 mm	205 x 130 mm	258 x 165 mm	258 x 142 mm	130 mm
M	Jusqu'à 18 kg	384 x 291 x 82 mm	300 x 200 mm	360 x 241 mm	360 x 216 mm	200 mm
L	Jusqu'à 45 kg	508 x 341 x 83 mm	413 x 259 mm	489 x 292 mm	464 x 269 mm	259 mm



PORTE 2 POSITIONS

ALUMINIUM



Cette porte donne toute l'indépendance dont les animaux de compagnie ont besoin. Facile à installer, le cadre solide en aluminium est muni de coins renforcés pour une utilisation intense. Le rabat, souple et flexible est teinté ; le rabat à fermeture magnétique et le calfeutrage latéral de l'ouverture du battant forment une étanchéité résistante aux intempéries. Un panneau de fermeture est inclus pour mieux résister aux intempéries ou pour contrôler l'accès des animaux à la porte. Ce modèle convient aux portes en bois, aux murs en brique, PVC/Upvc ou portes en métal, mais ne s'installe pas sur les surfaces vitrées.



RÉFÉRENCES PRODUITS

CY1710 600ML

PORTE 2 POSITIONS ALUMINIUM - **S**



5 011569 105865

CY1711 620ML

PORTE 2 POSITIONS ALUMINIUM - **M**



5 011569 105872

CY1712 640ML

PORTE 2 POSITIONS ALUMINIUM - **L**



5 011569 105889

CY1713 660ML

PORTE 2 POSITIONS ALUMINIUM - **XL**



5 011569 105896

Taille de la porte	Taille de l'animal	Dimensions du cadre	Ouverture du rabat	Dimensions de la découpe	Largeur maximale d'épaules
S	Jusqu'à 7 kg	298 x 200 x 61 mm	136 x 207 mm	150 x 245 mm	136 mm
M	Jusqu'à 18 kg	400 x 275 x 59 mm	209 x 311 mm	225 x 348 mm	209 mm
L	Jusqu'à 45 kg	502 x 326 x 60 mm	260 x 413 mm	277 x 451 mm	260 mm
XL	Jusqu'à 100 kg	692 x 417 x 59 mm	349 x 603 mm	366 x 642 mm	349 mm

LES PLUS

- Résistance aux chocs
- Choix des tailles
- Résistance aux intempéries
- Rabat magnétique pour éviter les courants d'air



PASSAGE POUR CHAT

CAT CORRIDOR™

PetSafe

Le passage pour chat Cat Corridor™ permet au chat de circuler librement à l'intérieur du domicile. Ce passage s'installe sur les portes intérieures en bois et permet au chat d'accéder à n'importe quelle pièce du domicile. Grâce à ces passages, le chat peut par exemple accéder à sa litière quand il le souhaite, sans pour autant devoir laisser la porte de la pièce grande ouverte. Le design unique de la porte, en forme de chat, ajoute une touche ludique et décorative au domicile. La finition en plastique blanc peut être peinte, pour personnaliser le support ou l'accorder à la décoration intérieure. Facile et rapide à installer grâce au gabarit de découpe inclus, le passage est adapté aux chats pesant jusqu'à 9 kg et d'une largeur d'épaule jusqu'à 19 cm.

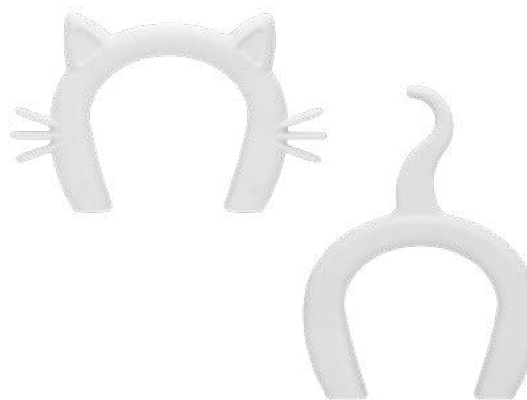

RÉFÉRENCE PRODUIT

CY0611 ZPA19-17227
PASSAGE POUR CHAT CAT CORRIDOR™



0 729849 172272

LES PLUS

- Design ludique et personnalisable
- Facile à installer
- Plastique résistant conçu pour durer

INFORMATIONS TECHNIQUES

- Installation sur porte intérieure en bois uniquement
- Dimension de l'ouverture (LxH) : 19,9 x 20,8 cm
- Largeur maximale des épaules : 19 cm



RAMPE TELESCOPIQUE HAPPY RIDE™

PetSafe

La rampe télescopique HAPPY RIDE™ permet aux chiens d'accéder à des espaces surélevés en toute sécurité et facilité. La surface d'accès de la rampe est antidérapante et dispose de rebords hauts pour que le chien puisse monter et descendre sans glisser ou tomber. Cette rampe est fabriquée à base d'aluminium et de plastique afin d'être légère et robuste (seulement 6 kg), tout en supportant une charge jusqu'à 181 kg. Le système coulissant permet d'ajuster la longueur de 99 à 183 cm et un loquet de sécurité verrouille la rampe pour un rangement aisé. Quatre pieds en caoutchouc stabilisent la rampe en cours d'utilisation. Une poignée permet de transporter la rampe en toute facilité.



RÉFÉRENCE PRODUIT

CY1294 PTV17-16898

RAMPE TELESCOPIQUE HAPPY RIDE



0 729849 168985

CynnotEk

LES PLUS

- Réglable de 99 cm à 183 cm
- Supporte jusqu'à 181 kg
- Surface de marche antidérapante
- Inclut une poignée de transport pratique ainsi qu'un loquet de sécurité

INFORMATIONS TECHNIQUES

- Dimensions : 99 - 183 cm (L) x 43 cm (l) x 10 cm (H)

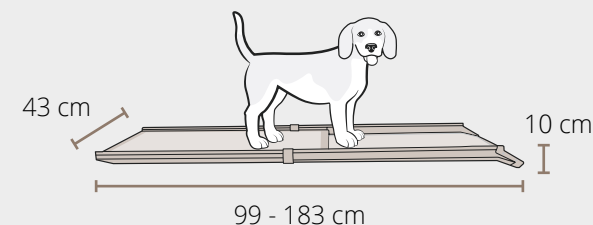

RAMPE TELESCOPIQUE HAPPY RIDE™ XL

PetSafe

La rampe télescopique HAPPY RIDE™ XL permet aux grands chiens d'accéder à des espaces surélevés en toute sécurité et facilité. La surface d'accès de la rampe est plus large, antidérapante et dispose de rebords hauts pour que le chien puisse monter et descendre sans glisser ou tomber. Cette rampe est fabriquée à base d'aluminium et de plastique afin d'être légère et robuste (seulement 8 kg), tout en supportant une charge jusqu'à 136 kg. Le système coulissant permet d'ajuster la longueur de 119 à 221 cm et un loquet de sécurité verrouille la rampe pour un rangement aisé. Quatre pieds en caoutchouc stabilisent la rampe en cours d'utilisation. Une poignée permet de transporter la rampe en toute facilité.



RÉFÉRENCE PRODUIT

CY1296 PTV17-16899

RAMPE TELESCOPIQUE HAPPY RIDE™ XL



0 729849 168992

LES PLUS

- Supporte jusqu'à 136 kg
- Surface de marche antidérapante
- Les 4 pieds en caoutchouc stabilisent la rampe en cours d'utilisation
- Inclut une poignée de transport pratique ainsi qu'un loquet de sécurité

INFORMATIONS TECHNIQUES

- Dimensions : 119 - 221 cm (L) x 51 cm (l) x 10 cm (H)

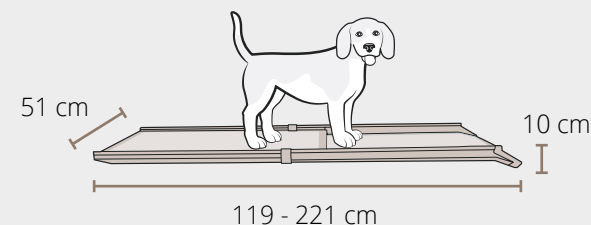

RAMPE TELESCOPIQUE HAPPY RIDE™ COMPACTE

La rampe pour animaux de compagnie télescopique de PetSafe® est une solution ultra-compacte qui aide les chiens à atteindre leurs endroits favoris. Composée de 3 sections télescopiques au lieu de 2, cette rampe est plus courte de 30 % par rapport à notre modèle standard quand elle est fermée. Pesant à peine 6 kg et supportant jusqu'à 136 kg, elle offre l'option la plus légère, la plus robuste et la plus compacte aux maîtres d'animaux domestiques.

PetSafe



RÉFÉRENCE PRODUIT

CY1295 PTV17-16878
RAMPE TELESCOPIQUE 3 PARTIES



0 729849 168787

LES PLUS

- Réglable de 71 cm à 178 cm
- La conception télescopique en 3 pièces permet un rangement plus compact
- Supporte jusqu'à 136 kg
- Une surface de marche antidérapante offre aux animaux de compagnie une base solide
- Les 4 pieds en caoutchouc stabilisent la rampe en cours d'utilisation
- Inclut une poignée de transport pratique ainsi qu'un loquet de sécurité

INFORMATIONS TECHNIQUES

- Dimensions : 71-178 cm (L) x 41 cm (l) x 13 cm (H)

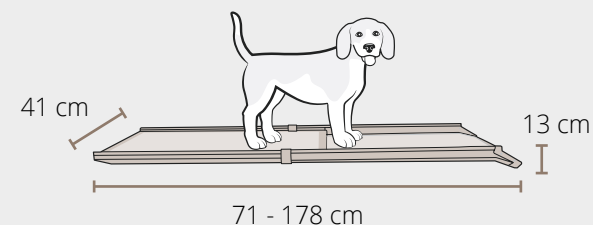

HARNAIS DE LEVAGE

UP & ABOUT™

Le harnais de levage UP & ABOUT™ permet d'aider les chiens âgés ou les chiens handicapés ayant des difficultés à se déplacer, à monter dans un véhicule ou grimper des escaliers. Le harnais de levage est rembourré au niveau du poitrail pour plus de confort et deux sangles réglables, l'une au niveau du poitrail, la seconde au bas-ventre, permettent de bien maintenir le chien et de le soulever en toute sécurité. La conception ergonomique du harnais de levage UP & ABOUT™ réduit le contact avec les points douloureux.

RÉFÉRENCE PRODUIT

CY0612 K01181
HARNAIS DE LEVAGE UP & ABOUT™



0 813146 011812



LES PLUS

- Design ergonomique pour soulager les douleurs
- Rembourrage au niveau du poitrail
- 1 sangle de réglage au niveau du bas-ventre
- 2 sangles de réglage au niveau du poitrail

INFORMATIONS TECHNIQUES

- Dimensions (L x l x H) : 39 x 18 x 10 cm
- Conçu pour les chiens entre 23 et 41 kg et avec un tour de poitrail allant jusqu'à 91 cm.



CONSOMMABLES

TUNNELS D'EXTENSIONS



**TUNNEL D'EXTENSION
POUR MICROSHIP BLANC
(PROF. 60MM)**

CY1260 PAC54-16248



0 729849 162488



**TUNNEL D'EXTENSION
POUR MICROSHIP BRUN
(PROF. 60MM)**

CY0861 PAC54-16765



0 729849 167650



**TUNNEL D'EXTENSION
BLANC (PROF. 18MM)**

CY1700 940ML



5 011569 008562



**TUNNEL D'EXTENSION
BLANC (PROF. 60MM)**

CY1701 310WHITE



5 011569 002690



**TUNNEL D'EXTENSION
BLANC (PROF. 50MM)**

CY1725 799WHITE



5 011569 005967

ADAPTATEURS



**ADAPTATEUR VITRAGE
POUR BIG CAT**

CY0260 ZAC10-17962



0 729849 179622



**ADAPTATEUR VITRAGE
POUR MICROSHIP BLANC**

CY1261 PAC54-16246



0 729849 162464



**ADAPTATEUR VITRAGE
POUR MICROSHIP BRUN**

CY0862 PAC54-16766



0 729849 167667

ACCESSOIRES



**CLEF SUPPLEMENTAIRE
POUR PPA19-16145**

CY1262 PAC54-16247



0 729849 162471



**COLLIER + AIMANT
PORTE MAGNÉTIQUE**

CY1703 480ML



5 011569 002867



**LOT DE 2 AIMANTS
PORTE MAGNÉTIQUE**

CY1704 980ML



5 011569 008579



CHOISIR LA BONNE PORTE
COMBIEN PÈSE VOTRE CHIEN ?

Jusqu'à 7 kg

Verrou 2 voies

CY1714
715SGIFD
CY1715
730SGIFD



CY1710
600ML



Verrou 4 voies

CY1690
919SGIFD
CY1691
917SGIFD
CY1198
915SGIFD



Isolée

CY1257
PPA19-15794



Entrée sélective magnétique 4 voies

CY1692
932SGIFD



CY1697
400SGIFD
CY1698
420SGIFD



Entrée sélective Puce RFID 4 voies

CY1039
PPA19-16145
CY0924
PPA19-16811



Jusqu'à 10 kg

Verrou 4 voies

CY0259
PPA10-17882



Jusqu'à 18 kg

Verrou 2 voies

CY1717
740SGIFD
CY1718
755SGIFD



Isolée

CY1258
PPA19-15795



Jusqu'à 45 kg

Verrou 2 voies

CY1720
760SGIFD



Isolée

CY1259
PPA19-15796



Jusqu'à 100 kg

Verrou 2 voies

CY1713
660ML



Jusqu'à 7 kg

Verrou 2 voies

CY1714
715SGIFD
CY1715
730SGIFD



CY1710
600ML



Verrou 4 voies

CY1690
919SGIFD
CY1691
917SGIFD
CY1198
915SGIFD



Isolée

CY1257
PPA19-15794



Entrée sélective magnétique 4 voies

CY1692
932SGIFD



CY1697
400SGIFD
CY1698
420SGIFD



Entrée sélective Puce RFID 4 voies

CY1039
PPA19-16145
CY0924
PPA19-16811



Jusqu'à 11 kg

Verrou 4 voies

CY0259
PPA10-17882



CHOISIR LA BONNE PORTE
COMBIEN PÈSE VOTRE CHAT ?

SERVICE CLIENT PETSAFE®

0800 917 595

Le service client répondra à toutes vos questions relatives aux produits ou à leur fonctionnement.

PRÉVENTION PARASITES



TICKLESS® ECOPET

À PILE

Le dispositif TICKLESS® ECOPET permet de protéger les chiens et les chats contre les tiques et les puces. Le médaillon émet des impulsions ultrasonores imperceptibles par les humains ou les animaux de compagnie mais perturbantes pour les tiques et les puces, les faisant ainsi s'éloigner du dispositif. Le médaillon émet sur un rayon de 1.5 mètres environ. Le dispositif ne contient aucun produit chimique, ni parfum et est sans danger pour les animaux de compagnie, tout comme pour les êtres humains. Il est ainsi adapté aux animaux de compagnie jeunes, âgés, malades ou en gestation. Respectueux de la nature, la coque est biodégradable et compostable ; le dispositif intérieur est recyclable. Après activation, TICKLESS® ECOPET est efficace jusqu'à 6 à 8 mois, une led permet d'indiquer si le médaillon est toujours actif.

RÉFÉRENCE PRODUIT

CY0539 ECOP01
TICKLESS® ECOPET



5 999566 451416

TICKLESS®
ULTRASONIC TICK AND FLEA REPELLENT



LES PLUS

- Émet sur un rayon de 1,5m
- Coque biodégradable
- Jusqu'à 6-8 mois d'efficacité

INFORMATIONS TECHNIQUES

- Le dispositif est certifié IP31, ce qui signifie qu'il résiste aux éclaboussures telle que la pluie, mais l'immersion dans l'eau est déconseillée.
- Pour préserver l'autonomie de la pile, il est conseillé d'essuyer le dispositif en cas de météo pluvieuse ou humide.
- Dimensions : longueur 2.6 cm x hauteur 3.8 cm x profondeur 1.4 cm
- Poids : 20 grammes
- Coque compostable
- Pile recyclable à rapporter en point de collecte



Pour être efficace, le médaillon doit être porté en permanence par l'animal et ne pas être retiré en retour de promenade.



TICKLESS® ECO

À PILE

Le dispositif TICKLESS® ECO éloigne les tiques grâce à l'émission d'ultrasons inaudibles par l'homme mais perturbantes pour les tiques. Ce dispositif est non toxique et n'utilise, ni ne libère aucune substance chimique ou odeur. Respectueux de la nature, la coque est biodégradable et compostable ; le dispositif intérieur est recyclable. Équipé d'un système de fixation par pince, TICKLESS® ECO s'attache facilement à tous supports (sac, pantalon, chaussure...) et reste discret grâce à sa taille compacte et son poids ultra léger. Après activation, le système est efficace 3 000 heures et émet sur un rayon de 2 mètres. Un bouton ON/OFF permet de préserver l'autonomie de la pile, de plus le dispositif s'éteint automatiquement au bout de 8 heures d'utilisation.

RÉFÉRENCE PRODUIT

CY0537 ECOH01
TICKLESS® ECO



5 999566 451423

TICKLESS®
ULTRASONIC TICK AND FLEA REPELLENT



LES PLUS

- Émet sur un rayon de 2 m
- Coque biodégradable
- Jusqu'à 3 000 h d'efficacité
- Bouton ON/OFF
- Arrêt automatique au bout de 8 heures

INFORMATIONS TECHNIQUES

- Le dispositif est certifié IP31, ce qui signifie qu'il résiste aux éclaboussures telle que la pluie, mais l'immersion dans l'eau est déconseillée.
- Pour préserver l'autonomie de la pile, il est conseillé d'essuyer le dispositif en cas de météo pluvieuse ou humide.
- Dimensions : longueur 6.2 cm x hauteur 2.8 cm x profondeur 2.1 cm
- Poids : 19 grammes
- Coque compostable
- Pile recyclable à rapporter en point de collecte



Pour être efficace, le médaillon doit être porté tout au long de l'activité outdoor. Il est conseillé de le garder sur soi 45 min après la fin d'activité.



TICKLESS® ECOKID

À PILE

Le dispositif TICKLESS® ECOKID permet de protéger les enfants contre les tiques. Le médaillon émet des impulsions ultrasonores imperceptibles par les humains mais perturbantes pour les tiques, les faisant ainsi s'éloigner du dispositif. Le dispositif est non toxique, il n'utilise, ni ne diffuse aucune substance chimique ou parfum.

Respectueux de la nature, la coque est biodégradable et compostable ; le dispositif intérieur est recyclable. Le médaillon émet sur un rayon de 1.5 mètres environ et se fixe solidement grâce à son anneau en métal. Après activation, TICKLESS® ECOKID est efficace jusqu'à 6 à 8 mois, une led permet d'indiquer si le médaillon est toujours actif. Ce dispositif est conseillé pour les enfants de 0 à 10 ans.

RÉFÉRENCE PRODUIT

CY0538 ECOK01
TICKLESS® ECOKID



5 999566 451409

TICKLESS®
ULTRASONIC TICK AND FLEA REPELLENT



LES PLUS

- Émet sur un rayon de 1.5 m
- Coque biodégradable
- Jusqu'à 6 à 8 mois de protection continue

INFORMATIONS TECHNIQUES

- Le dispositif est certifié IP31, ce qui signifie qu'il résiste aux éclaboussures telle que la pluie, mais l'immersion dans l'eau est déconseillée.
- Pour préserver l'autonomie de la pile, il est conseillé d'essuyer le dispositif en cas de météo pluvieuse ou humide.
- Dimensions : longueur 2.6 cm x hauteur 3.8 cm x profondeur 1.4 cm
- Poids : 20 grammes
- Coque compostable
- Pile recyclable à rapporter en point de collecte



Pour être efficace, le médaillon doit être porté tout au long de l'activité outdoor. Il est conseillé de le garder sur soi 45 min après la fin d'activité



TICKLESS® MINI

RECHARGEABLE

TICKLESS® MINI est le plus petit répulsif à ultrasons du marché. Sa conception de pointe émet des impulsions ultrasonores imperceptibles par les humains ou les animaux domestiques mais perturbantes pour les tiques et les puces, les faisant ainsi s'éloigner. Respectueux de la nature, il ne contient aucun produit chimique ni parfum, et est sans danger pour les animaux domestiques tout comme pour les êtres humains. Il est ainsi adapté aux animaux de compagnie jeunes, âgés, malades ou en gestation. TICKLESS® MINI est rechargeable en 4 H, pour une autonomie moyenne de 10 à 15 jours. Le dispositif émet sur un rayon de 2.5 mètres environ et dispose d'une led pour une meilleure visibilité de nuit.

TICKLESS®
ULTRASONIC TICK AND FLEA REPELLENT

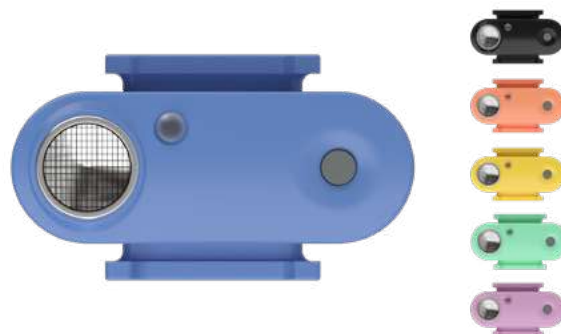

RÉFÉRENCES PRODUITS

DOG

CY0631 M01BL
TICKLESS® MINI - BLACK



5 999566 450266



CY0509 DOG23GB
TICKLESS® MINI - GREEK BLUE



5 999566 451676



CY0510 DOG23HP
TICKLESS® MINI - HOT PEACH



5 999566 451706



CY0511 DOG23M
TICKLESS® MINI - MARIGOLD



5 999566 451669



CY0512 DOG23MG
TICKLESS® MINI - MENTHA



5 999566 451683



CY0513 DOG23OP
TICKLESS® MINI - ORGAN PURPLE



5 999566 451690



CAT

CY0637 CAT01BL
TICKLESS® MINI - BLACK



5 999566 450365



CY0504 CAT23GB
TICKLESS® MINI - GREEK BLUE



5 999566 451614



CY0505 CAT23HP
TICKLESS® MINI - HOT PEACH



5 999566 451645



CY0506 CAT23M
TICKLESS® MINI - MARIGOLD



5 999566 451652



CY0507 CAT23MG
TICKLESS® MINI - MENTHA



5 999566 451621



CY0508 CAT23OP
TICKLESS® MINI - ORGAN PURPLE



5 999566 451638



LES PLUS

- Émet sur un rayon de 2,5m
- 4 h de charge pour une autonomie de 10 à 15 jours
- Dispositif rechargeable
- Led pour être visible la nuit
- Léger et compact

INFORMATIONS TECHNIQUES

- Le dispositif est certifié IP31, ce qui signifie qu'il résiste aux éclaboussures telle que la pluie, mais l'immersion est déconseillée.
- Une charge de 4 heures offre 10 à 15 jours d'autonomie. Une simple manipulation avec le bouton permet de vérifier le niveau de charge de l'appareil.
- Le dispositif se fixe sur un collier grâce à un anneau en caoutchouc.
- Dimensions : longueur 3.8 cm x hauteur 1.6 cm x profondeur 2.1 cm
- Poids : 8 g
- Pile et plastique recyclables à déposer en points de collecte adaptés.

Pour être efficace, le médaillon doit être porté en permanence par l'animal et ne pas être retiré en retour de promenade.



TICKLESS® PET

À PILE

Le dispositif TICKLESS® PET permet de protéger les chiens et les chats contre les tiques et les puces. Le médaillon émet des impulsions ultrasonores imperceptibles par les humains ou les animaux domestiques mais perturbantes pour les tiques et les puces, les faisant ainsi s'éloigner du dispositif. Respectueux de la nature, il ne contient aucun produit chimique ni parfum, et est sans danger pour les animaux domestiques tout comme pour les êtres humains. Il est ainsi adapté aux animaux de compagnie jeunes, âgés, malades ou en gestation. Le médaillon émet sur un rayon de 1.5 m environ. Après activation, le système est efficace jusqu'à 6 à 8 mois, une lumière permet d'indiquer si le médaillon est toujours actif. La coque robuste est particulièrement adaptée aux grands chiens et aux chiens très actifs.

TICKLESS®
ULTRASONIC TICK AND FLEA REPELLENT



RÉFÉRENCES PRODUITS

CY0613 PRO-101OR
TICKLESS® PET - **ORANGE**



5 999566 451041



CY0614 PRO-101BE
TICKLESS® PET - **BEIGE**



5 999566 451010



CY0615 PRO-101PI
TICKLESS® PET - **ROSE**



5 999566 451027



CY0616 PRO-101BL
TICKLESS® PET - **NOIR**



5 999566 451034



LES PLUS

- Émet sur un rayon de 1,5 m
- Coque robuste adaptée aux grands chiens
- Jusqu'à 6 à 8 mois de protection continue

INFORMATIONS TECHNIQUES

- Le dispositif est certifié IP31, ce qui signifie qu'il résiste aux éclaboussures telle que la pluie, mais l'immersion dans l'eau est déconseillée.
- Pour préserver l'autonomie de la pile, il est conseillé d'essuyer le dispositif en cas de météo pluvieuse ou humide.
- Dimensions : longueur 3 cm x hauteur 4 cm x profondeur 1.5 cm
- Poids : 13 g
- Pile et plastique recyclables à rapporter en point de collecte.



Pour être efficace, le médaillon doit être porté en permanence par l'animal et ne pas être retiré en retour de promenade.



TICKLESS® HORSE

À PILE

Le dispositif TICKLESS® HORSE éloigne les tiques et les puces grâce à l'émission d'ultrasons inaudibles par l'humain et l'équidé mais perturbantes pour les puces et les tiques. Respectueux de la nature, il est non toxique et n'utilise ni ne libère aucune substance chimique ou odeur, ce qui le rend sûr à utiliser même pour les poulains, les chevaux malades ou en gestation. L'appareil émet sur un rayon de 2 mètres environ et se fixe facilement grâce à sa pince sur le harnachement ou la selle du cheval. Après activation, le système est efficace jusqu'à 6 à 8 mois, une lumière permet d'indiquer si le médaillon est toujours actif.

RÉFÉRENCE PRODUIT

CY0626 PRO-105BE*
TICKLESS® HORSE - BEIGE



5 999566 450068



TICKLESS®
ULTRASONIC TICK AND FLEA REPELLENT



LES PLUS

- Émet sur un rayon de 2 m
- Jusqu'à 6 à 8 mois de protection continue
- Résistant aux éclaboussures

INFORMATIONS TECHNIQUES

- Le dispositif est certifié IP31, ce qui signifie qu'il résiste aux éclaboussures telle que la pluie, mais l'immersion dans l'eau est déconseillée.
- Pour préserver l'autonomie de la pile, il est conseillé d'essuyer le dispositif en cas de météo pluvieuse ou humide.
- Dimensions : longueur 3 cm x hauteur 4 cm x profondeur 1.5 cm
- Poids : 13 g
- Pile et plastique recyclables à rapporter en point de collecte.



Pour être efficace, le médaillon doit être porté en permanence par l'animal et ne pas être retiré en retour de promenade.



TICKLESS® KID À PILE

Les dispositifs TICKLESS® KID & TICKLESS® BABY éloignent les tiques grâce à l'émission d'ultrasons inaudibles par l'humain mais perturbantes pour les tiques. Le dispositif est non toxique, il n'utilise, ni ne diffuse aucune substance chimique ou odeur : c'est la solution idéale pour les enfants. L'appareil émet sur un rayon de 1.5 m environ et se fixe solidement grâce à son anneau en métal. Ce dispositif est conseillé pour les enfants de 0 à 10 ans. Autonomie jusqu'à 6 à 8 mois, un bouton permet de vérifier si le dispositif est actif.

RÉFÉRENCE PRODUIT

CY0618 PRO-104PI*
TICKLESS® KID - ROSE



5 999566 450013



TICKLESS®
ULTRASONIC TICK AND FLEA REPELLENT



LES PLUS

- Émet sur un rayon de 1.5 m
- Jusqu'à 6 à 8 mois de protection continue
- Léger et discret
- Dès la naissance
- Sans odeur

INFORMATIONS TECHNIQUES

- Le dispositif est certifié IP31, ce qui signifie qu'il résiste aux éclaboussures telle que la pluie, mais l'immersion dans l'eau est déconseillée.
- Pour préserver l'autonomie de la pile, il est conseillé d'essuyer le dispositif en cas de météo pluvieuse ou humide.
- Dimensions : longueur 3 cm x hauteur 4 cm x profondeur 1.5 cm
- Poids : 13 g
- Pile et plastique recyclables à rapporter en point de collecte.



Pour être efficace, le médaillon doit être porté tout au long de l'activité outdoor. Il est conseillé de le garder sur soi 45 min après la fin d'activité.



TICKLESS® HOME

De récentes études ont montré que l'allergie aux acariens est beaucoup plus répandue chez les chiens et les chats que chez les humains. Le dispositif TICKLESS® HOME permet de protéger son domicile contre les tiques et les acariens grâce à l'émission d'ultrasons. Respectueux de la nature, il est non toxique et n'utilise, ni ne libère aucune substance chimique ou odeur. TICKLESS® HOME garantit que l'animal est protégé même s'il ne porte pas le pendentif TICKLESS®. Il suffit de brancher l'appareil et il dérangera les tiques et les acariens dans n'importe quel environnement où il est installé. L'appareil fonctionne avec une alimentation électrique de 220 V et est capable de couvrir une superficie d'environ 32m². TICKLESS® HOME est équipé d'une fonction lumière douce qui facilite les déplacements dans l'obscurité. Elle peut être réglée selon 3 intensités différentes. TICKLESS® HOME a une durée de vie moyenne de 2 ans, une lumière clignotante permet de vérifier son fonctionnement au moment du branchement.

TICKLESS®
ULTRASONIC TICK AND FLEA REPELLENT



LES PLUS

- Contre les tiques
- Fonction lumière douce
- 0% de produits chimiques
- Durée de vie moyenne de 2 ans

RÉFÉRENCES PRODUITS

CY0387 TH01BE
TICKLESS® HOME - **BEIGE**



5 999566 452352



CY0388 TH01GR
TICKLESS® HOME - **GRIS**



5 999566 452369



MITELESS® HOME

De plus en plus de personnes développent des allergies au sein de leur domicile : difficulté à respirer, nez qui coule, yeux qui démangent, éternuements... Le plus souvent, on dit que ces personnes sont allergiques à la poussière. En réalité, l'allergie à la poussière est causée par les acariens. MITELESS® HOME émet une fréquence d'ultrasons très désagréables pour les acariens, les faisant ainsi s'éloigner et diminuer la concentration d'acariens à l'endroit où il est installé. MITELESS® HOME est de ce fait une solution très efficace pour réduire les symptômes allergiques causés par les acariens, créant ainsi un environnement sain dans la maison. Sans produits chimiques, ni parfum, le système peut être installé sans danger dans les chambres d'enfants, à côté des paniers du chien / chat, au salon... L'appareil se branche sur une prise 110 - 220 V et couvre une superficie jusqu'à 32m². MITELESS® HOME est équipé d'une fonction lumière douce qui facilite les déplacements dans l'obscurité. Elle peut être réglée selon 3 intensités différentes. MITELESS® HOME a une durée de vie moyenne de 2 ans, une lumière clignotante permet de vérifier son fonctionnement au moment du branchement.

TICKLESS®
ULTRASONIC TICK AND FLEA REPELLENT



De récentes études ont montré que l'allergie aux acariens est beaucoup plus répandue chez le chien et le chat. Ces allergies peuvent causer des dermatites atopiques. MITELESS® HOME permet de réduire la prolifération d'acariens au sein du domicile.

RÉFÉRENCES PRODUITS

CY0389 MH01BE
MITELESS® HOME - **BEIGE**



5 999566 452338



CY0390 MH01GR
MITELESS® HOME - **GRIS**



5 999566 452345



LES PLUS

- Contre les acariens
- Fonction lumière douce
- 0% de produits chimiques
- Couvre une superficie de 32m²
- Durée de vie moyenne 2 ans

MITELESS® GO

MITELESS® GO est une solution alternative à long terme contre l'allergie à la poussière. Il combat la présence d'acariens, le déclencheur le plus courant des allergies et de l'asthme toute l'année.

Le dispositif MITELESS® réduit la concentration d'acariens en quelques semaines et soulage efficacement les symptômes d'allergie. L'appareil émet des impulsions ultrasonores imperceptibles pour les humains et les animaux domestiques, mais qui perturbent les acariens, les éloignant ainsi. Les premiers résultats sont visibles quelques semaines après la mise en marche de l'appareil. Respectueux de l'environnement, le dispositif émet sur une portée de 2 mètres et ne contient ni produits chimiques ni parfums. MITELESS® GO assure une protection jusqu'à 6 à 8 mois après activation. Le dispositif portable MITELESS® GO est idéal pour la voiture ou la poussette en complément du dispositif MITELESS® HOME.

RÉFÉRENCE PRODUIT

CY0629 PRO-201WH
MITELESS® GO



5 999566 450099

TICKLESS®
ULTRASONIC TICK AND FLEA REPELLENT



LES PLUS

- Émet sur une portée de 2 m
- Jusqu'à 6 à 8 mois de protection

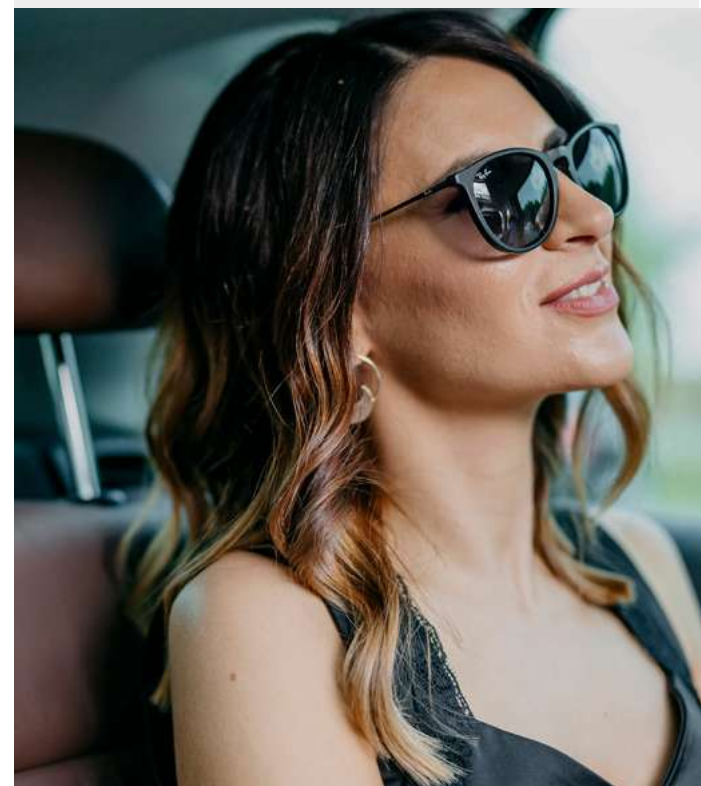

HYGIÈNE



BAC À LITIÈRE AUTONETTOYANT

SCOOPFREE™ 1.5



La maison de toilette SCOOPFREE™ 1.5 est un dispositif autonettoyant capable d'être indépendant jusqu'à quatre semaines. Son système est composé d'un bac à litière jetable qui offre un contrôle des odeurs imbattable et l'avantage de ne pas avoir à manipuler les déchets. Ce dispositif d'hygiène utilise la litière Crystal Premium, ultra absorbante et très efficace pour combattre les odeurs. Les cristaux sont conservés dans un bac jetable en carton doublé à l'épreuve des fuites. Le système de nettoyage fonctionne à l'aide d'un râteau inoxydable qui entraîne les déchets dans un compartiment fermé. Des capteurs de sécurité détectent la présence du félin pour empêcher le nettoyage lors de sa présence. Un compteur santé enregistre la fréquence à laquelle le chat utilise la litière, ce qui permet de détecter d'éventuels premiers signes de problèmes de santé. Un bac durable en plastique est disponible pour remplacer les bacs jetables ; il suffit de le remplir avec la litière CRYSTAL PREMIUM en sachet.



LES PLUS

- Système auto-nettoyant indépendant jusqu'à 4 semaines
- Utilise 5 à 10x moins de litière que les litières agglomérantes et en argile
- Râteau mécanique en acier inoxydable
- Moteur silencieux

INFORMATIONS TECHNIQUES

Quand changer sa litière ?

- 1 chat : 20 à 30 jours
- 2 chats : 10 à 15 jours
- 3 chats : 7 à 10 jours

RÉFÉRENCE PRODUIT

CY0596 PAL19-17125
BAC À LITIÈRE AUTONETTOYANT
SCOOPFREE™ 1.5 + COUVERCLE



PRODUITS ASSOCIÉS

CY3611 PAC19-14262
RECHARGE LITIÈRE
CRYSTAL PREMIUM



CY3612 PAC19-14264
RECHARGE LITIÈRE
CRYSTAL PREMIUM -
LOT DE 3



CY0248 PAC59-17928
RECHARGE LITIÈRE
CRYSTAL PREMIUM -
BLUE - 4 KG



CY0598 PAC19-17238
COUVERCLE POUR
SCOOPFREE™ 1.5



CY0542 ZAC60-15710
BAC RÉUTILISABLE POUR
SCOOPFREE™ 1.5



CY0261 PAC00-17984
25X SACS DE
PROTECTION



RECHARGE LITIÈRE

CRYSTAL PREMIUM

Les dispositifs d'hygiène à nettoyage automatique SCOOPFREE™ se caractérisent par une installation, une utilisation et un entretien faciles grâce à l'utilisation de bacs en carton jetables. La litière Crystal Premium absorbe l'urine et dessèche les excréments de manière immédiate, ce qui se traduit par une neutralisation incomparable des odeurs. Ces propriétés permettent d'utiliser le même bac jusqu'à 4 semaines pour un chat, rendant ainsi ce dispositif d'hygiène 5 à 10 fois plus économique que les autres types de litières telles que la litière minérale ou agglomérante. Les cristaux sont contenus dans une boîte en carton dont le revêtement imperméable permet d'éviter les fuites.

RÉFÉRENCES PRODUITS

CY3611 PAC19-14262
LITIÈRE RECHANGE - CRYSTAL PREMIUM



0 729849 142626

CY3612 PAC19-14264
LITIÈRE RECHANGE - CRYSTAL PREMIUM - LOT DE 3



0 729849 142640



LES PLUS

- Dessèche et réduit le volume des excréments
- Sans poussière grâce aux cristaux absorbants
- Absorption des odeurs ultra efficace
- 5 à 10x plus économique : réduit la quantité à acheter, stocker et jeter
- Un bac pour 30 jours d'utilisation

INFORMATIONS TECHNIQUES

- Enlever le couvercle du bac jetable et le placer sous le bac. Il sera réutilisé pour fermer le bac avant de le jeter
- Positionner le bac jetable sous le dispositif d'hygiène ScoopFree™
- Fixer le dispositif sur le bac en carton
- Les aimants présents sur le bac doivent être en contact avec le dispositif d'hygiène
- Remplir le bac jetable avec les cristaux de la litière Crystal Premium™



BAC RÉUTILISABLE POUR SCOOPFREE™ 1.5

Le bac réutilisable en plastique est spécialement adapté à la maison de toilette SCOOPFREE™ 1.5. Plus économique, il remplace les recharges en carton et s'utilise avec les sacs de litière CRYSTAL. Conçu à base d'un plastique non poreux, il ne retient pas les odeurs et est facile à nettoyer.

PetSafe



RÉFÉRENCE PRODUIT

CY0542 ZAC60-15710
BAC RÉUTILISABLE POUR SCOOPFREE™ 1.5



0 729849 157101

CONSOMMABLE

CY0248 PAC59-17928
RECHARGE LITIÈRE CRYSTAL PREMIUM -
BLUE - 4 KG



0 729849 179288



LES PLUS

- Solution économique
- Nettoyage facile
- Choix de la litière

INFORMATIONS TECHNIQUES

Durée d'un sac :

- 1 chat = 2 mois
- 2 chats = 1 mois



BAC À LITIÈRE AUTONETTOYANT CONNECTÉ SMARTSPIN™



Le bac à litière SmartSpin™ est un système autonettoyant connecté capable d'être autonome jusqu'à 2 semaines. Compact et design, il s'intègre parfaitement dans l'habitat. Compatible avec toutes les litières agglomérantes, l'intérieur du tonneau rotatif est lisse afin d'empêcher l'accumulation de litière et garder un environnement propre et sain. Le système se déclenche automatiquement après le passage du chat et évacue les déchets dans un tiroir hermétique. Équipé d'un filtre désodorisant, le bac à litière SmartSpin™ permet un contrôle des odeurs 4x supérieur aux bacs à litière manuels. Le bac connecté SmartSpin™ détecte le passage du chat et récolte ainsi des données envoyées en temps réel sur un smartphone. Grâce à l'application dédiée, ces données permettent de suivre l'état de santé du chat et de recevoir des alertes sur l'entretien du bac.



RÉFÉRENCES PRODUITS

CY0257 ZAL10-17986
BAC À LITIÈRE AUTONETTOYANT
CONNECTÉ **SMARTSPIN™ - BLANC**



CY0043 PAL10-18298
BAC À LITIÈRE AUTONETTOYANT
CONNECTÉ **SMARTSPIN™ - NOIR**



CONSOMMABLE

CY0258 ZAC10-17986
DÉSODORISANT SMARTSPIN X2



CY0261 PAC00-17984
25X SACS DE PROTECTION



INFORMATIONS TECHNIQUES



La maison de toilette SmartSpin™ fonctionne avec toutes les litières agglomérantes, minérale ou végétale. Pour un fonctionnement optimal, il est indispensable d'utiliser une litière de haute qualité, avec un fort pouvoir absorbant et agglomérant. Le tiroir a une capacité de 6 litres et peut contenir jusqu'à 2 semaines de déchets et d'agglomérats en fonction de la qualité d'absorption et d'agglomération de la litière utilisée.

LES PLUS

- Données santé du chat
- Entretien facile
- Contrôle des odeurs 4x supérieur
- Design compact et moderne



CONTRÔLE DES ODEURS 4X PLUS EFFICACE

Les déchets et agglomérats sont stockés dans un tiroir hermétique pour éviter la dissipation des mauvaises odeurs.

Une plaquette désodorisante aux huiles essentielles de lavande, citron et citron vert neutralisent efficacement les mauvaises odeurs.



CYCLE DE NETTOYAGE

La sphère tourne lentement à 180° ; au fur et à mesure que la sphère tourne, la litière inutilisée tombe à travers le tamis à litière et reste stockée derrière l'économiseur de litière.

Les agglomérats et les déchets sont triés et évacués dans le tiroir à déchets.

La sphère revient ensuite à sa position de départ, répartissant uniformément la litière inutilisée.

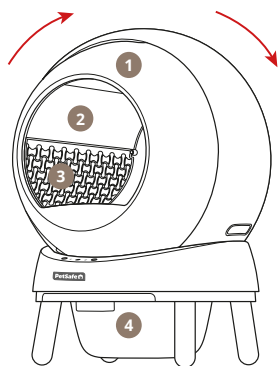

- 1 Sphère
- 2 Économiseur de litière
- 3 Tamis à litière
- 4 Tiroir à déchets

DONNÉES SANTÉ EN TEMPS RÉEL

La maison de toilette SmartSpin™ est connectée et envoie des données en temps réel via une application dédiée. L'application permet de suivre l'utilisation du bac par le chat et de récolter ainsi ses données santé. L'application permet également de configurer les options du SmartSpin™ : options de nettoyage, période de fonctionnement, notifications...



Suivi du poids



Fréquence d'utilisation



Remplissage du tiroir à déchets



Ne pas déranger

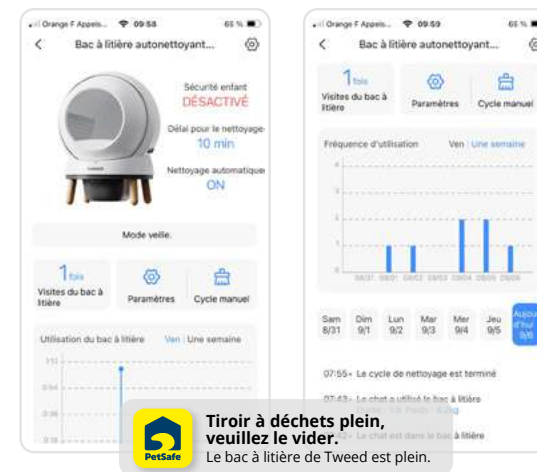

Tiroir à déchets plein, veuillez le vider.
Le bac à litière de Tweed est plein.

ENTRETIEN FACILE

La maison de toilette SmartSpin a été conçue pour être la plus autonome et la plus facile d'entretien des systèmes disponibles sur le marché.

Une notification envoyée directement sur le téléphone indique que le tiroir à déchets doit être vidé. L'intérieur lisse de la sphère empêche l'accumulation de litière et permet d'espacer le nettoyage de la sphère. Le démontage rapide se fait en seulement deux étapes. Très maniable grâce à son poids (seulement 3,2 kg), le nettoyage est facile.



POUR TOUS LES CHATS

La maison de toilette SmartSpin™ est idéalement adaptée aux chats jusqu'à 11 kg, mais peut convenir, selon la morphologie, aux chats jusqu'à 15 kg.

ATTENTION - Chaton de moins de 6 mois et de moins de 1.1 kg :

Le bac doit être utilisé DÉBRANCHÉ et le nettoyage effectué manuellement, jusqu'à ce que le chat ait l'âge et le poids requis pour être détecté par le système. Pour faciliter l'accès à l'entrée de la sphère, il est possible de placer une boîte ou un marchepied devant la maison de toilette.



BAC À LITIÈRE AUTONETTOYANT SCOOPFREE™ CLUMPING

PetSafe

La maison de toilette SCOOPFREE™ CLUMPING est un dispositif autonettoyant capable d'être indépendant jusqu'à quatre semaines. Compatible avec toutes les litières agglomérantes, son système est composé d'un bac en plastique durable dans lequel il suffit d'ajouter une litière agglomérante de son choix. Le système de nettoyage fonctionne à l'aide d'un râteau inoxydable qui entraîne les déchets dans une poubelle fermée. Des capteurs de sécurité détectent la présence du félin pour empêcher le nettoyage lors de sa présence. La poubelle, le bac à litière et le râteau amovible s'enlèvent très facilement pour faciliter le nettoyage.



RÉFÉRENCE PRODUIT

CY0256 PAL10-17992
BAC À LITIÈRE AUTONETTOYANT
SCOOPFREE™ CLUMPING



0 729849 179929

CONSOMMABLE

CY0249 ZAC10-18000
KIT ACCESSOIRES SCOOPFREE™ CLUMPING



0 729849 180000



INFORMATIONS TECHNIQUES



Le bac à litière SCOOPFREE CLUMPING est conçu pour fonctionner avec tous types de litière agglomérante. Pour un fonctionnement optimal, il est indispensable d'utiliser une litière de haute qualité, avec un fort pouvoir absorbant et/ou agglomérant.

LES PLUS

- Système autonettoyant indépendant jusqu'à 4 semaines
- Fonctionne avec toutes les litières agglomérantes
- Râteau mécanique en acier inoxydable
- Nettoyage des éléments très facile



CYCLE DE NETTOYAGE

Des capteurs détectent la présence du chat et déclenchent un cycle de nettoyage 10 minutes après le départ du chat, afin de laisser le temps à la litière de s'agglomérer.

Un râteau en métal déplace tous les déchets solides dans un compartiment à déchets fermé, afin d'empêcher la dissipation de mauvaises odeurs.

Un petit sac poubelle peut être installé dans le fond du bac receveur afin de faciliter l'entretien du bac. Le compartiment à déchets peut contenir 7 à 10 jours de déchets et d'agglomérats en fonction de la qualité d'absorption et d'agglomération de la litière utilisée.



ENTRETIEN FACILE

Le bac à litière SCOOPFREE™ CLUMPING a été conçu pour être autonome et réduire considérablement la durée d'entretien par rapport à un bac manuel.

Seuls 4 éléments nécessitent un entretien régulier :

- Le couvercle du compartiment à déchets coulisse pour un démontage facile
- Le compartiment à déchets se retire simplement en tirant dessus
- Le râteau se démonte rapidement grâce à deux vis à molettes
- Le bac receveur se retire facilement en soulevant le dessus de l'appareil

L'ensemble de ces pièces, à l'exception du râteau, peuvent être lavées au lave-vaisselle.



KIT ACCESSOIRES

Un kit accessoires permet de compléter l'ensemble du bac à litière SCOOPFREE CLUMPING.

Il se compose de :

- Un couvercle d'intimité pour transformer le bac en maison de toilette
- Un tapis de litière pour éviter aux résidus de litière de se disperser dans le domicile
- De 25 sacs poubelle pour faciliter l'entretien du bac à déchets.



POUR TOUS LES CHATS

Le bac à litière SCOOPFREE CLUMPING est adapté à la majorité des races de chats.

ATTENTION - Chaton de moins de 6 mois :

Le bac doit être utilisé DÉBRANCHÉ et le nettoyage effectué manuellement, jusqu'à ce que le chat ait l'âge et le poids requis pour être détecté par le système. Pour faciliter l'accès à l'entrée de la sphère, il est conseillé de retirer le couvercle du bac à litière.



SACS À LITIÈRE FILTRANTS ANTIGASPILLAGE

Les sacs Kiviks facilitent le nettoyage du bac à litière et permettent de réduire jusqu'à 30% la consommation de litière. Très solides et résistants aux griffes des félins, les sacs Kiviks sont écologiques, biodégradables et recyclables. Ils favorisent une meilleure hygiène et réduisent le risque de transmission de maladies telles que la toxoplasmose et les affections zoonoses : c'est une solution parfaitement adaptée aux femmes enceintes. Très faciles d'utilisation grâce à leurs poignées ergonomiques, les sacs sont perforés afin de filtrer la litière et ne retenir que les agglomérats d'urine et de selles. Les sacs nécessitent l'utilisation d'une litière agglomérante, à grains fins pour faciliter l'écoulement à travers les trous.

Disponibles en 3 tailles, ils s'adaptent à tous types de bacs et maisons de toilette ; un lot de 6 sacs permet l'entretien de 10 à 12 jours du bac.

KIVIKS



RÉFÉRENCES PRODUITS

PAQUET DE 6 SACS

CY0498 3770007829009_M
SACS - M



3 770007 829009

CY0499 3770007829016_L
SACS - L



3 770007 829016

CY0500 3770007829023_X
SACS - XL



3 770007 829023

LES PLUS

- Économique : réduit jusqu'à 30% la consommation de litière
- Écologique : sacs recyclables et biodégradables
- Diminue le risque de transmission de maladies
- Compatible avec tous les bacs à litière

INFORMATIONS TECHNIQUES

- **Taille M - Pour bac normal :**
L 50 cm x l 38 cm x H 12 cm*
- **Taille L - Pour bac haut :**
L 52 cm x l 40 cm x H 20 cm*
- **Taille XL - Pour bac grand :**
L 56 cm x l 42 cm x H 25cm*

* Les mesures sont indicatives et peuvent varier de plus ou moins 3 cm en fonction de la taille du bac.



LITIÈRE MINÉRALE AGGLOMÉRANTE PEARL

Composée à 100% de bentonite d'argile, une matière naturelle réputée pour son pouvoir absorbant, la litière PEARL absorbe rapidement les liquides et prévient ainsi le développement de bactéries, laissant un environnement sain et préservé. Dotée d'une capacité d'absorption jusqu'à 400% de son volume, la litière PEARL nécessite peu de substrat et permet une agglomération efficace et compacte. La conception unique en forme de perle garantit un confort incomparable pour les coussinets du chat et limite la propagation de poussière au remplissage et à l'entretien de la litière. Home N'Pet a sélectionné rigoureusement les matières premières de cette litière afin de garantir une litière de très haute qualité et parfaitement adaptée au fonctionnement des systèmes de bacs autonettoyants présents sur le marché français.



RÉFÉRENCES PRODUITS

CY6077 HP6077
LITIÈRE MINÉRALE AGGLOMÉRANTE
PEARL - **4 KG**



3 760402 170752

CY6078 HP6078
LITIÈRE MINÉRALE AGGLOMÉRANTE
PEARL - **8 KG**



3 760402 170745

CY6079 HP6079
LITIÈRE MINÉRALE AGGLOMÉRANTE
PEARL - **12 KG**



3 760402 170813

LES PLUS

- Absorption 400%
- Agglomération rapide et compacte
- Recommandé pour les systèmes autonettoyants

INFORMATIONS TECHNIQUES

Pour 1 chat :

- 1 sac de 4 KG = 25 jours
- 1 sac de 8 KG = 50 jours
- 1 sac de 12 KG = 75 jours

• RECOMMANDÉ PAR •

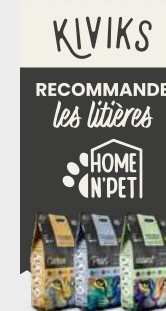

LITIÈRE MINÉRALE AGGLOMÉRANTE CARBON

Composée à 100% de bentonite d'argile, la litière agglomérante Home N'Pet a une capacité d'absorption ultra rapide compacte, absorbant jusqu'à 350% son volume. La conception unique en forme de perle garantit un confort incomparable pour les coussinets du chat et limite la propagation de poussière au remplissage et entretien de la litière. L'ajout de charbon actif et de bicarbonate augmente le pouvoir de neutralisation des mauvaises odeurs et limite la propagation des bactéries afin de garder un environnement sain. Home N'Pet a sélectionné rigoureusement les matières premières de cette litière afin de garantir une litière de très haute qualité et parfaitement adaptée au fonctionnement des systèmes de bacs autonettoyants présents sur le marché français.



RÉFÉRENCES PRODUITS

CY6080 HP6080
LITIÈRE MINÉRALE AGGLOMÉRANTE
CARBON - **4 KG**



3 760402 170776

CY6081 HP6081
LITIÈRE MINÉRALE AGGLOMÉRANTE
CARBON - **8 KG**



3 760402 170790

CY6082 HP6082
LITIÈRE MINÉRALE AGGLOMÉRANTE
CARBON - **12 KG**



3 760402 170783

LES PLUS

- Absorption 350%
- Agglomération ultra rapide et compacte
- Capture les odeurs
- Recommandé pour les systèmes autonettoyants

INFORMATIONS TECHNIQUES

Pour 1 chat :

- 1 sac de 4 KG = 20 jours
- 1 sac de 8 KG = 40 jours
- 1 sac de 12 KG = 60 jours

• RECOMMANDÉ PAR •

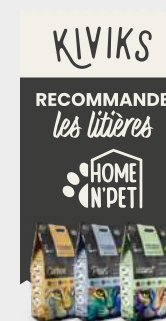

LITIÈRE VÉGÉTALE AGGLOMÉRANTE NATURAL

Composée de fibres de maïs, pour son fort pouvoir absorbant et de fibres de manioc, une plante réputée pour ses vertus naturellement agglomérantes, la litière NATURAL absorbe les liquides et prévient ainsi le développement de bactéries, laissant un environnement sain et préservé. Sa composition 100% naturelle ne contient aucun parfum ; sa forme de granulés est agréable pour les coussinets, ne colle pas aux poils et produit peu de poussière lors du remplissage du bac. L'ajout de bicarbonate de soude augmente le pouvoir de neutralisation des mauvaises odeurs. L'agglomération rapide et compacte permet d'enlever facilement les agglomérats à la pelle, et de les jeter dans les toilettes, pour un entretien rapide et facile. Home N'Pet a sélectionné rigoureusement les matières premières de cette litière afin de garantir une litière de très haute qualité et parfaitement adaptée au fonctionnement des systèmes de bacs autonettoyants présents sur le marché français.



RÉFÉRENCE PRODUIT

CY6083 HP6083
LITIÈRE VÉGÉTALE AGGLOMÉRANTE
NATURAL - 5L



3 760402 170820

LES PLUS

- Composition naturelle
- Absorption 400%
- Agglomération rapide et compacte
- Recommandé pour les systèmes autonettoyants

INFORMATIONS TECHNIQUES

Pour 1 chat :
1 sac de 5 L = 20 jours

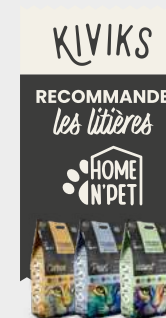

LITIÈRE VÉGÉTALE AGGLOMÉRANTE NATURAL⁺

DISPONIBLE COURANT JUIN 2026

Composée de fibres de maïs, pour son fort pouvoir absorbant et de fibres de manioc, une plante réputée pour ses vertus naturellement agglomérantes, la litière NATURAL absorbe les liquides et prévient ainsi le développement de bactéries, laissant un environnement sain et préservé. Sa composition 100% naturelle ne contient aucun parfum ; sa forme de granulés est agréable pour les coussinets, ne colle pas aux poils et produit peu de poussière lors du remplissage du bac. L'ajout de bicarbonate de soude augmente le pouvoir de neutralisation des mauvaises odeurs. L'agglomération rapide et compacte permet d'enlever facilement les agglomérats à la pelle, et de les jeter dans les toilettes, pour un entretien rapide et facile. Home N'Pet a sélectionné rigoureusement les matières premières de cette litière afin de garantir une litière de très haute qualité et parfaitement adaptée au fonctionnement des systèmes de bacs autonettoyants présents sur le marché français.



RÉFÉRENCES PRODUITS

CY6109 HP6109
LITIÈRE VÉGÉTALE AGGLOMÉRANTE
NATURAL⁺ - **2 KG**



3 760402 171001

CY6110 HP6110
LITIÈRE VÉGÉTALE AGGLOMÉRANTE
NATURAL⁺ - **4 KG**



3 760402 171018

CY6111 HP6111
LITIÈRE VÉGÉTALE AGGLOMÉRANTE
NATURAL⁺ - **6 KG**



3 760402 171025

LES PLUS

- Composition naturelle
- Absorption 450%
- Agglomération rapide et compacte
- Recommandé pour les systèmes autonettoyants

INFORMATIONS TECHNIQUES

Pour 1 chat :

1 sac de 2 KG = 20 jours

1 sac de 4 KG = 40 jours

1 sac de 6 KG = 60 jours

• RECOMMANDÉ PAR •

PetSafe

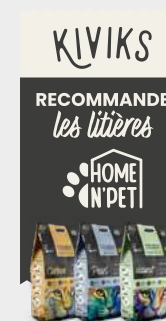

DESTRUCTEUR URINE OFF CHAT & CHATON

Urine Off élimine à 100% l'urine des animaux domestiques et permet de retrouver un environnement sain, sans urine et sans odeur. Urine Off utilise une technologie bio-enzymatique concentrée pour éliminer définitivement tous les composants de l'urine du chat et du chaton, y compris les cristaux d'acide urique séchés, principale source d'odeur d'urine. Cette formule concentrée est efficace et sans risque sur toutes les surfaces dures et les tissus, pour nettoyer des taches fraîches ou plus anciennes. Recommandés par les vétérinaires, les produits Urine Off sont respectueux de l'environnement et sans danger pour la famille et les animaux. Contrairement aux produits qui luttent contre les odeurs d'urine sans les éliminer, la formule unique d'Urine Off détruit 100% des molécules d'urine pour laisser un environnement sain et vierge de toutes impuretés.



RÉFÉRENCES PRODUITS



CY0186 FRGR-UOCL118ML-CT
URINE OFF CHAT - 118 ML



0 645095 008397



CY0188 FRGR-UOHFCL500ML-CT-SP
URINE OFF CHAT - 500 ML



0 645095 008410



CY0329 UOCPCL32Z-CT-IN
URINE OFF CHAT - 946 ML



0 645095 003729



CY0331 UOCL1G-CT-IN
URINE OFF CHAT - 3.78 L



0 811665 017414

LES PLUS

- Formule chat plus concentrée
- Élimine à 100% l'urine et les odeurs
- Respectueux de l'environnement
- Sans danger pour l'être humain et les animaux
- Utilisable sur tous types de surfaces

INFORMATIONS TECHNIQUES

Comment Urine Off fonctionne ?

- Les bactéries activent et produisent des enzymes.
- Les enzymes se bloquent avec des molécules d'acide urique.
- Les enzymes décomposent les liaisons des cristaux d'acide urique.
- Les bactéries mangent les composants et éliminent entièrement l'urine.



DESTRUCTEUR URINE OFF

CHIEN & CHIOT

Urine Off élimine à 100% l'urine des animaux domestiques et permet de retrouver un environnement sain, sans urine et sans odeur. Urine Off utilise une technologie bio-enzymatique pour éliminer définitivement tous les composants de l'urine du chien et du chiot, y compris les cristaux d'acide urique séchés, principale source d'odeur d'urine. Cette formule est efficace et sans risque sur toutes les surfaces dures et les tissus, pour nettoyer des taches fraîches ou plus anciennes. Recommandés par les vétérinaires, les produits Urine Off sont respectueux de l'environnement et sans danger pour la famille et les animaux. Contrairement aux produits qui luttent contre les odeurs d'urine sans les éliminer, la formule unique d'Urine Off détruit 100% des molécules d'urine pour laisser un environnement sain et vierge de toutes impuretés.



RÉFÉRENCES PRODUITS



CY0187 FRGR-UOCL118ML
URINE OFF CHIEN - 118 ML



0 645095 008403



CY0189 FRGR-UOHFCL500ML-SP
URINE OFF CHIEN - 500 ML



0 645095 008427



CY0330 UOCPCL32Z-IN
URINE OFF CHIEN - 946 ML



0 645095 003712



CY0332 UOCL1G-IN
URINE OFF CHIEN - 3.78 L



0 811665 017438

LES PLUS

- Élimine à 100% l'urine et les odeurs
- Respectueux de l'environnement
- Sans danger pour l'être humain et les animaux
- Utilisable sur tous types de surfaces

INFORMATIONS TECHNIQUES

Comment Urine Off fonctionne ?

- Les bactéries activent et produisent des enzymes.
- Les enzymes se bloquent avec des molécules d'acide urique.
- Les enzymes décomposent les liaisons des cristaux d'acide urique.
- Les bactéries mangent les composants et éliminent entièrement l'urine.



OCCUPATION DU CHAT

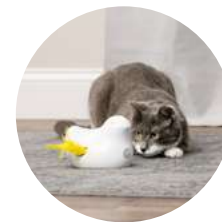

JOUET DENTAIRE

DENTAL'TUB

Le DentalTub de Home N'Pet associe stimulation comportementale et soin dentaire au sein d'un même produit. Enrichi en cataire (catnip ou "menthe des chats"), il agit comme un attractant naturel favorisant le jeu et l'activité du chat, tout en l'incitant à mâchouiller le tube pour contribuer à son hygiène bucco-dentaire.

Les propriétés naturellement apaisantes de l'herbe à chat participent également à la réduction du stress et de l'anxiété, favorisant le bien-être émotionnel de l'animal.

Sa conception en maillage fin permet une action mécanique douce sur les dents et les gencives lors de la mastication, participant à la réduction de la plaque dentaire et du tartre. Cette action contribue également à limiter la mauvaise haleine.



LES PLUS

- Aide à réduire la plaque dentaire et le tartre
- Participe à la lutte contre la mauvaise haleine
- Contribue à réduire le stress, l'ennui et l'anxiété
- Favorise la mastication et l'occupation



RÉFÉRENCES PRODUITS

CY6102 HP6102
DENTAL'TUB - **JAUNE**
Lot de 3 tubes



3 760402 171032



CY6103 HP6103
DENTAL'TUB - **VERT**
Lot de 3 tubes



3 760402 171049



CY6104 HP6104
DENTAL'TUB - **BLEU CIEL**
Lot de 3 tubes



3 760402 171056



CY6105 HP6105
DENTAL'TUB - **BLEU FONCÉ**
Lot de 3 tubes



3 760402 171063



CY6106 HP6106
DENTAL'TUB - **VIOLET**
Lot de 3 tubes



3 760402 171070



CY6107 HP6107
DENTAL'TUB - **ROSE**
Lot de 3 tubes



3 760402 171087

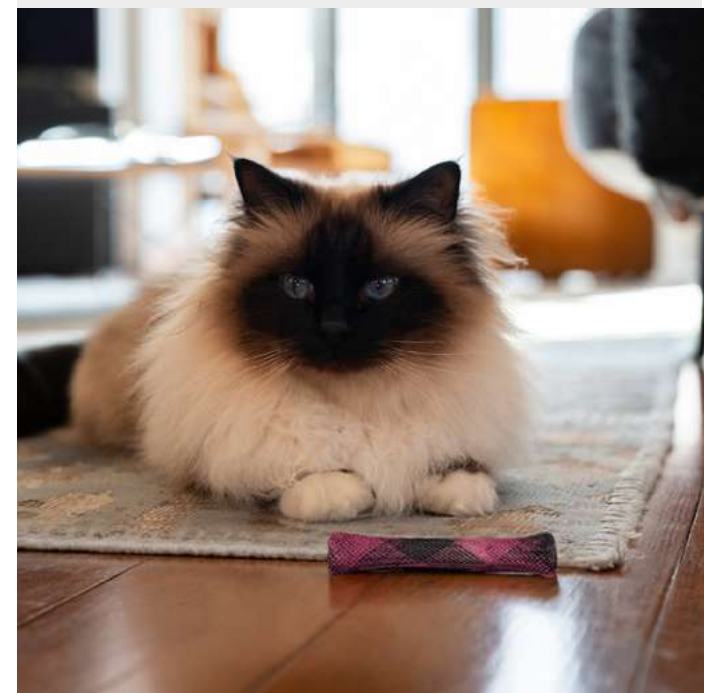

TAPIS D'OCCUPATION AVEC BALLE ÉLECTRONIQUE

MOOV N'ROLL

Le tapis de jeu interactif MOOV N'ROLL de Home N'Pet stimule l'instinct naturel de chasse du chat grâce à une expérience de jeu dynamique et interactive. Composé d'un tapis dans lequel est glissé une balle électronique lumineuse qui roule et change de direction de manière aléatoire à 360°, le MOOV N'ROLL capte l'attention de l'animal et l'encourage à observer, poursuivre et attraper. Ce jeu favorise l'activité physique et la stimulation mentale, contribuant à réduire l'ennui et les comportements liés au stress.

Conçu dans un matériau résistant aux griffures, le tapis assure durabilité et confort d'utilisation pour des sessions de jeu répétées. La balle électronique rechargeable, roule aléatoirement à 360° et produit de la lumière ; son mode de jeu intelligent se met en veille au bout de 2 minutes de jeu, et se réactive quand le chat recommence à la toucher. Cette balle est également équipée d'un petit plumeau et peut être utilisée sans le tapis, pour varier l'intensité d'activité physique.

Un sac de rangement permet de ranger le tapis plié, la balle et le câble de chargement.



LES PLUS

- Encourage l'exercice physique et l'activité quotidienne
- Favorise la stimulation mentale
- Balle rotative et lumineuse
- 2 en 1 : la balle peut être utilisée avec ou sans le tapis pour varier l'intensité de l'activité physique
- Tissu résistant aux griffures
- Sac de rangement inclus

INFORMATIONS TECHNIQUES

- Diamètre du tapis : Ø 55 cm



RÉFÉRENCES PRODUITS

CY6112 HP6112
MOOV N'ROLL - **CLASSIC**
Tapis + balle



3 760402 171094



CY6113 HP6113
MOOV N'ROLL - **POP**
Tapis + balle



3 760402 171100



JOUET LASER

DANCING DOT™

Le jouet laser Dancing Dot™ de PetSafe® permet au chat de bondir et de jouer tout au long de la journée, même en l'absence de son maître. Il suffit de poser le jouet en hauteur sur une surface plane ou de l'accrocher à une poignée de porte. Pour augmenter la difficulté et l'intensité de l'exercice physique, il suffit de placer le jouet en hauteur, élargissant ainsi le rayon du faisceau lumineux. Avec ses deux modes de jeu ainsi que son laser aléatoire, le jouet Dancing Dot™ maintient le chat actif et en bonne santé de manière amusante. Le laser certifié de Classe I est totalement sans danger pour les yeux.

RÉFÉRENCE PRODUIT

CY0709 PTY19-17058
JOUET LASER - **DANCING DOT™**



0 729849 170582

CONSOMMABLE

CY0273 546588
PILE ALCALINE AAA VARTA LONGLIFE POWER X4



4 008496 559749



PetSafe



LES PLUS

- Laser de classe 1 : sans danger pour les yeux
- Contribue à l'activité physique
- Sessions de 15 min pour permettre au chat de se reposer

INFORMATIONS TECHNIQUES

- Laser de classe 1 : sans danger pendant leur utilisation, y compris la vision directe dans le faisceau sur une longue période.
- Fonctionne avec 3 piles AAA non incluses
- Mode « Jeu une seule fois » : le jouet propose une session de jeu unique et s'éteint au bout de 15 min.
- Mode « Jeu en continu » : le jouet propose 3 sessions de jeu de 15 min avec un intervalle de pause de 2 h entre chaque sessions. Au bout des 3 sessions, le jouet s'éteint automatiquement.



JOUET LASER

LASER TAIL

Le jouet laser LASER TAIL est parfait pour inciter le chat à jouer et se dépenser physiquement. Le jouet se déplace sur le sol et crée des motifs visuels lumineux grâce à son pointeur laser. L'instinct de chasse du félin est très rapidement stimulé par cet effet et le pousse à pourchasser les motifs lumineux et à bondir, courir et sauter à travers la pièce. Doté d'un système intelligent, le jouet s'éloigne toujours du motif lumineux, de sorte que c'est le chat qui initie la poursuite et non l'inverse ; il a également la capacité de trouver son chemin hors des coins et dessous de meubles. Pour plus de sécurité, le jouet s'arrête au bout de 10 minutes afin que le temps de jeu ne soit pas trop épuisant pour le chat. Le jouet LASER TAIL est équipé d'un laser de catégorie 1, sans danger pour l'œil de l'animal ou de l'humain.

RÉFÉRENCE PRODUIT

CY0599 PTY19-17327*
JOUET LASER - **LASER TAIL**



0 729849 173279

CONSOMMABLE

CY0273 546588
PILE ALCALINE AAA VARTA LONGLIFE POWER X4



4 008496 559749



PetSafe 



LES PLUS

- Laser de classe 1 : sans danger pour les yeux
- Contribue à l'activité physique
- Arrêt automatique au bout de 10 minutes

INFORMATIONS TECHNIQUES

- Laser de classe 1 : sans danger pendant leur utilisation, y compris la vision directe dans le faisceau sur une longue période.
- Fonctionne avec 3 piles AAA non incluses



JOUET LASER

ZOOM

Le jouet laser ZOOM permet aux chats de jouer et de se dépenser physiquement. Équipé de 2 lasers proposant une rotation à 360°, ce jouet est idéal pour les foyers avec plusieurs chats ou pour les chats les plus fougueux ! Le fonctionnement très silencieux permet de ne pas effrayer les chats timides. Une base robuste empêche le jouet de basculer, de plus pour une sécurité optimale, le jouet ZOOM est équipé d'un laser de catégorie 1, sans danger pour l'œil de l'animal ou de l'humain. Le jouet ZOOM permet de proposer aux chats de toutes races et de tous âges de l'exercice physique stimulant contribuant à leur bien-être et leur santé. Le temps de jeu est limité à 15 minutes, l'arrêt automatique du jouet évite la surstimulation du chat et prolonge également la durée de vie des piles.

PetSafe



RÉFÉRENCE PRODUIT

CY0600 PTY19-17298
JOUET LASER - **ZOOM**



0 729849 172982

CONSOMMABLE

CY0274 546587
PILE ALCALINE AA VARTA LONGLIFE POWER X4



4 008496 559435



LES PLUS

- Laser de classe 1 : sans danger pour les yeux
- Contribue à l'activité physique
- Laser double avec rotation 360°
- Arrêt automatique au bout de 15 min

INFORMATIONS TECHNIQUES

- Laser de classe 1 : sans danger pendant leur utilisation, y compris la vision directe dans le faisceau sur une longue période.
- Fonctionne avec 3 piles AA non incluses

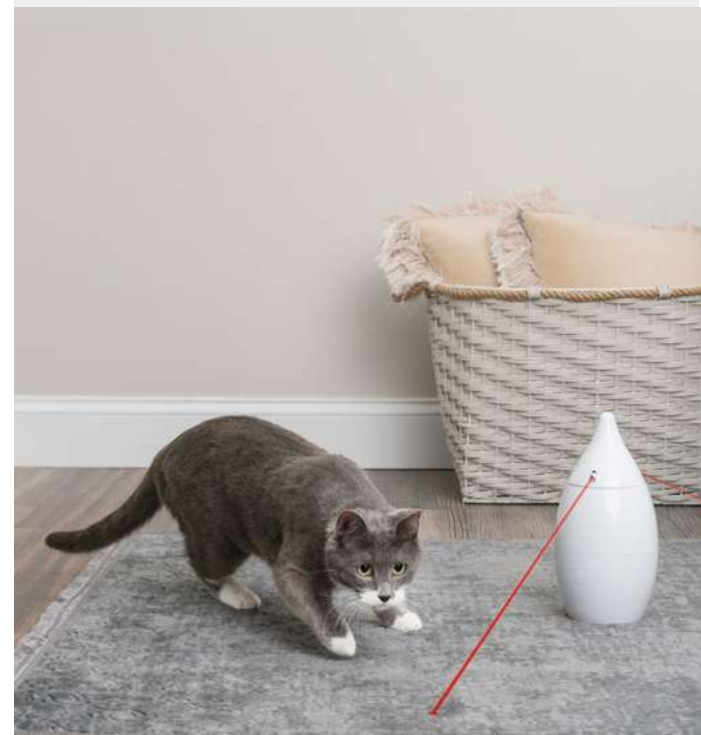

JOUET LASER

ZIP

Le jouet à laser automatique ZIP se déplace au sol de façon aléatoire dans toutes les directions. Le point lumineux généré par le laser, sans danger, virevolte pour stimuler continuellement le chat. Ingénieux, ce jouet est capable de trouver son chemin en évitant les recoins et dessous de meubles et canapé. Ce jouet permet au chat de se dépenser physiquement limitant ainsi les risques de surpoids pour les chats sédentaires. Le jouet s'arrête automatiquement au bout de 10 minutes de jeu, évitant ainsi une période d'activité trop longue pour les chats en surpoids. Ce jouet contribuera à développer les instincts de chasseur du chat, il guettera et attaquera le point lumineux comme lors d'une partie de chasse endiablée. Il est conseillé de récompenser le chat à la fin de la cession de jeu, afin de ne pas créer un sentiment de frustration.

PetSafe



RÉFÉRENCE PRODUIT

CY0920 PTY19-16525
JOUET LASER - ZIP™



0 729849 165250

CONSOMMABLE

CY0274 546587
PILE ALCALINE AA VARTA LONGLIFE POWER X4



4 008496 559435



LES PLUS

- Contribue à l'activité physique
- Préserve et développe l'instinct naturel de la chasse
- Laser rotatif et déplacements aléatoires
- Arrêt automatique au bout de 10 min.

INFORMATIONS TECHNIQUES

- Laser de classe 1 : sans danger pendant leur utilisation, y compris la vision directe dans le faisceau sur une longue période.
- Fonctionne avec 3 piles AA non incluses



JOUET LASER

BOLT

Le pointeur laser du jouet BOLT™ permet au chat de s'occuper et de se dépenser physiquement tout en s'amusant. Ce jouet à base fixe projette un point lumineux en mouvement grâce à la rotation aléatoire du miroir qui le projette. Le jouet BOLT™ peut être utilisé tenu dans la main ou posé au sol. Pour augmenter la difficulté et l'intensité de l'exercice physique, il suffit de placer le jouet en hauteur, élargissant ainsi le rayon du faisceau lumineux. Doté d'un arrêt automatique limitant le temps de jeu à 15 minutes, le jouet évite la surstimulation du chat et prolonge la durée de vie des piles.

PetSafe 



RÉFÉRENCE PRODUIT

CY0601 PTY19-17297
JOUET LASER - **BOLT™**



0 729849 172975

CONSOMMABLE

CY0274 546587
PILE ALCALINE AA VARTA LONGLIFE POWER X4



4 008496 559435



LES PLUS

- Laser de classe 1 : sans danger pour les yeux
- L'emplacement permet d'intensifier ou de modérer l'intensité du jeu
- Arrêt automatique au bout de 15 min

INFORMATIONS TECHNIQUES

- Laser de classe 1 : sans danger pendant leur utilisation, y compris la vision directe dans le faisceau sur une longue période.
- Fonctionne avec 4 piles AA non incluses



JOUET LASER MULTILASER

Le jouet MULTILASER est idéal pour occuper les chats et stimuler leurs instincts naturels. Ce jouet contribue à la bonne santé des chats sédentaires en leur proposant de pratiquer une activité physique par le jeu, tout en contribuant à l'éveil de leurs sens et de leurs réflexes. Avec ses deux pointeurs laser, il offre la possibilité à deux chats de jouer en même temps, chacun étant occupé à guetter et chasser son propre point lumineux. Le MULTILASER est un jouet sur base fixe à tête rotative ; plus il est placé en hauteur, plus longue sera la trajectoire du faisceau. Cela permet de gérer l'intensité de l'activité physique proposée au chat. Un arrêt automatique du jouet est programmé au bout de 15 minutes d'activité, évitant ainsi au chat de le solliciter au-delà de ses capacités.

PetSafe 



RÉFÉRENCE PRODUIT

CY2220 PTY19-16225
JOUET LASER - **MULTILASER**



0 729849 162259

CONSOMMABLE

CY0274 546587
PILE ALCALINE AA VARTA LONGLIFE POWER X4



4 008496 559435



LES PLUS

- Contribue à l'activité physique
- Éveille les sens et les réflexes
- Double laser rotatif
- Arrêt automatique au bout de 15 min
- Permet à deux chats de jouer simultanément

INFORMATIONS TECHNIQUES

- Laser de classe 1 : sans danger pendant leur utilisation, y compris la vision directe dans le faisceau sur une longue période.
- Fonctionne avec 3 piles AA non incluses



JOUET ÉLECTRONIQUE

CHEESE™

CHEESE™ est un jouet casse-tête électronique destiné à occuper le chat et à développer ses sens et instincts naturels de chasseur. Dans ce jeu, deux petites souris apparaissent et disparaissent de chaque côté du morceau de gruyère de façon aléatoire. Le chat les guettera et les chassera inlassablement pour son plus grand plaisir. Ce jouet est programmable permettant ainsi de se déclencher en l'absence du maître et donnant l'occasion au chat de jouer tout au long de la journée. Un arrêt automatique du jeu est programmé au bout de 15min modérant ainsi l'effort fourni par le chat !

PetSafe 



RÉFÉRENCE PRODUIT

CY1044 PTY19-15241
JOUET ÉLECTRONIQUE - **CHEESE™**



0 729849 1524 10

CONSOMMABLE

CY0274 546587
PILE ALCALINE AA VARTA LONGLIFE POWER X4



4 008496 559435



LES PLUS

- Contribue à développer les instincts naturels de chasseur
- Arrêt automatique au bout de 15 min
- Programmable

INFORMATIONS TECHNIQUES

- Fonctionne avec 3 piles AA non incluses
- Mode « Jeu une seule fois » : le jouet propose une session de jeu unique et s'éteint au bout de 15 min.
- Mode « Jeu en votre absence » : le jouet propose 2 sessions de jeu de 15 min avec un intervalle de pause de 2 h entre les 2 sessions. Au bout de la 2^{ème} session, le jouet s'éteint automatiquement.



JOUET ÉLECTRONIQUE

PEEK-A-BIRD™

Grâce au jouet électronique Peek-a-Bird™, les chats passent des heures captivantes à s'amuser avec une plume. Équipé d'un détecteur de mouvement, le jouet détecte la présence du chat lorsqu'il passe à proximité et se déclenche automatiquement pour l'inciter à jouer. Véritable jeu de casse-tête, le Peek-a-Bird™ stimule l'activité cérébrale du chat et développe ses instincts de chasseur : idéal pour les chats sédentaires qui ne peuvent pas sortir. Le jouet est fourni avec une plume de remplacement pour que le chat profite d'innombrables parties de chasse endiablées.

PetSafe



RÉFÉRENCE PRODUIT

CY0777 PTY19-16961*
JOUET ELECTRONIQUE - **PEEK-A-BIRD™**



0 729849 169616

CONSOMMABLE

CY0273 546588
PILE ALCALINE AAA VARTA LONGLIFE POWER X4



4 008496 559749



LES PLUS

- Programmable pour jouer plusieurs fois dans la journée
- Stimule l'activité cérébrale
- Deux modes de jeu : session unique ou sessions multiples automatiques
- Détection de mouvement
- Plume de remplacement

INFORMATIONS TECHNIQUES

- Fonctionne avec 3 piles AAA non incluses
- Fourni avec un kit de 2 plumes de remplacement (plumes supplémentaires disponibles auprès du SAV PetSafe®)
- Mode « Jeu une seule fois » : le jouet propose une session de jeu unique et s'éteint au bout de 10 min.
- Mode « Jeu en continu » : le jouet propose 3 sessions de jeu de 10 min avec un intervalle de pause de 2 h entre chaque sessions. Au bout des 3 sessions, le jouet s'éteint automatiquement.
- Le détecteur de mouvement relance automatiquement une session de 2 min si le chat passe dans un rayon de 90 à 120 cm devant le jouet.



JOUET ÉLECTRONIQUE

FOX DEN™

Le jeu FOX DEN™ est un jouet casse-tête électronique destiné à occuper le chat et à développer ses sens et instincts naturels de chasseur. Une queue de renard, entre et sort aléatoirement de son terrier afin de maintenir en éveil l'intérêt du chat. Équipé d'un détecteur de mouvement, le jouet détecte la présence du chat lorsqu'il passe à proximité et se déclenche automatiquement pour l'inciter à jouer. Véritable jeu de casse-tête, le FOX DEN™ stimule l'activité cérébrale du chat et développe ses instincts de chasseur : idéal pour les chats sédentaires qui ne peuvent pas sortir.

RÉFÉRENCE PRODUIT

CY2221 PTY19-16445
JOUET ELECTRONIQUE - FOX DEN™



0 729849 164451

CONSOMMABLE

CY0274 546587
PILE ALCALINE AA VARTA LONGLIFE POWER X4



4 008496 559435



PetSafe



LES PLUS

- Stimule l'activité cérébrale
- Queue de renard en peluche réaliste
- Imité la proie qui se cache dans son terrier
- Programmable pour jouer plusieurs fois dans la journée.

INFORMATIONS TECHNIQUES

- Fonctionne avec 3 piles AA non incluses
- Mode « Jeu une seule fois » : le jouet propose une session de jeu unique et s'éteint au bout de 10 min.
- Mode « Jeu en continu » : le jouet propose 3 sessions de jeu de 10 min avec un intervalle de pause de 2 h entre chaque sessions. Au bout des 3 sessions, le jouet s'éteint automatiquement.
- Le détecteur de mouvement relance automatiquement une session de 2 min si le chat passe dans un rayon de 90 à 120 cm devant le jouet.



JOUET ÉLECTRONIQUE

ROLORAT

Cette souris se déplace toute seule en roulant sur elle-même, attirant l'instinct de chasseur du chat. Pour intensifier l'intérêt du chat, la souris possède deux yeux rouges clignotant aléatoirement et une queue qui se bouge dans tous les sens ; des bruits attrayants suscitent également l'intérêt du chat. Le jouet est équipé d'un minuteur automatique qui arrête l'activité au bout de 10 minutes. Un mode programmable est disponible permettant au jouet de s'activer tout au long de la journée occupant ainsi le chat en l'absence de ses maîtres.

RÉFÉRENCE PRODUIT

CY1156 PTY19-16224
JOUET ELECTRONIQUE - **ROLORAT**



0 729849 162242

CONSOMMABLE

CY0273 546588
PILE ALCALINE AAA VARTA LONGLIFE POWER X4



4 008496 559749



PetSafe



LES PLUS

- Jouet sonore, lumineux et mouvant pour attiser l'intérêt du chat
- Mode programmable pour jouer tout au long de la journée
- Contribue à développer les instincts de chasse du chat

INFORMATIONS TECHNIQUES

- Fonctionne avec 3 piles AAA non incluses
- Mode « Jeu une seule fois » : le jouet propose une session de jeu unique et s'éteint au bout de 10 min.
- Mode « Jeu en continu » : le jouet propose 3 sessions de jeu de 10 min avec un intervalle de pause de 2 h entre chaque sessions. Au bout des 3 sessions, le jouet s'éteint automatiquement.



JOUET DISTRIBUTEUR SLIMCAT™

Environ 50 % des chats présentent des signes d'obésité. SLIMCAT™ est un jouet interactif qui distribue de la nourriture : il permet de contrôler la portion que reçoit le chat tout en lui faisant faire de l'exercice. Le jouet augmente l'activité physique du félin, élimine ses excès de nourriture et améliore les problèmes comportementaux associés à l'ennui. SLIMCAT™ distribue jusqu'à 150g de croquettes. En proposant de plus petites portions de nourriture tout au long de la journée, ce système permet au chat de maintenir un poids optimal tout en améliorant sa digestion. Ce jouet est parfait pour les chats de toutes tailles, en particulier ceux en surpoids.

PetSafe



LES PLUS

- Permet au chat de maintenir un poids optimal
- Plastique sans BPA
- Peut contenir jusqu'à 150g de croquettes sèches

INFORMATIONS TECHNIQUES

- Fabriqué en plastique sans Bisphénol A
- Pour usage intérieur et extérieur
- Pour les chats de toutes tailles
- Lavable au lave-vaisselle (grille supérieure uniquement)

RÉFÉRENCES PRODUITS

CY2088 TOY0001
JOUET INTERACTIF - **SLIMCAT™**
BLEU



0 624834 000014



CY2089 TOY0002
JOUET INTERACTIF - **SLIMCAT™**
VERT



0 624834 000021



CY2090 TOY0003
JOUET INTERACTIF - **SLIMCAT™**
ORANGE



0 624834 000038



CY2091 TOY0004
JOUET INTERACTIF - **SLIMCAT™**
ROSE



0 624834 000045



TOILETTAGE



SHAMPOING ANTIDÉMANGEAISON OXYMED

Le shampoing antidémangeaisons OxyMed a été spécialement conçu pour les chiens et les chats souffrant de démangeaisons et de problèmes cutanés. Sa formule au pH neutre combine des acides alpha et bêta-hydroxylés (AHA, BHA) et de l'huile d'arbre à thé. Cette formule douce est efficace pour exfolier la couche supérieure de l'épiderme et pénétrer en profondeur dans les pores afin de nettoyer et d'apaiser les peaux sèches, irritées, sujettes aux démangeaisons et aux inflammations. L'agent nettoyant à la noix de coco élimine les impuretés et les peaux mortes sans dessécher l'épiderme. L'aloë vera et l'extrait d'avoine hydratent efficacement la peau et le pelage, tandis que les protéines de blé nourrissent et protègent.

TROPICLEAN®



RÉFÉRENCE PRODUIT

CY0176 FRGR-OXAISH355ML
**SHAMPOING ANTIDÉMANGEAISON
OXYMED**



0 645095 008465

PRODUITS ASSOCIÉS

CY0177 FRGR-OXMT355ML
**APRÈS-SHAMPOING ANTIDÉMANGEAISON
OXYMED**



0 645095 008472



CY0179 FRGR-OXAISP236ML
**SPRAY ANTIDÉMANGEAISON
OXYMED**



0 645095 008496



LES PLUS

- Combinaison d'acides exfoliants AHA et BHA
- Sans parabènes, sans colorants et sans savon
- Pénétration efficace pour un soulagement rapide des démangeaisons

INFORMATIONS TECHNIQUES

- Pour chien et chat à partir de 12 semaines
Fréquence d'utilisation jusqu'à x fois par semaine
- Pour une efficacité optimale, il est conseillé d'associer l'après-shampoing et le spray apaisant
- Tous les produits Tropiclean sont non-testés sur les animaux

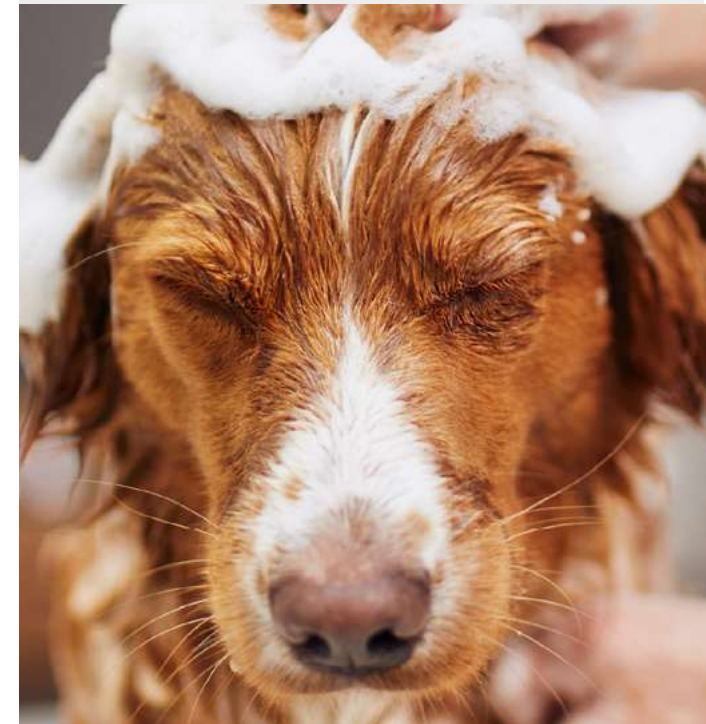

APRÈS-SHAMPOING ANTIDÉMANGEAISON OXYMED

L'après-shampooing antidémangeaison OxyMed soulage les problèmes de peau tels que la séborrhée, l'eczéma, les piqûres de puces et les dermatites. Sa formule douce à l'extrait d'avoine combine des acides alpha et bêta-hydroxylés (AHA, BHA) ainsi que des oméga-3 et oméga-6. Ses agents actifs pénètrent la peau en profondeur, l'exfolient en douceur, restaurent son hydratation et favorisent la cicatrisation. De plus, l'ajout de vitamines, d'extraits de camomille et d'aloès permet de prendre soin de la peau et du pelage, tout en procurant un soulagement extrêmement apaisant.

RÉFÉRENCE PRODUIT

CY0177 FRGR-OXMT355ML
**APRÈS-SHAMPOING ANTIDÉMANGEAISON
OXYMED**



0 645095 008472

PRODUITS ASSOCIÉS

CY0176 FRGR-OXAISH355ML
**SHAMPOING ANTIDÉMANGEAISON
OXYMED**



0 645095 008465



CY0179 FRGR-OXAISP236ML
**SPRAY ANTIDÉMANGEAISON
OXYMED**



0 645095 008496



TROPICLEAN®



LES PLUS

- Combinaison d'acides exfoliants AHA et BHA
- Contient des oméga-3 et oméga-6 favorisant la cicatrisation
- Sans parabènes, sans colorants et sans savon
- Pénétration efficace pour un soulagement rapide des démangeaisons

INFORMATIONS TECHNIQUES

- Pour chien et chat à partir de 12 semaines
- Fréquence d'utilisation jusqu'à x fois par semaine
- Pour une efficacité optimale, il est conseillé d'associer l'après-shampooing et le spray apaisant
- Tous les produits Tropiclean sont non-testés sur les animaux

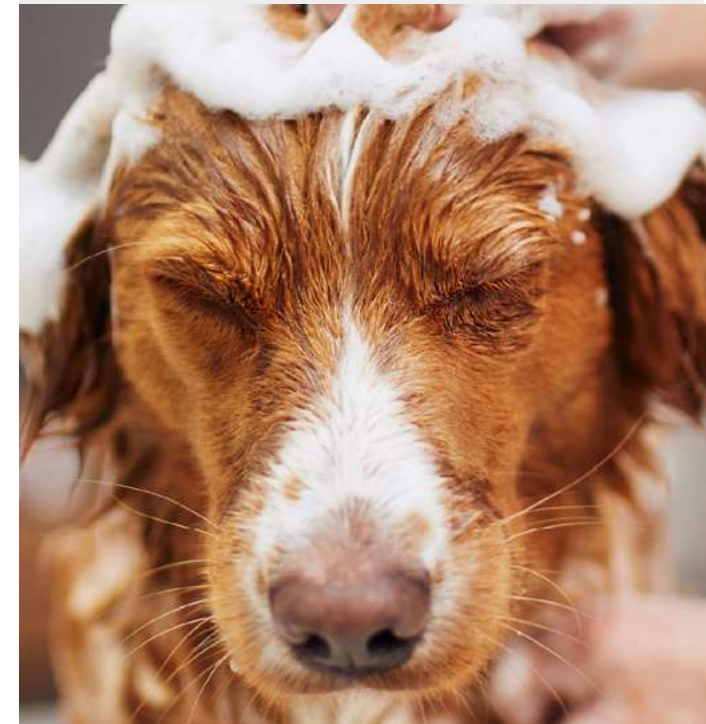

SPRAY ANTIDÉMANGEAISON OXYMED

Le spray apaisant antidémangeaison OxyMed a été spécialement conçu pour réduire les gonflements, les rougeurs et la desquamation, tout en soulageant instantanément les démangeaisons et les allergies de peau. Sa formule douce contient une combinaison puissante d'acides alpha et bêta-hydroxylés (AHA, BHA) qui pénètre profondément dans les pores et exfolie la peau en douceur. Cette formule unique hydrate et revitalise efficacement la peau.

TROPICLEAN®



RÉFÉRENCE PRODUIT

CY0179 FRGR-OXAISP236ML
**SPRAY ANTIDÉMANGEAISON
OXYMED**



0 645095 008496

PRODUITS ASSOCIÉS

CY0176 FRGR-OXAISH355ML
**SHAMPOING ANTIDÉMANGEAISON
OXYMED**



0 645095 008465



CY0177 FRGR-OXMT355ML
**APRÈS-SHAMPOING ANTIDÉMANGEAISON
OXYMED**



0 645095 008472



LES PLUS

- Combinaison d'acides exfoliants AHA et BHA
- Sans parabènes, sans colorants et sans savon
- Soulage efficacement et rapidement les démangeaisons
- Utilisation quotidienne aussi souvent que nécessaire

INFORMATIONS TECHNIQUES

- Pour chien et chat à partir de 12 semaines
- Peut être utilisé quotidiennement, aussi souvent que nécessaire
- Pour une efficacité optimale, il est conseillé d'associer l'après-shampooing et le spray apaisant
- Tous les produits Tropiclean sont non-testés sur les animaux

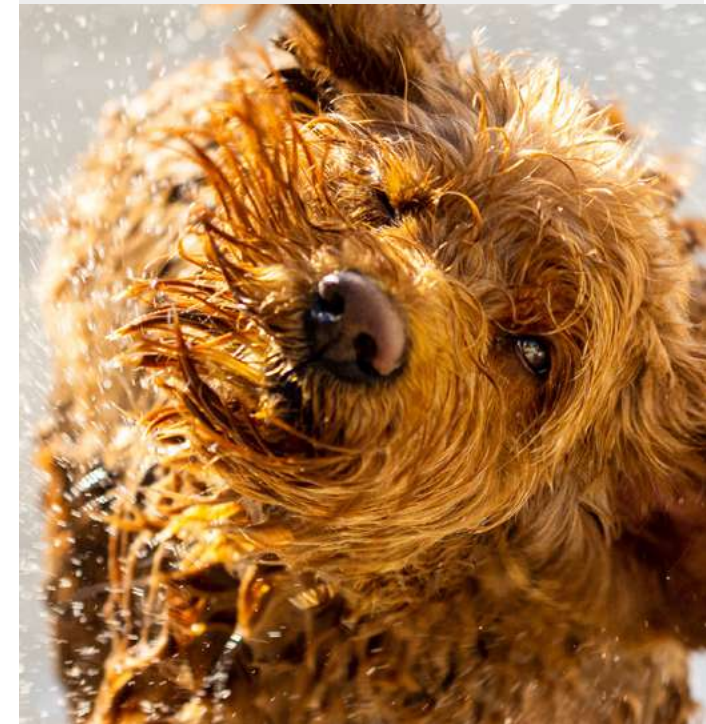

SHAMPOING HYPOALLERGÉNIQUE À L'AVOINE OXYMED

Le shampoing hypoallergénique à l'avoine OxyMed est spécialement formulé pour les animaux à la peau sensible et allergique. Sa formule douce est enrichie en vitamine E, aloès pour hydrater et revitaliser la peau et le pelage. L'extrait d'avoine agit efficacement contre les démangeaisons, il apaise la peau et procure un soulagement rapide. Pour augmenter l'efficacité et soulager immédiatement les démangeaisons, il est possible d'utiliser le spray antidémangeaison OxyMed entre deux shampoings.

TROPICLEAN®



RÉFÉRENCE PRODUIT

CY0178 FRGR-OXHASH355ML
SHAMPOING HYPOALLERGÉNIQUE
OXYMED



0 645095 008489

LES PLUS

- Respecte les peaux sensibles et allergiques
- Apaise rapidement les démangeaisons
- Hydrate et nettoie en douceur

INFORMATIONS TECHNIQUES

- Pour chien et chat à partir de 12 semaines
- Sans parabènes, sans colorants, sans savon, sans tests sur les animaux
- Pour une efficacité optimale, il est possible d'associer le spray antidémangeaison
- Tous les produits Tropiclean sont non-testés sur les animaux

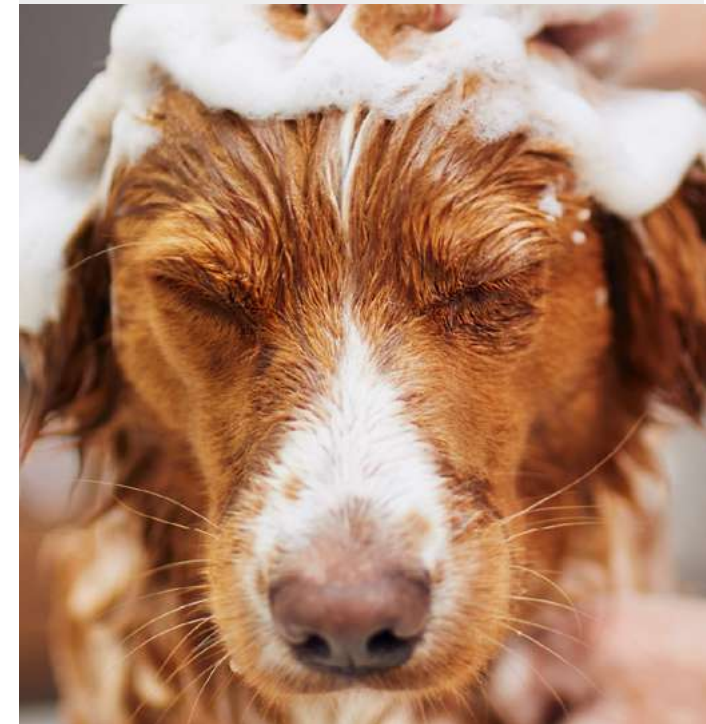

SHAMPOING & APRÈS-SHAMPOING PAPAYE ET NOIX DE COCO

Le shampoing et après-shampoing TropiClean à la Papaye & Noix de Coco nettoie, hydrate et revitalise la peau et le pelage de l'animal grâce à une mousse généreuse qui aide à assouplir les poils pour un démêlage et un brossage plus facile. laissant le pelage doux et sain. L'extrait de papaye et de noix de coco laisse un agréable parfum frais et un pelage doux et sain. Sa formule sans savon, composée à 95% d'ingrédients d'origine naturelle, convient aux chiens et chats dès 12 semaines.

TROPICLEAN®



LES PLUS

- Hydrate et revitalise
- Mousse généreuse
- Démêlant
- Parfum agréable et frais

INFORMATIONS TECHNIQUES

- Pour chien et chat à partir de 12 semaines
- Extraits naturels de papaye, kiwi, mangue, grenade, yucca, camomille et aloès.
- Sans savon, sans parabènes, sans colorants et sans alcool.
- Formule au pH optimisé
- N'affecte pas les effets des produits contre les puces et les tiques
- Tous les produits TropiClean sont non-testés sur les animaux

RÉFÉRENCE PRODUIT

CY0180 FRGR-TRPYSH355ML
SHAMPOING & APRÈS-SHAMPOING
PAPAYE ET NOIX DE COCO



0 645095 008502



SHAMPOING DÉSORISANT & REVITALISANT 3 EN 1

Le shampoing 3 en 1 TropicClean Framboise et Citron vert nettoie, désodorise et revitalise le pelage. Grâce à sa technologie innovante longue durée, le shampoing pénètre en profondeur le pelage garantissant une fraîcheur durable et éliminant les mauvaises odeurs. Sa formule à la glycérine forme une couche protectrice qui hydrate le pelage en continu. Élaboré sans savon et à 94% d'ingrédients d'origine naturelle, le shampoing laisse un agréable et durable parfum de framboise et de citron vert sur le pelage.

Pour prolonger la fraîcheur entre deux shampoing, il est possible d'associer le désodorisant 3 en 1 Tropiclean à la framboise et au citron vert.

TROPICLEAN®



RÉFÉRENCE PRODUIT

CY0181 FRGR-TRERBLDOSH355ML
**SHAMPOING DÉSORISANT & REVITALISANT
3 EN 1**



0 645095 008519

PRODUITS ASSOCIÉS

CY0185 FRGR-TRERBLDOSP236ML
**SPRAY DÉSORISANT LONGUE DURÉE
FRAMBOISE ET CITRON VERT**



0 645095 008557



LES PLUS

- Formule 3 en 1 : nettoie, désodorise et revitalise
- Élimine durablement les mauvaises odeurs
- Formule à la glycérine pour une peau protégée et hydratée
- Parfum frais à la framboise et citron vert

INFORMATIONS TECHNIQUES

- Pour chien et chat à partir de 12 semaines
- Sans savon, sans parabènes, sans colorants et sans alcool
- 94% d'ingrédients d'origine naturelle, à base de glycérine et de protéines de blé hydrolysées (hydratation et revitalisation de la peau et du pelage)
- Formule au pH optimisé
- N'affecte pas les effets des produits contre les puces et les tiques
- Tous les produits Tropiclean sont non-testés sur les animaux



SPRAY DÉSODORISANT LONGUE DURÉE

FRAMBOISE ET CITRON VERT

Le spray désodorisant TropiClean est idéal pour rafraichir rapidement l'animal entre deux shampoings. Grâce à sa formule innovante, le produit pénètre en profondeur le pelage pour nettoyer et éliminer la source des mauvaises odeurs. De plus, enrichi en glycérine, il assure une hydratation intense de l'épiderme et du poil pour une fourrure douce et soyeuse.

Le spray désodorisant TropiClean est idéal en complément du shampoing désodorisant et revitalisant à la framboise et au citron vert.

TROPICLEAN®



RÉFÉRENCE PRODUIT

CY0185 FRGR-TRERBLDOSP236ML
SPRAY DÉSODORISANT LONGUE DURÉE
FRAMBOISE ET CITRON VERT



LES PLUS

- Rafraichit efficace entre deux shampoings
- Nettoie et élimine en profondeur les mauvaises odeurs
- Hydrate l'épiderme et le poil

INFORMATIONS TECHNIQUES

- Sans savon, sans parabènes, sans colorants et sans alcool
- Tous les produits TropiClean sont non-testés sur les animaux



SHAMPOING FORTIFIANT 3 EN 1 MANGUE ET KIWI

Le shampoing fortifiant 3 en 1 TropiClean Mangue & Kiwi nettoie, hydrate et fortifie le pelage en profondeur. Sa formule enrichie en Oméga 3 Oméga 6 nourrit et améliore la structure du pelage ; la vitamine E et provitamine B5 renforcent et hydratent le poil. De plus , le shampoing contient de la glycérine, formant une couche protectrice qui hydrate l'épiderme en continu, le gardant sain et propre. Les extraits naturels de noix de coco nettoient en profondeur et la mangue et le kiwi laisse un parfum agréable et durable sur l'animal.

RÉFÉRENCE PRODUIT

CY0182 FRGR-TREMWDCH355ML
SHAMPOING FORTIFIANT 3 EN 1
MANGUE ET KIWI



0 645095 008526

TROPICLEAN®



LES PLUS

- Formule enrichie en Oméga 3 et Oméga 6
- Nourrit et fortifie le pelage
- Hydratation renforcée
- Fraicheur longue durée

INFORMATIONS TECHNIQUES

- Pour chien et chat à partir de 12 semaines
- Sans savon, sans parabènes, sans colorants et sans alcool
- 94% d'ingrédients d'origine naturelle, à base de glycérine, de vitamine E, provitamine B5, Oméga 3 et Oméga 6
- Formule au pH optimisé
- N'affecte pas les effets des produits contre les puces et les tiques.
- Tous les produits TropiClean sont non-testés sur les animaux.



SHAMPOING FORTIFIANT ANTICHUTE DE POILS

CITRON VERT ET NOIX DE COCO

Grâce à une association d'ingrédients hautement actifs, le shampooing fortifiant Tropiclean renforce la structure du pelage pour agir efficacement sur la chute de poils. À base d'acides alpha-hydroxylés (AHA), il réduit les pellicules grâce à une exfoliation en douceur, laissant la peau douce et saine pour la repousse de poils. Enrichi en vitamine E et noix de coco, le shampooing prévient également la chute de poils et renforcent le pelage. L'ajout d'Omégas 3 et 6 permet de nourrir durablement l'épiderme et le poil. La formule sans savon est douce pour la peau, la noix de coco nettoie et élimine la saleté et le citron vert laisse un agréable parfum et une sensation de fraîcheur longue durée.

RÉFÉRENCE PRODUIT

CY0183 FRGR-TRLMHYSH355ML

SHAMPOING FORTIFIANT ANTICHUTE DE POILS

CITRON VERT ET NOIX DE COCO



0 645095 008533

TROPICLEAN®



LES PLUS

- Agit efficacement sur la chute de poils
- Favorise la repousse du pelage
- Hydrate et nourrit l'épiderme et le pelage
- Fraîcheur longue durée

INFORMATIONS TECHNIQUES

- Pour chien et chat à partir de 12 semaines
- Sans savon, sans parabènes, sans colorants et sans alcool
- 94% d'ingrédients d'origine naturelle. Ingrédients hautement efficaces : acides alpha-hydroxyles (AHA) réduisent les pellicules grâce à une exfoliation douce et hydrate la peau
- Noix de coco et vitamine E : préviennent la chute des poils et favorisent la force du pelage
- Omégas 3 et 6 : hydratent et renforcent l'épiderme et le pelage
- Aloe vera et extraits botaniques : assurent un pelage lisse.
- Formule au pH optimisé
- N'affecte pas les effets des produits contre les puces et les tiques
- Tous les produits Tropiclean sont non-testés sur les animaux



SHAMPOING HYPOALLERGÉNIQUE

CHIOT ET CHATON

Le shampoing hypoallergénique sans savon TropicClean est idéal pour les chiots, les chatons et les animaux allergiques ou à la peau sensible. Sa formule à la noix de coco nettoie la peau et le pelage des saletés et des impuretés. Le nettoyage est facilité par une mousse abondante, douce, hydratante et apaisante. Le shampoing conçu à partir de 95% d'ingrédients d'origine naturelle, respecte le pH de l'épiderme, les extraits d'avoine et d'aloès laisse une fourrure douce et soyeuse, légèrement parfumée à la noix de coco.

RÉFÉRENCE PRODUIT

CY0184 FRGR-TRHASH355ML
SHAMPOING HYPOALLERGÉNIQUE
CHIOT ET CHATON



0 645095 008540

TROPICLEAN®



LES PLUS

- Respecte la peau fragile des chiots, chatons et animaux souffrant d'allergies cutanées.
- Agent naturel nettoyant à la noix de coco
- 95% d'ingrédients d'origine naturelle

INFORMATIONS TECHNIQUES

- Pour chiot et chaton à partir de 12 semaines
- Sans savon, sans parabènes, sans colorants et sans alcool
- 95% d'ingrédients d'origine naturelle, aux extraits naturels de noix de coco, avoine, et aloès
- Tous les produits Tropiclean sont non-testés sur les animaux



POLE

ÉDUCATION

OCCUPATION DU CHIEN



THE RING

Aromatisé avec du vrai bacon, le jouet THE RING est doté d'arêtes stimulant les gencives et aidant à garder une bonne hygiène dentaire. La forme circulaire est facile à maintenir entre les pattes et à tenir dans la mâchoire. Pour encore plus de plaisir, une cavité transforme cet anneau en joyau en donnant la possibilité d'y incorporer de la pâtée, ou du beurre de cacahuètes : à donner à température ambiante ou en version fraîcheur après un passage au congélateur. Pour une première utilisation, il est conseillé de frotter l'os sur une surface rugueuse avant d'en libérer les arômes.

Benebone



RÉFÉRENCES PRODUITS

CY0313 560244ML
THE RING BACON - **SMALL**



0 810054 210610

CY0314 570244ML
THE RING BACON - **MEDIUM**



0 854111 004958

CY0315 580244ML
THE RING BACON - **LARGE**



0 810054 210627

GUIDE DES TAILLES

Taille Poids du chien	TINY < 7 kg	SMALL < 14 kg	MEDIUM < 27 kg	LARGE < 41 kg	GIANT < 54 kg
THE RING	-	✓	✓	✓	-

LES PLUS

- Cavité spéciale pour l'ajout de pâtée ou beurre de cacahuète
- 2 en 1 : se transforme en jouet rafraichissant

INFORMATIONS TECHNIQUES

Ingrédients : Nylon - Bacon

Allergènes : Fruits à coque (noix, cacahuètes...)



WISHBONE

Les os à mâcher WISHBONE ont une forme spécialement étudiée permettant au chien de les tenir fermement entre leurs deux pattes avant. Résistants à la mastication intensive, les os WISHBONE sont disponibles en deux saveurs : poulet et bacon. Très odorant pour les chiens grâce aux vrais morceaux de bacon ou de poulet insérés dans la matière, l'os reste cependant inodore pour l'odorat humain. Pour une première utilisation, il est conseillé de frotter l'os sur une surface rugueuse afin d'en libérer les arômes.

Benebone®



RÉFÉRENCES PRODUITS

• BACON



CY0366 828244ML
WISHBONE BACON
SMALL



0 854 111 004033

CY0367 808244ML
WISHBONE BACON
MEDIUM



0 854 111 004002

CY0368 870244ML
WISHBONE BACON
LARGE



0 854 111 004088

CY0227 876244ML
WISHBONE BACON
GIANT



0 854 111 004620

• POULET



CY0369 840244ML
WISHBONE POULET
SMALL



0 854 111 004057

CY0370 820244ML
WISHBONE POULET
MEDIUM



0 854 111 004040

CY0371 872244ML
WISHBONE POULET
LARGE



0 854 111 004101

• PEANUT



CY0228 838244ML
WISHBONE PEANUT
SMALL



0 854 111 004026

CY0229 818244ML
WISHBONE PEANUT
MEDIUM



0 854 111 004019

CY0230 871244ML
WISHBONE PEANUT
LARGE



0 854 111 004095

GUIDE DES TAILLES

Taille Poids du chien	TINY < 7 kg	SMALL < 14 kg	MEDIUM < 27 kg	LARGE < 41 kg	GIANT < 54 kg
WISHBONE	-	✓	✓	✓	✓

LES PLUS

- Une forme originale et facile à maintenir entre les pattes

INFORMATIONS TECHNIQUES

Ingrédients : Nylon - Bacon / Poulet / Cacahuètes
Allergènes : Fruits à coque (noix, cacahuètes...)

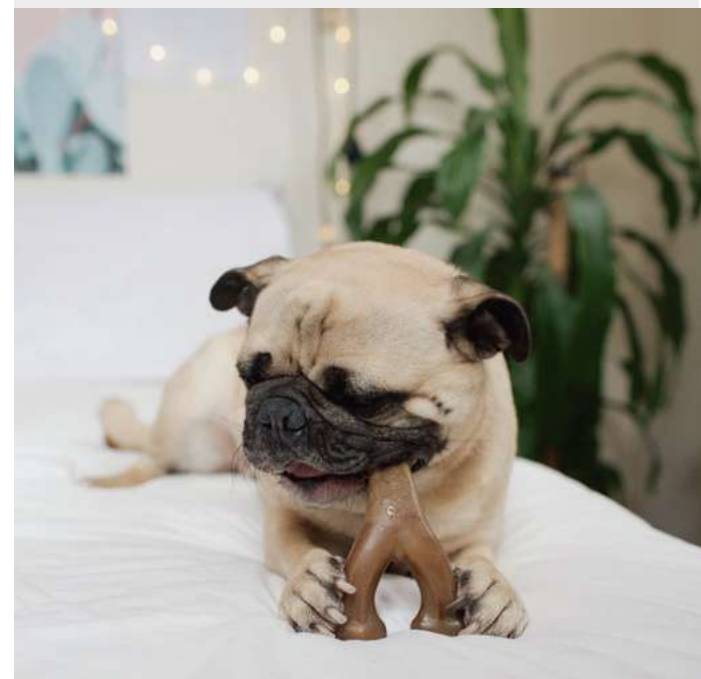

FISHBONE

Plaisirs garantis sous tous les angles grâce à la forme originale et ergonomique du FISHBONE. Durable et résistant, ce jouet à mâcher favorise une bonne hygiène dentaire et diminue l'apparition de tartre. Une saveur inspirée de la mer qui séduit une majorité de chiens, sans pour autant laisser planer une odeur de saumon dans toute la maison. Pour une première utilisation, il est conseillé de frotter l'os sur une surface rugueuse afin d'en libérer les arômes.

Benebone®



RÉFÉRENCES PRODUITS

CY0379 410244ML
FISHBONE SAUMON
SMALL



0 810054 210061

CY0380 420244ML
FISHBONE SAUMON
MEDIUM



0 810054 210078

CY0381 430244ML
FISHBONE SAUMON
LARGE



0 810054 210085

CY0382 440244ML
FISHBONE SAUMON
GIANT



0 810054 210320

GUIDE DES TAILLES

Taille Poids du chien	TINY < 7 kg	SMALL < 14 kg	MEDIUM < 27 kg	LARGE < 41 kg	GIANT < 54 kg
FISHBONE	-	✓	✓	✓	✓

LES PLUS

- Une saveur originale de saumon très appréciée par les chiens

INFORMATIONS TECHNIQUES

Ingrédients : Nylon - Saumon

Allergènes : Fruits à coque (noix, cacahuètes...)



TRIPE BONE

Le TRIPE BONE est doté d'une forme incurvée originale mais qui permet aux chiens de bien le maintenir entre les pattes et de le mastiquer sous différents angles. La saveur aux tripes de bœuf plaît particulièrement aux chiens, mais comme tous les os Benebone, ils sont inodores pour l'odorat humain. Une ouverture à chaque extrémité permet d'ajouter de la friandise de type pâté pour chiens, fromage à tartiner, pâte dentifrice... Pour une première utilisation, il est conseillé de frotter l'os sur une surface rugueuse afin d'en libérer les arômes.

Benebone®



LES PLUS

- Emplacement pour l'ajout de pâte à tartiner
- Une forme incurvée et facile à maintenir entre les pattes

INFORMATIONS TECHNIQUES

Ingrédients : Nylon - Boeuf
Allergènes : Fruits à coque (noix, cacahuètes...)

RÉFÉRENCES PRODUITS

CY0360 510244ML
TRIPE BONE BŒUF - **SMALL**



0 810054 210382

CY0361 520244ML
TRIPE BONE BŒUF - **MEDIUM**



0 810054 210399

CY0362 530244ML
TRIPE BONE BŒUF - **LARGE**



0 810054 210405

GUIDE DES TAILLES

Taille <i>Poids du chien</i>	TINY < 7 kg	SMALL < 14 kg	MEDIUM < 27 kg	LARGE < 41 kg	GIANT < 54 kg
TRIPE BONE	-	✓	✓	✓	-



STICK

Quoi de plus apprécié par les chiens que les bâtons ? Benebone a conçu cet os en forme de bâton pour permettre au chien de mastiquer sans risque de petites blessures liées aux échardes. Fabriqués à partir de vrais morceaux de bacon et de bois d'érable, les os à mâcher STICK sont particulièrement odorants pour la truffe du chien, mais n'incommodent pas l'odorat humain. Pour une première utilisation, il est conseillé de frotter l'os sur une surface rugueuse afin d'en libérer les arômes.

Benebone®



RÉFÉRENCES PRODUITS

• BACON



CY0373 811244ML
STICK BACON - **SMALL**



0 854 111 004 460

CY0374 812244ML
STICK BACON - **MEDIUM**



0 854 111 004 477

CY0375 813244ML
STICK BACON - **LARGE**



0 854 111 004 484

• BOIS D'ÉRABLE



CY0376 801244ML
STICK ÉRABLE - **SMALL**



0 854 111 004 392

CY0377 802244ML
STICK ÉRABLE - **MEDIUM**



0 854 111 004 408

CY0378 803244ML
STICK ÉRABLE - **LARGE**



0 854 111 004 415

GUIDE DES TAILLES

Taille Poids du chien	TINY < 7 kg	SMALL < 14 kg	MEDIUM < 27 kg	LARGE < 41 kg	GIANT < 54 kg
STICK	-	✓	✓	✓	-

LES PLUS

- Une saveur originale au bois d'érable

INFORMATIONS TECHNIQUES

Ingrédients : Nylon - Bacon / Bois d'érable
Allergènes : Fruits à coque (noix, cacahuètes...)



DENTAL CHEW

L'os DENTAL CHEW a spécifiquement été conçu pour aider à lutter contre le tartre. Les extrémités crantées stimulent les gencives et nettoient en profondeur les dents. La forme incurvée permet au chien de bien maintenir l'os entre ses pattes. La saveur au bacon est inodore pour les humains, mais très apprécié par le chien. Pour une première utilisation, il est conseillé de frotter l'os sur une surface rugueuse afin d'en libérer les arômes.

Benebone®



LES PLUS

- Extrémités crantées pour un nettoyage optimale des dents

INFORMATIONS TECHNIQUES

Ingrédients : Nylon - Bacon

Allergènes : Fruits à coque (noix, cacahuètes...)

RÉFÉRENCES PRODUITS

CY0231 880244ML
DENTAL CHEW - **SMALL**



0 854 111 004 132

CY0372 860244ML
DENTAL CHEW - **MEDIUM**



0 854 111 004 071

CY0232 890244ML
DENTAL CHEW - **LARGE**



0 854 111 004 286

GUIDE DES TAILLES

Taille Poids du chien	TINY < 7 kg	SMALL < 14 kg	MEDIUM < 27 kg	LARGE < 41 kg	GIANT < 54 kg
DENTAL CHEW	-	✓	✓	✓	-



TINY 2 PACK

POUR PETITS CHIENS

Le besoin de mastication n'est pas réservé aux races de grands chiens, type molosse ; tout canidé présente ce besoin de mastication instinctif, et cela n'échappe pas aux races des tout petits chiens. La gamme TINY de Benebone est spécifiquement élaborée pour répondre à ce besoin de mastication et leur forme et poids sont parfaitement adaptés à la morphologie des toutes petites races. De plus, les os Benebone sont conçus de manière à nettoyer les dents, et aident ainsi à la prévention de la plaque dentaire. Pour une première utilisation, il est conseillé de frotter l'os sur une surface rugueuse afin d'en libérer les arômes.

Benebone®



RÉFÉRENCES PRODUITS

CY0383 655244ML
TINY PACK
MAPLESTICK / ZAGGLER BACON



0 854111 004712



CY0384 665244ML
TINY PACK
FISHBONE



0 810054 210342



CY0233 645244ML
TINY PACK
DENTAL CHEW / WISHBONE BACON



0 854111 004507



GUIDE DES TAILLES

Taille Poids du chien	TINY < 7 kg	SMALL < 14 kg	MEDIUM < 27 kg	LARGE < 41 kg	GIANT < 54 kg
MAPLESTICK / ZAGGLER	✓	-	-	-	-
FISHBONE - 2 PACK	✓	-	-	-	-
DENTAL CHEW / WISHBONE	✓	-	-	-	-

LES PLUS

- Des tailles spécifiquement conçues pour répondre à la morphologie des tout petits chiens

INFORMATIONS TECHNIQUES

Ingrédients : Nylon - Bois d'érable / Bacon / Saumon

Allergènes : Fruits à coque (noix, cacahuètes...)



PUPPY WISHBONE

POUR CHIOTS

Le chiot découvre le monde qui l'entoure par la bouche : c'est en mordillant qu'il explore son environnement. De plus lorsqu'il fait ses dents (poussée dentaire des dents d'adulte), les gencives du chiot sont douloureuses et pour se soulager, il va mordiller tout ce qui lui passe sous la dent. Le PUPPY WISHBONE au bacon est fabriqué à partir d'un nylon plus tendre, suffisamment solide pour résister aux petites dents pointues, mais sans toutefois les abîmer. Pour une première utilisation, il est conseillé de frotter l'os sur une surface rugueuse afin d'en libérer les arômes.

Benebone®



RÉFÉRENCES PRODUITS

CY0385 829244ML
PUPPY WISHBONE BACON - **SMALL**



0 854 111 004 729

CY0235 809244ML
PUPPY WISHBONE BACON - **MEDIUM**



0 854 111 004 897

GUIDE DES TAILLES

Taille Poids du chien	PUPPY	TINY < 7 kg	SMALL < 14 kg	MEDIUM < 27 kg	LARGE < 41 kg	GIANT < 54 kg
PUPPY WISHBONE - SMALL	✓ < 14 kg	-	-	-	-	-
PUPPY WISHBONE - MEDIUM	✓ < 27 kg	-	-	-	-	-

LES PLUS

- Une matière plus tendre pour respecter la fragilité de la dentition des chiots

INFORMATIONS TECHNIQUES

Ingrédients : Nylon - Bacon

Allergènes : Fruits à coque (noix, cacahuètes...)



PUPPY PACK POUR CHIOTS

Le chiot découvre le monde qui l'entoure par la bouche : c'est en mordillant qu'il explore son environnement. De plus lorsqu'il fait ses dents (poussée dentaire des dents d'adulte), les gencives du chiot sont douloureuses et pour se soulager, il va mordiller tout ce qui lui passe sous la dent. Les os à mâcher Benebone sont fabriqués à partir d'un nylon plus tendre, suffisamment solide pour résister aux petites dents pointues, mais sans toutefois les abîmer. Pour une première utilisation, il est conseillé de frotter l'os sur une surface rugueuse afin d'en libérer les arômes. Le PUPPY BOUNCE BONE est spécifiquement destiné aux petits chiots, fabriqué à partir de caoutchouc naturel souple, il n'abîme pas les dents. Il peut être placé au congélateur pour soulager les douleurs.

Benebone®



RÉFÉRENCES PRODUITS

CY0359 650244ML
PUPPY PACK
MAPLESTICK /
ZAGGLER BACON



0 854111 004705



CY0386 640244ML
PUPPY PACK
DENTAL CHEW /
WISHBONE BACON



0 854111 004491



CY0241 670244ML
PUPPY PACK
BOUNCE BONE /
WISHBONE BACON



0 810054 210719



CY0234 660244ML
PUPPY PACK
FISHBONE
PACK DE 2



0 810054 210337



GUIDE DES TAILLES

Taille <i>Poids du chien</i>	PUPPY < 7 kg	TINY < 7 kg	SMALL < 14 kg	MEDIUM < 27 kg	LARGE < 41 kg	GIANT < 54 kg
MAPLESTICK / ZAGGLER	✓	-	-	-	-	-
DENTAL CHEW / WISHBONE	✓	-	-	-	-	-
BOUNCE BONE / WISHBONE	✓	-	-	-	-	-
FISHBONE	✓	-	-	-	-	-

LES PLUS

- Une matière plus tendre pour respecter la fragilité de la dentition des chiots

INFORMATIONS TECHNIQUES

Ingrédients : Nylon - Bacon

Allergènes : Fruits à coque (noix, cacahuètes...)



BOUNCE BALL

La gamme BOUNCE de Benebone est fabriquée à partir de caoutchouc naturel et durable qui résiste aux mâchouilleurs les plus passionnés. Robustes mais suffisamment souples pour attiser l'envie de mastiquer, les jouets BOUNCE n'abîment pas les dents et contribuent à garder des dents propres et saines. Les jouets peuvent également être utilisés en version glacée après un passage au congélateur. Le BOUNCE BALL peut être lancé à la main, mais est également compatible avec la majorité des lanceurs manuels disponibles sur le marché. Pour varier les plaisirs, le BOUNCE BALL est transpercé d'un trou pour y insérer un bâton à mâcher de type bully stick.

RÉFÉRENCE PRODUIT

CY0236 121244ML
BOUNCE BALL - TAILLE UNIQUE



0 810054 210672

Benebone®



LES PLUS

- Caoutchouc naturel
- N'abîme pas les dents
- Peut être utilisé avec un lanceur de balle manuel

INFORMATIONS TECHNIQUES

- Taille unique
- Sans BPA
- Lavable au lave-vaisselle
- Peut se mettre au congélateur

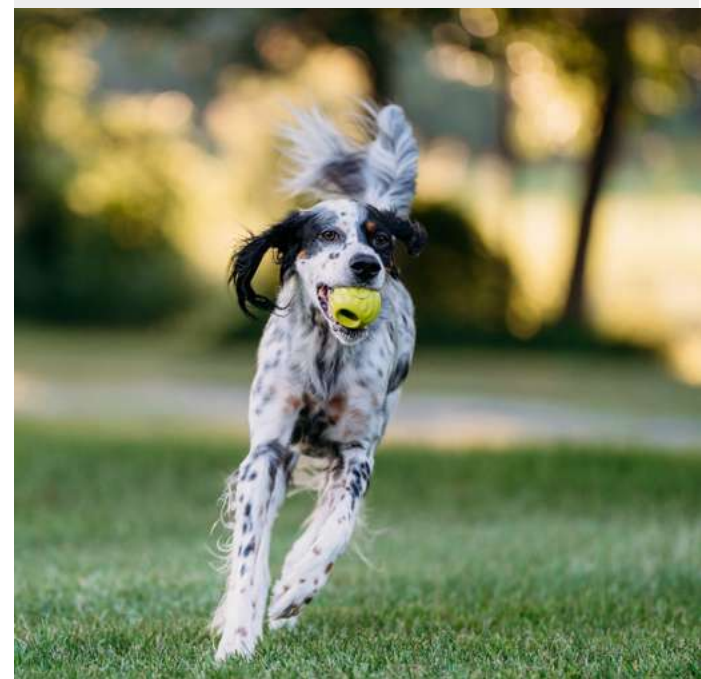

BOUNCE CONE

La gamme BOUNCE de Benebone est fabriquée à partir de caoutchouc naturel et durable qui résiste aux mâchouilleurs les plus passionnés. Robustes mais suffisamment souples pour attiser l'envie de mastiquer, les jouets BOUNCE n'abîment pas les dents et contribuent à garder des dents propres et saines. Les jouets peuvent également être utilisés en version glacée après un passage au congélateur. Le BOUNCE CONE est un jouet 2 en 1 : il peut être utilisé comme jouet à mastiquer, mais également comme jouet de léchage. Le léchage est une activité naturellement apaisante pour le chien et stimule la salivation bénéfique pour la digestion. L'intérieur du BOUNCE CONE est doté de trois compartiments dans lesquels on peut étaler de la pâtée, du beurre de cacahuètes, du fromage à tartiner mixé avec du jambon...

RÉFÉRENCE PRODUIT

CY0238 141122ML

BOUNCE CONE - **TAILLE UNIQUE**



0 810054 210696

Benebone[®]



LES PLUS

- Jouet 2 en 1 : mastication et léchage
- Occupation longue durée
- Contribue à apaiser le chien

INFORMATIONS TECHNIQUES

- Taille unique
- Sans BPA
- Lavable au lave-vaisselle
- Peut se mettre au congélateur



BOUNCE BONE

La gamme BOUNCE de Benebone est fabriquée à partir de caoutchouc naturel et durable qui résiste aux mâchouilleurs les plus passionnés. Robustes mais suffisamment souples pour attiser l'envie de mastiquer, les jouets BOUNCE n'abîment pas les dents et contribuent à garder des dents propres et saines. Le BOUNCE BONE est un os qui se distingue par sa forme particulière qui n'est pas plate. Ainsi l'os peut être plus facilement maintenu entre les pattes et roule sur lui-même quand il est lancé. Le BOUNCE BONE peut également être placé quelques heures au congélateur pour être utilisée dans une version glacée afin de rafraîchir le chien ou soulager les douleurs des poussées dentaires des chiots.

Benebone®



RÉFÉRENCE PRODUIT

CY0240 112244ML
BOUNCE BONE - MEDIUM



0 810054 210658

GUIDE DES TAILLES

Taille Poids du chien	TINY < 7 kg	SMALL < 14 kg	MEDIUM < 27 kg	LARGE < 41 kg	GIANT < 54 kg
BOUNCE BONE	✓	✓	✓	-	-

LES PLUS

- Forme originale pour une meilleure préhension
- Version glacée pour soulager les douleurs dentaires
- Caoutchouc naturel

INFORMATIONS TECHNIQUES

- Pour les chiens jusqu'à 27 kg
- Sans BPA
- Lavable au lave-vaisselle
- Peut se mettre au congélateur

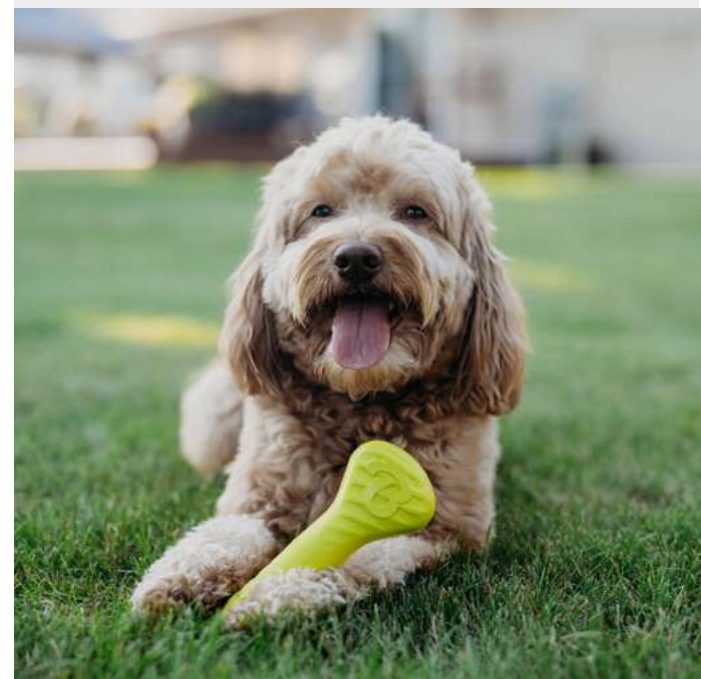

BOUNCE PAWBLER

La gamme BOUNCE de Benebone est fabriquée à partir de caoutchouc naturel et durable qui résiste aux mâchouilleurs les plus passionnés. Robustes mais suffisamment souples pour attiser l'envie de mastiquer, les jouets BOUNCE n'abîment pas les dents et contribuent à garder des dents propres et saines. Les jouets peuvent également être utilisés en version glacée après un passage au congélateur. Le BOUNCE PAWBLER est un jouet distributeur de nourriture. Il peut être utilisé pour stimuler l'intellect et la coordination du chien ; pour combattre l'anxiété de séparation ou encore pour inciter les chiens gloutons à manger plus lentement. Le BOUNCE PAWBLER se dévisser pour faciliter son nettoyage à la main ou au lave-vaisselle.

RÉFÉRENCE PRODUIT

CY0239 151122ML
BOUNCE PAWBLER - TAILLE UNIQUE



0 810054 210702

Benebone[®]



LES PLUS

- Stimule l'intellect et la coordination
- Peut aider à combattre l'anxiété de séparation
- Nettoyage facile

INFORMATIONS TECHNIQUES

- Taille unique
- Sans BPA
- Lavable au lave-vaisselle
- Peut se mettre au congélateur

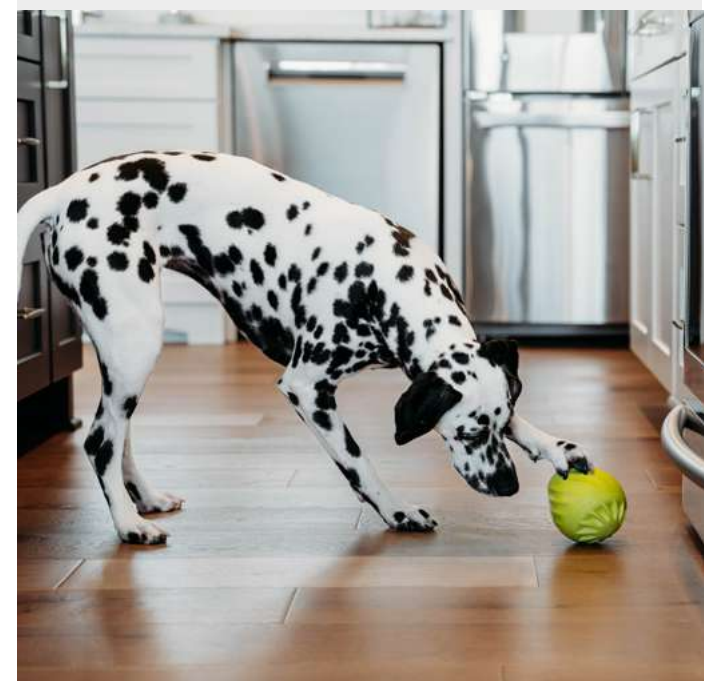

BOUNCE TUG

La gamme BOUNCE de Benebone est fabriquée à partir de caoutchouc naturel et durable qui résiste aux mâchouilleurs les plus passionnés. Robustes mais suffisamment souples pour attiser l'envie de mastiquer, les jouets BOUNCE n'abîment pas les dents et contribuent à garder des dents propres et saines. Les jouets peuvent également être utilisés en version glacée après un passage au congélateur. Le BOUNCE TUG est une variante du traditionnel tug, jeu de la corde, l'un des jeux d'interaction les plus motivants pour un grand nombre de chiens. Le BOUNCE TUG est souple et robuste et permet de jouer en sécurité, en gardant les mains éloignées des dents du chien. Le BOUNCE TUG permet de renforcer les muscles du dos, les abdominaux et les pattes arrière du chien. C'est un jeu qui peut être pratiqué avec le chien adulte ou le chiot.

RÉFÉRENCE PRODUIT

CY0237 131122ML

BOUNCE TUG - TAILLE UNIQUE



0 810054 210689

Benebone



LES PLUS

- Souple et robuste
- Permet de garder les mains éloignées
- Renforce la musculature

INFORMATIONS TECHNIQUES

- Taille unique
- Sans BPA
- Lavable au lave-vaisselle
- Peut se mettre au congélateur

Précautions d'utilisation :

- Garder le BOUNCE TUG bas, à hauteur du chien pour ne pas tordre sa colonne ; si nécessaire s'agenouiller pour jouer avec les petits chiens ou chiots.
- Ne pas tirer sur le jouet, ni le secouer dans un sens ou l'autre
- Retenir simplement le jouet en main en offrant une résistance au chien



JOUET "THE STICKS"

ORIGINAL FAMILY

DOOG
DOG OWNERS OUTDOOR GEAR

Les accidents causés par les bâtons en bois sont très nombreux : échardes, perforations, étouffement... Les jouets STICKS permettent au chien de pratiquer son activité préférée sans risque : le lancer de bâton ! Fabriqués à partir de caoutchouc recyclé et non toxique, les jouets flottent sur l'eau et ont des yeux qui brillent dans le noir. Leur forme ergonomique assure une bonne tenue en main et un lancer optimal ! Un cordon «antibave» permet de transporter le bâton tout en gardant les mains propres. La famille STICKS est composée de nombreux membres : WOODY STICKS (le papa) et TWIGGY STICKS (la maman), ELWOOD STICKS (le fils aîné), WILLOW STICKS (la grande sœur ado) ou encore BARKLEY STICKS (le bébé) sans oublier l'impressionnant CHUCK STICKS (l'oncle bodybuildé) : il y en a pour tous les goûts et toutes les occasions ! Attention : les jouets STICKS sont des jouets à lancer, ils ne sont pas conçus pour résister à la mastication.



LES PLUS

- Yeux qui brillent dans le noir
- Sans risque d'échardes
- Flotte sur l'eau
- Lanière de transport

INFORMATIONS TECHNIQUES

Les bâtons STICKS sont des jouets à lancer et ne sont pas destinés à être mastiqués. À utiliser uniquement comme jouet d'interaction, ne pas laisser le jouet au chien sans surveillance.

RÉFÉRENCES PRODUITS



CY0334 STICK01
JOUET "THE STICKS"
FAMILY - **MR WOODY**



0 853549 002697



CY0335 STICK02
JOUET "THE STICKS"
FAMILY - **MRS TWIGGY**



0 853549 002703



CY0336 STICK03
JOUET "THE STICKS"
FAMILY - **BBY BARKLEY**



0 853549 002710



CY0337 STICK04
JOUET "THE STICKS"
FAMILY - **UNCLE CHUCK**



0 853549 002727



CY0338 STICK05
JOUET "THE STICKS"
FAMILY - **ELWOOD**



0 853549 002734



CY0339 STICK06
JOUET BATON "THE STICKS"
FAMILY - **WILLOW**



0 853549 002772



JOUET "THE STICKS" SUPERSTICKS

DOOG
DOG OWNERS OUTDOOR GEAR

Les accidents causés par les bâtons en bois sont très nombreux : échardes, perforations, étouffement... Les jouets STICKS permettent au chien de pratiquer son activité préférée sans risque : le lancer de bâton ! Fabriqués à partir de caoutchouc recyclé et non toxique, les jouets flottent sur l'eau et ont des yeux qui brillent dans le noir. Leur forme ergonomique assure une bonne tenue en main et un lancer optimal ! Un cordon "antibave" permet de transporter le bâton tout en gardant les mains propres. La famille STICKS s'agrandit avec l'arrivée de superhéros : les SUPERSTICKS, il y en a pour tous les goûts !

Attention : les jouets STICKS sont des jouets à lancer, ils ne sont pas conçus pour résister à la mastication.



RÉFÉRENCES PRODUITS



CY0340 SUPERSTICK01
JOUET "THE STICKS"
SUPERSTICKS - **CAPTAIN FANTASTICK**



0 853549 002758



CY0341 SUPERSTICK02
JOUET "THE STICKS"
SUPERSTICKS - **TREE MENDOUS TWIG**



0 853549 002765



CY0342 SUPERSTICK03
JOUET "THE STICKS"
SUPERSTICKS - **INCREDIBLE STALK**



0 853549 002789

LES PLUS

- Yeux qui brillent dans le noir
- Sans risque d'échardes
- Flotte sur l'eau
- Lanière de transport

INFORMATIONS TECHNIQUES

Les bâtons STICKS sont des jouets à lancer et ne sont pas destinés à être mastiqués. À utiliser uniquement comme jouet d'interaction, ne pas laisser le jouet au chien sans surveillance.



JOUET "THE STICKS"

SCARY STICKS

DOOG
DOG OWNERS OUTDOOR GEAR

Les accidents causés par les bâtons en bois sont très nombreux : échardes, perforations, étouffement... Les jouets STICKS permettent au chien de pratiquer son activité préférée sans risque : le lancer de bâton ! Fabriqués à partir de caoutchouc recyclé et non toxique, les jouets flottent sur l'eau et ont des yeux qui brillent dans le noir. Leur forme ergonomique assure une bonne tenue en main et un lancer optimal ! Un cordon «antibave» permet de transporter le bâton tout en gardant les mains propres. La famille STICKS voit débarquer ses effroyables cousins : entre FRANK, MUMMY, EL STICKO et CAPTAIN FANGTASTICK, le plus dur sera de choisir ! Attention : les jouets STICKS sont des jouets à lancer, ils ne sont pas conçus pour résister à la mastication.



LES PLUS

- Yeux qui brillent dans le noir
- Sans risque d'échardes
- Flotte sur l'eau
- Lanière de transport

INFORMATIONS TECHNIQUES

Les bâtons STICKS sont des jouets à lancer et ne sont pas destinés à être mastiqués. À utiliser uniquement comme jouet d'interaction, ne pas laisser le jouet au chien sans surveillance.

RÉFÉRENCES PRODUITS



CY0343 SCARYSTICK10
JOUET "THE STICKS"
SCARY STICKS - **MUMMY**



0 856623 006147



CY0344 SCARYSTICK08
JOUET "THE STICKS"
SCARY STICKS - **FANGTASTICK**



0 856623 006123



CY0345 SCARYSTICK09
JOUET "THE STICKS"
SCARY STICKS - **FRANK**



0 856623 006130



CY0346 SCARYSTICK07
JOUET "THE STICKS"
SCARY STICKS - **EL STICKO**



0 856623 006116



JOUET "THE STICKS"

X-MAS STICKS

DOOG
DOG OWNERS OUTDOOR GEAR

Les accidents causés par les bâtons en bois sont très nombreux : échardes, perforations, étouffement... Les jouets STICKS permettent au chien de pratiquer son activité préférée sans risque : le lancer de bâton ! Fabriqués à partir de caoutchouc recyclé et non toxique, les jouets flottent sur l'eau et ont des yeux qui brillent dans le noir. Leur forme ergonomique assure une bonne tenue en main et un lancer optimal ! Un cordon «antibave» permet de transporter le bâton tout en gardant les mains propres. La famille STICK accueille d'adorables STICKS pour un Noël enchanteur !

Attention : les jouets STICKS sont des jouets à lancer, ils ne sont pas conçus pour résister à la mastication.



LES PLUS

- Yeux qui brillent dans le noir
- Sans risque d'échardes
- Flotte sur l'eau
- Lanière de transport

INFORMATIONS TECHNIQUES

Les bâtons STICKS sont des jouets à lancer et ne sont pas destinés à être mastiqués. À utiliser uniquement comme jouet d'interaction, ne pas laisser le jouet au chien sans surveillance.

RÉFÉRENCES PRODUITS



CY0347 XMASSTICK04
JOUET "THE STICKS"
X-MAS STICKS - **TWIGFOOT**



0 856623 006215



CY0348 XMASSTICK01
JOUET "THE STICKS"
X-MAS STICKS - **STICKLAUS**



0 856623 006154



CY0349 XMASSTICK03
JOUET "THE STICKS"
X-MAS STICKS - **RUDY**



0 856623 006178



CY0350 XMASSTICK02
JOUET "THE STICKS"
X-MAS STICKS - **ELFSTICK**



0 856623 006161



CHOMPIN' CHICKEN™

Le jouet Chompin' Chicken™ de PetSafe® permet enfin de donner un pilon de poulet au chien sans aucun risque ! La surface texturée de ce jouet aide à garder les dents et les gencives propres en limitant et réduisant l'accumulation de tartre et de plaque dentaire. Le caoutchouc, sans BPA, est parfumé au poulet pour stimuler l'intérêt du chien. De plus, pour une durée de jeu plus longue et occuper l'animal en cas d'ennui, il est possible d'ajouter jusqu'à 4 anneaux de friandises. Pour diversifier le jeu et augmenter le plaisir du chien, ces rainures extérieures offrent également la possibilité d'incorporer de la pâte à étaler, comme du dentifrice pour chien par exemple. Ce jouet est étudié pour lutter contre l'ennui et atténuer l'anxiété du chien lorsqu'il est seul.

PetSafe



RÉFÉRENCES PRODUITS

CY0608 BB-CHICKEN-SM-19* **CY0609** BB-CHICKEN-ML-19*
JOUET CHOMPIN' CHICKEN - S/M
JOUET CHOMPIN' CHICKEN - M/L



0 729849 173132



0 729849 173149

CONSOMMABLES

CY2652 BB-RING-RH-B-19
FRIANDISE - TAILLE B



0 729849 165908



CY2745 BB-RING-RH-C-19
FRIANDISE - TAILLE C



0 729849 165915



LES PLUS

- Sans gluten
- Longue durée : 20 à 30 mn de temps de jeu
- Favorise l'hygiène bucco-dentaire
- Caoutchouc parfumé au poulet
- 2 en 1 : friandises circulaires et/ou pâte à étaler

INFORMATIONS TECHNIQUES

- Non adapté aux chiots de moins de 4 mois
- Lavable au lave-vaisselle, panier supérieur
- Le jouet comprends 4 friandises circulaires

CY0608	CY0609
Taille S/M	Taille M/L
4 à 9 kg	9 à 22 kg
Friandise B CY2652	Friandise C CY2745



BRISTLE BONE™

Le jouet Bristle Bone™ permet de lutter contre l'ennui et atténuer l'anxiété en gardant un chien occupé et actif. Les fils de nylon résistants et les brosses en caoutchouc du Bristle Bone™ aident à éliminer la plaque dentaire et la santé de leurs dents. Des friandises à forme circulaire irrésistibles, remplaçables, glissent sur les côtés pour que les moments de jeu durent plus longtemps. Le jouet se dévisse pour pouvoir remplacer les friandises et le nettoyer facilement. Deux friandises à forme circulaire sont incluses.

RÉFÉRENCES PRODUITS

CY3107 BB-BRI-BN-S-11
JOUET BRISTLE BONE - S



0 729849 129672

CY2649 BB-BRI-BN-M-11
JOUET BRISTLE BONE - M



0 729849 129696

CONSOMMABLES

CY2652 BB-RING-RH-B-19
FRIANDISE - TAILLE B



0 729849 165908



CY2745 BB-RING-RH-C-19
FRIANDISE - TAILLE C



0 729849 165915



PetSafe



LES PLUS

- Sans gluten
- Idéal pour les chiens qui mastiquent longtemps
- Contribue à une bonne hygiène dentaire
- Convient à une mastication accrue

INFORMATIONS TECHNIQUES

- Non adapté aux chiots de moins de 4 mois
- Lavable au lave-vaisselle, panier supérieur
- Le jouet comprends 4 friandises circulaires

CY3107	CY2649
Taille S/M	Taille M/L
4 à 9 kg	9 à 22 kg
Friandise B CY2652	Friandise C CY2745

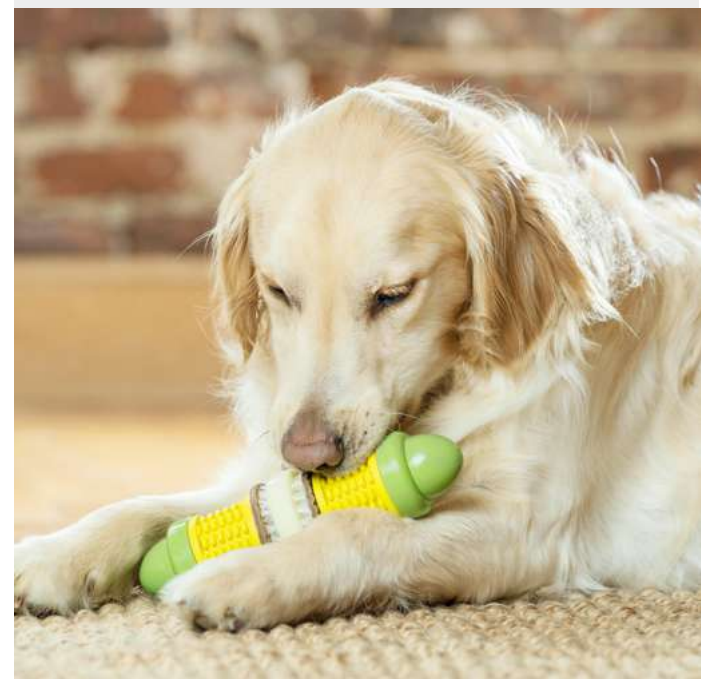

FRIANDISES CIRCULAIRES



Ces friandises en peau de bœuf naturelle s'adaptent aux jouets d'occupation pour chiens PetSafe®. Elles sont fabriquées à partir d'ingrédients naturels et sont sans gluten. Résistantes, elles permettent d'occuper les mâcheurs les plus tenaces. Le sac contient 16 friandises, il est équipé d'une fermeture hermétique pour préserver la fraîcheur et l'arôme des friandises.



RÉFÉRENCES PRODUITS

CY3112 BB-RING-RH-A-19
FRIANDISE **TAILLE A**



0 729849 165892

CY2652 BB-RING-RH-B-19
FRIANDISE **TAILLE B**



0 729849 165908

CY2745 BB-RING-RH-C-19
FRIANDISE **TAILLE C**



0 729849 165915

GUIDE DES TAILLES

Taille friandises	CHOMPIN' CHICKEN™	CRAVIN CORNCOB™	BRISTLE BONE™
A	/	/	/
B	S/M	S/M	S/M
C	M/L	M/L	L

LES PLUS

- Sans gluten
- Idéal pour les chiens qui mastiquent longtemps
- Convient à une mastication accrue

INFORMATIONS TECHNIQUES

- Non adapté aux chiots de moins de 4 mois.
- Composition : peau crue, sorbitol, acide ascorbique, supplément de vitamine E.
- Informations nutritionnelles : protéine brute 60%, fibres crues 0,5%, huiles et matières grasses brutes 5%, cendres brutes 6%, eau 12%.
- La taille A est adaptée aux jouets XS et S.
La taille B est adaptée aux jouets S et M.
La taille C est adaptée aux jouets M et L.



SANS GLUTEN



KIBBLE CHASE™

Le distributeur mobile de croquettes Kibble Chase™ de PetSafe® est un jouet interactif qui ravira les chiens. Il suffit de le remplir de croquettes, de l'allumer, puis de faire place à la chasse. Le jouet roule sur le sol de manière aléatoire tout en distribuant les croquettes sur son chemin. Idéal pour les chiens qui mangent trop vite, ce jouet distributeur constitue un excellent moyen de nourrir un chien glouton petit à petit. Le jouet peut contenir jusqu'à 118 ml de croquettes. Ses roues résistantes en caoutchouc sont adaptées à la plupart des surfaces d'intérieur. L'ouverture réglable s'ajuste pour permettre de contrôler le débit de distribution.

PetSafe 



RÉFÉRENCE PRODUIT

CY0710 PTY19-16964*
JOUET KIBBLE CHASE™



0 729849 16964 7

CONSOMMABLE

CY0273 546588
PILE ALCALINE AAA VARTA LONGLIFE POWER X4



4 008496 55974 9

LES PLUS

- Trajectoire imprévisible pour maintenir l'intérêt du chien
- Participation active : jeu de poursuite et de récompense
- Croquettes sèches jusqu'à 1,3 cm de largeur

INFORMATIONS TECHNIQUES

- Mode veille : ce jouet électronique passe en mode veille après 10 minutes, mais redémarre s'il est sollicité par le chien.
- Fonctionne avec 3 piles AAA non incluses
- Convient aux chiens de toutes tailles



CHUCKLE™

Le Chuckle™ est un jouet 2 en 1 : utilisé seul, il émet un léger couinement (peu perceptible par l'ouïe humaine mais très appréciée par l'ouïe du chien) lorsqu'il est secoué ; rempli de friandises ou de croquettes, il devient un jouet de récompense et stimule l'instinct de chasseur du chien. Très robuste et fabriqué à partir de caoutchouc naturel, non toxique et sans BPA, ce jouet est idéal pour les mâcheurs acharnés.

RÉFÉRENCE PRODUIT

CY2643 BB-CHK-11
JOUET CHUCKLE™ - TAILLE UNIQUE



0 729849 129337

PetSafe 



LES PLUS

- Caoutchouc naturel
- Couinement discret pour l'ouïe humaine
- Adaptable à toutes formes de friandises
- Très résistant : pour une force de mastication élevée

INFORMATIONS TECHNIQUES

- En caoutchouc naturel
- Lavable au lave-vaisselle, panier supérieur
- Force de mastication élevée



TWIST'N TREAT™

Le Twist'n Treat™, réglable, est idéal pour tous les types de croquettes et de friandises. L'ouverture réglable permet de remplir le jouet de friandises variées. Pour faciliter l'accès aux friandises, il suffit d'agrandir l'ouverture ou de la réduire pour augmenter le temps de jeu. Sa forme spéciale rend les déplacements du jouet totalement aléatoires sans risquer de lasser le chien.

PetSafe 



RÉFÉRENCE PRODUIT

CY2639 BB-TNT-L-11

JOUET TWIST'N TREAT™ - TAILLE UNIQUE



0 729849 129252

LES PLUS

- Réglable pour contrôler la difficulté du jeu
- Adaptable à toutes formes de friandises

INFORMATIONS TECHNIQUES

- Lavage au lave-vaisselle, panier supérieur

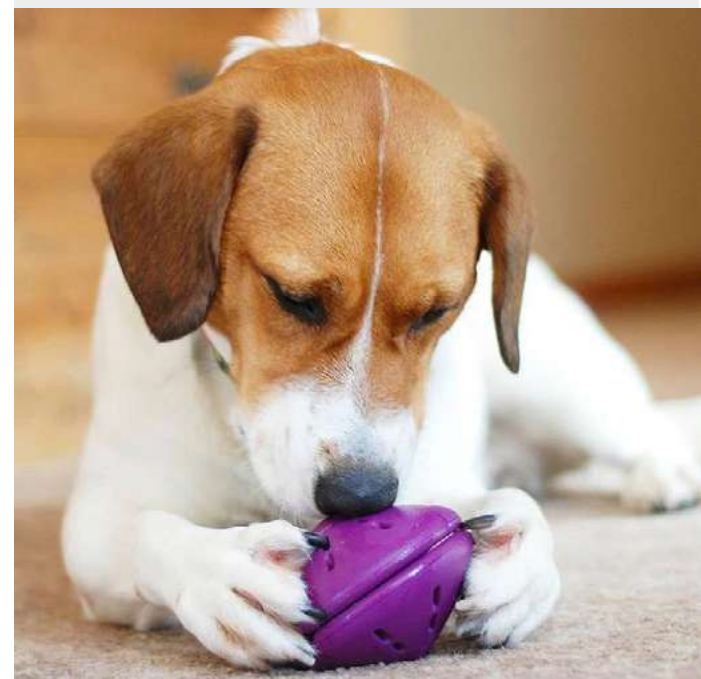

WAGGLE™

Le jouet Waggle™ de PetSafe® permet de lutter contre l'ennui et atténuer l'anxiété en gardant un chien occupé et actif. Le centre du jouet est très flexible afin de donner des mouvements de rebonds aléatoires lorsque le chien joue. Pour garder l'intérêt du jeu et varier les plaisirs, il est possible d'ajouter des croquettes ou friandises aux deux extrémités du jouet. Fabriqué à partir de caoutchouc, un matériau naturel sans produits nocifs, ce jouet est sûr et adapté à la mastication accrue.

PetSafe



RÉFÉRENCES PRODUITS

CY2645 BB-WAG-S-11*
JOUET WAGGLE™ - S



0 729849 129290

CY2646 BB-WAG-ML-11*
JOUET WAGGLE™ - M



0 729849 129313

LES PLUS

- S'adapte à de nombreuses tailles de friandises grâce au système Treat Meter™
- Convient à une mastication accrue

INFORMATIONS TECHNIQUES

- Lavable au lave vaisselle, panier supérieur
- Force de mastication moyenne

CY2645	CY2646
Taille S	Taille M
4 à 11 kg	11 à 30 kg



FROSTY CONE™

Le jouet Frosty Cone™ de PetSafe® est un jouet 2 en 1 : il permet au chien de lutter contre l'ennui tout en le rafraîchissant. Le caoutchouc, sans BPA, est parfumé à l'arôme de vanille pour stimuler les sens olfactifs du chien. Son ouverture permet de varier les plaisirs et de proposer divers aliments surgelés : pâtée, friandises à étaler, dentifrice pour chien... Ce jouet à divertissement de longue durée permet d'occuper le chien sur une durée de 20 à 30 minutes. Il est également adapté aux chiots souffrant des poussées dentaires : le caoutchouc souple n'abîme pas les gencives et les dents, et la friandise glacée permet de soulager les gencives douloureuses.

RÉFÉRENCE PRODUIT

CY0605 BB-ICECREAM-ML-19*
JOUET FROSTY CONE™ - M



0 729849 173262

PetSafe



LES PLUS

- Longue durée : 20 à 30 mn de temps de jeu
- Idéal pour soulager les poussées dentaires des chiots
- Caoutchouc parfumé à l'arôme de vanille
- Fabriqué sans BPA

INFORMATIONS TECHNIQUES

CY0605

Taille M

14 à 36 kg

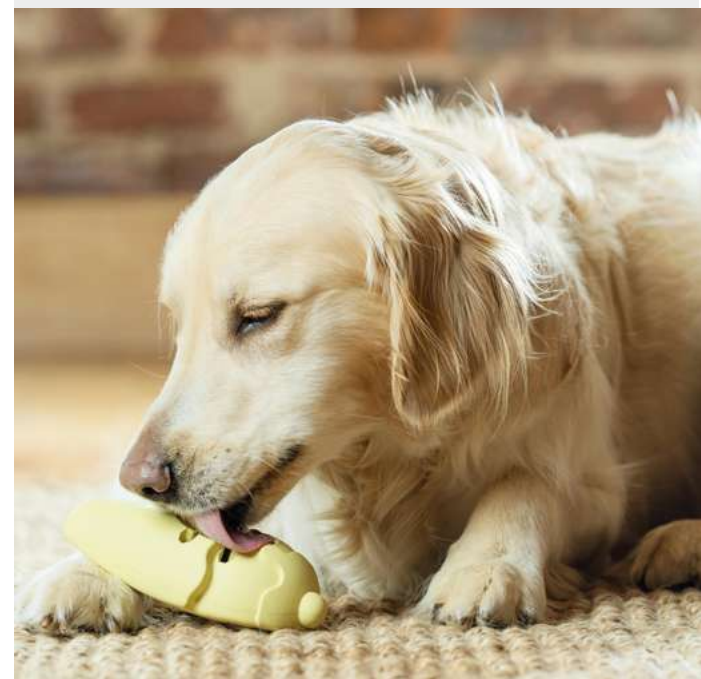

RICOCHET™

Ricochet™ est un jouet stimulant, électronique et interactif. Quand le chien interagit avec l'un des modules, un couinement amusant et stimulant est émis par l'autre module. Lorsque le chien l'examine à son tour, le premier à nouveau émet un son à son tour. Les chiens sont occupés à chercher la source du couinement. Bien qu'il ne s'agisse pas d'un jouet à mâcher, le Ricochet™ est suffisamment résistant pour des séances de jeu intenses. Pour varier le jeu et augmenter la difficulté, il suffit de cacher l'un des jouets derrière un meuble ou dans une pièce voisine. Les jouets ont une portée maximale de 9 m. Lorsque le chien a fini sa séance de jeu, le jouet s'éteint automatiquement après 60 minutes d'absence d'interaction pour préserver l'autonomie de la pile.

RÉFÉRENCE PRODUIT

CY0868 PTY19-16713
JOUET RICOCHET™



0 729849 16713 1

CONSOMMABLE

CY0273 546588
PILE ALCALINE AAA VARTA LONGLIFE POWER X4



4 008496 55974 9

PetSafe 



LES PLUS

- Stimulation cérébrale grâce au couinement en mouvement
- Sécurisé : le jouet ne contient pas de rembourrage ni de tissu à déchirer
- Jusqu'à 9 m de distance

INFORMATIONS TECHNIQUES

- Double fonction : inclut deux jouets couplés "cache-cache" et "couinement" qui développe l'instinct chasseur du chien et contribue à son activité physique
- Stimulation mentale : Le couinement en mouvement est un casse-tête amusant pour le chien, car le son ne vient jamais de là où il s'y attend
- Jeu de longue durée : l'autonomie des piles peut durer jusqu'à un mois, sur la base d'une utilisation quotidienne ; les deux jouets s'éteignent après 60 minutes d'inactivité
- Fonctionne avec 3 piles AAA non incluses



LANCEUR AUTOMATIQUE DE BALLE

Le lanceur automatique de balle PetSafe® permet de développer l'activité mentale et physique du chien. C'est une manière ludique d'enseigner les ordres «cherche», «apporte» et «donne». En plus de stimuler son intellect, le lanceur automatique de balles incite le chien à rester actif et faire de l'exercice. Adapté à toutes les tailles de jardin ou de pièce intérieure, la portée du lancer est réglable de 2.5 m à 9 m et selon différents angles de hauteur. Pour plus de sécurité, le dispositif est équipé d'un détecteur de présence pour ne pas s'activer à proximité de l'animal. Un mode jeu en continu permet d'alterner entre temps de lancers (15 min) et temps calme (15 min) : c'est au chien de réactiver le temps de jeu en plaçant une balle dans le receveur.

RÉFÉRENCE PRODUIT

CY1074 PTY19-15850
LANCEUR AUTOMATIQUE DE BALLE



0 729849 158504

CONSOMMABLE

CY0276 546605
PILE ALCALINE D VARTA LONGLIFE POWER X2



4 008496 559237

PetSafe



LES PLUS

- Pour l'intérieur et l'extérieur
- Émet un signal sonore avant le lancer
- Peut contenir 3 balles
- Détecteur de mouvement pour assurer la sécurité
- Fonctionne sur secteur ou avec piles

INFORMATIONS TECHNIQUES

Le système inclut :

- Lanceur de balle automatique
- 2 Balles de tennis
- Cordon d'alimentation
- Guide de démarrage rapide

Caractéristiques :

- Pour usage à l'intérieur ou à l'extérieur
- Pour les chiens de plus de 4,5 kg
- Imperméable
- Peut être utilisé avec 6 Piles D (non fournies)



AIDE À L'ÉDUCATION



SYSTÈME D'AIDE À L'ÉDUCATION À ULTRASON

PetSafe

Le système d'aide à l'éducation est un dispositif portable conçu pour établir une communication à distance simple et immédiate avec le chien. Il émet un signal ultrasonique ou sonore, perceptible uniquement par l'animal, permettant de capter son attention afin de lui communiquer des ordres.

Utilisé comme support éducatif, ce dispositif accompagne l'apprentissage au quotidien en aidant à interrompre une action indésirable (aboiement, traction...), rediriger l'attention ou renforcer un message, aussi bien en intérieur qu'en extérieur.

Ce système propose trois modes de fonctionnement : tonalité, ultrasons et ultrasons avec lumière clignotante. Le dispositif propose également plusieurs fréquences d'ultrason. Une lampe torche intégrée permet de sécuriser les promenades nocturnes.



RÉFÉRENCE PRODUIT

CY0027 PDT10-18215
SYSTÈME D'AIDE À L'ÉDUCATION
À ULTRASON



0 729849 182158

! PRÉCAUTIONS D'UTILISATION

Ne convient pas :

Aux chiens de moins de 6 mois, aux chiens malades ou séniles, aux femelles en gestation ou allaitantes et aux chiens agressifs.

LES PLUS

- Système portable : léger et discret
- 3 modes : sonore, ultrason, ultras avec lumière clignotante
- Plusieurs fréquences d'ultrason disponibles

INFORMATIONS TECHNIQUES

Le système comprend :

- Le dispositif d'éducation
- Une dragonne de poignet
- Un câble de chargement USB-C vers USB-A
- Batterie rechargeable en 2 heures pour une autonomie jusqu'à 15 jours
- Portée de 9 mètres pour un entraînement en intérieur ou en extérieur
- Lampe torche LED intégrée
- Mode ultrasonique fixe : 25 kHz
- Mode ultrasonique variable : 20 - 30 kHz
- Sécurité : arrêt automatique de l'émission au bout de 8 secondes



SYSTÈME D'AIDE À L'ÉDUCATION À SPRAY

PetSafe

Le système d'aide à l'éducation à jet est conçu pour aider le maître à communiquer avec son chien à distance. Que ce soit lors d'une promenade sans laisse ou lors des séances d'éducation au domicile, ce système à jet facilite la communication avec le chien. Le collier propose trois modes de communication - signal sonore, vibrations et spray. Doté d'une portée maximale de 300 m, ce collier est idéal pour les petites randonnées et les sorties publiques. Il suffit d'appuyer sur un bouton pour capter l'attention du chien et lui communiquer un ordre. Le système contient une cartouche de recharge de spray à la citronnelle et une recharge inodore, permettant ainsi de déterminer celle qui convient le mieux au chien. Les cartouches recyclables et remplaçables sont faciles à utiliser et le collier est rechargeable. Conçu pour les chiens pesant au moins 3,6 kg.



RÉFÉRENCE PRODUIT

CY1311 PDT19-16397
SYSTÈME D'AIDE À L'ÉDUCATION
À SPRAY



0 729849 163973

PRODUIT ASSOCIÉ & CONSOMMABLES

CY1320 PAC54-16373
RECHARGE SPRAY CITRONNELLE



0 729849 163737



CY1321 PAC54-16651
RECHARGE SPRAY SANS ODEUR



0 729849 166516



CY0858 PAC19-16784
COLLIER SUPPLÉMENTAIRE ADD A DOG™



0 729849 167841



! PRÉCAUTIONS D'UTILISATION

Ne convient pas :

Aux chiens de moins de 6 mois, aux chiens malades ou séniles, aux femelles en gestation ou allaitantes et aux chiens agressifs. Ne pas laisser le collier plus de 12h sur l'animal

LES PLUS

- Pour usage intérieur et extérieur
- Portée allant jusqu'à 300 mètres
- Jusqu'à 2 chiens
- Étanche

INFORMATIONS TECHNIQUES

Le système comprend :

- Collier ajustable en nylon pour un tour de cou allant jusqu'à 68 cm
- Télécommande digitale
- Chargeur USB
- Batterie rechargeable au lithium-ion- autonomie moyenne 40 heures
- 2 cartouches de spray (citronnelle et inodore) - 35 jets par cartouche
- Manuel d'utilisation



SYSTÈME D'AIDE À L'ÉDUCATION 1 CHIEN

PetSafe

Le système d'aide à l'éducation 100 mètres de PetSafe® permet d'améliorer facilement la communication entre le propriétaire et son chien. La télécommande transmet un signal au collier du chien, via l'un des trois modes de communication (signal sonore, vibration ou stimulation). Grâce à sa forme ergonomique et son revêtement doux, la télécommande est pratique et très maniable. La sangle du collier est en nylon et le boîtier est étanche pour une utilisation même par temps de pluie. Le système est rechargeable en 2 heures pour une autonomie moyenne de 40 heures. Pour les chiens de plus de 3,6 kg

Version LITE

Pour les petits chiens ou les chiens particulièrement sensibles, PetSafe® a développé la version LITE, pour s'adapter en douceur au caractère de chaque chien.



RÉFÉRENCES PRODUITS

Version LITE

CY0982 PDT19-16032*

SYSTÈME D'AIDE À L'ÉDUCATION LITE 100 M



0 729849 160323



PRÉCAUTIONS D'UTILISATION

Ne convient pas :

Aux chiens de moins de 6 mois, aux chiens malades ou séniles, aux femelles en gestation ou allaitantes et aux chiens agressifs. Ne pas laisser le collier plus de 12h sur l'animal

LES PLUS

- Mode vibration, son ou stimulation
- Existe en version LITE pour les chiens sensibles
- Verrou de sécurité sur les niveaux 8 à 15
- Rechargeable en 2 h pour une autonomie moyenne de 40 h
- Collier et télécommande étanches

INFORMATIONS TECHNIQUES

Le système comprend :

- Collier ajustable en nylon pour un tour de cou allant de 15 à 58 cm
- Télécommande digitale
- Contacteurs longs et courts
- Chargeur USB
- Batterie rechargeable au lithium - Autonomie moyenne de 40 h
- Guide de démarrage rapide



SYSTÈME D'AIDE À L'ÉDUCATION BASIC 1 CHIEN

Le système d'aide à l'éducation BASIC de PetSafe permet d'attirer l'attention du chien lors des séances d'éducation et de lui enseigner les bons comportements attendus.

La télécommande transmet un signal au collier du chien, via l'un des trois modes de communication : son, vibration, et 8 niveaux de stimulation statique. Le système est compatible avec un seul collier et a une portée d'environ 90 mètres.

Grâce à sa forme ergonomique et sa dragonne, la télécommande est discrète, maniable et agréable à utiliser. La sangle du collier est en nylon déperlant, l'ensemble du système est étanche et peut être utilisé sous la pluie.

Le système est rechargeable en 2 heures pour une autonomie moyenne de 20 heures.

PetSafe



RÉFÉRENCE PRODUIT

CY0038 PDT10-18035

SYSTÈME D'AIDE À L'ÉDUCATION 1 CHIEN - 90 M



0 729849 180352

! PRÉCAUTIONS D'UTILISATION

Ne convient pas :

Aux chiens de moins de 6 mois, aux chiens malades ou séniles, aux femelles en gestation ou allaitantes et aux chiens agressifs. Ne pas laisser le collier plus de 12h sur l'animal

LES PLUS

- Mode vibration, son ou stimulation statique
- 8 niveaux de stimulation statique
- Jusqu'à 90 m de portée
- Compatible 1 chien

INFORMATIONS TECHNIQUES

- Collier ajustable en nylon déperlant pour un tour de cou allant de 25 à 55 cm
- Télécommande numérique
- Câble de chargement magnétique
- Sécurité : stimulation continue limitée à 10 secondes



SYSTÈME D'AIDE À L'ÉDUCATION CORE 2 CHIENS

PetSafe

Le système d'aide à l'éducation CORE de PetSafe permet d'attirer l'attention du chien lors des séances d'éducation et de lui enseigner les bons comportements attendus.

La télécommande transmet un signal au collier du chien, via l'un des trois modes de communication : son, vibration et 15 niveaux de stimulation statique.

Le système a une portée d'environ 300 m et un deuxième collier (non inclus) peut être appairé à la télécommande pour l'éducation de deux chiens en simultané.

Grâce à sa forme ergonomique et sa dragonne, la télécommande est discrète, maniable et agréable à utiliser. La sangle du collier est en nylon déperlant, l'ensemble du système est étanche et peut être utilisé sous la pluie.

Le système est rechargeable en 2 heures pour une autonomie moyenne de 20 heures.



RÉFÉRENCE PRODUIT

CY0039 PDT10-18037
SYSTÈME D'AIDE À L'ÉDUCATION CORE
2 CHIENS - 300 M



PRODUIT ASSOCIÉ

CY0041 PAC10-18100
COLLIER SUPPLÉMENTAIRE
SYSTÈME D'AIDE À L'ÉDUCATION CORE



! PRÉCAUTIONS D'UTILISATION

Ne convient pas :

Aux chiens de moins de 6 mois, aux chiens malades ou séniles, aux femelles en gestation ou allaitantes et aux chiens agressifs. Ne pas laisser le collier plus de 12h sur l'animal

LES PLUS

- Mode vibration, son ou stimulation statique
- 15 niveaux de stimulation statique
- Jusqu'à 300 m de portée
- Extensible jusqu'à 2 chiens

INFORMATIONS TECHNIQUES

- Collier ajustable en nylon déperlant pour un tour de cou allant de 25 à 55 cm
- Télécommande numérique
- Câble de chargement magnétique
- Sécurité : stimulation continue limitée à 10 secondes

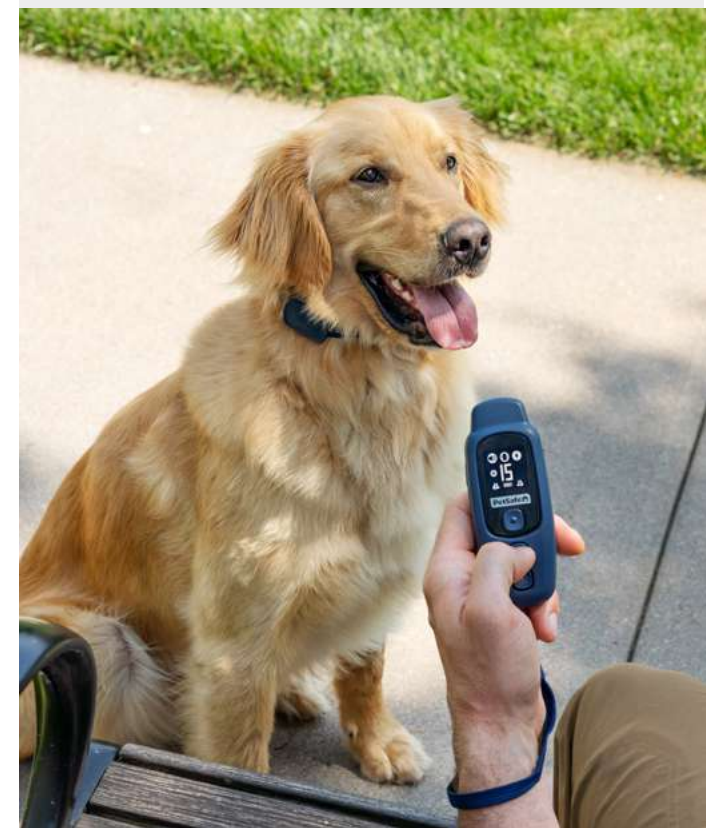

SYSTÈME D'AIDE À L'ÉDUCATION PRO 2 CHIENS

PetSafe

Le système d'aide à l'éducation PRO de PetSafe permet d'attirer l'attention du chien lors des séances d'éducation et de lui enseigner les bons comportements attendus.

La télécommande transmet un signal au collier du chien, via l'un des trois modes de communication : son, vibration et 19 niveaux de stimulation statique.

Le système a une portée d'environ 300 m et un deuxième collier (non inclus) peut être appairé à la télécommande pour l'éducation de deux chiens en simultané.

Le système PRO se caractérise par un collier plus fin, 30% plus petit que les autres systèmes d'éducation PetSafe. Son collier en TPU (polyuréthane thermoplastique) est souple et agréable tout en étant très résistant aux chocs, aux UV et à l'eau.

Grâce à sa forme ergonomique et sa dragonne, la télécommande est discrète, maniable et agréable à utiliser. La sangle du collier est en nylon déperlant, l'ensemble du système est étanche et peut être utilisé sous la pluie.

Le système est rechargeable en 2 heures pour une autonomie moyenne de 20 heures.



RÉFÉRENCE PRODUIT

CY0040 PDT10-18039
SYSTÈME D'AIDE À L'ÉDUCATION PRO
2 CHIENS - 300 M



0 729849 180390

PRODUIT ASSOCIÉ

CY0042 PAC10-18074
COLLIER SUPPLÉMENTAIRE
SYSTÈME D'AIDE À L'ÉDUCATION PRO



0 729849 180741



! PRÉCAUTIONS D'UTILISATION

Ne convient pas :

Aux chiens de moins de 6 mois, aux chiens malades ou séniles, aux femelles en gestation ou allaitantes et aux chiens agressifs. Ne pas laisser le collier plus de 12h sur l'animal

LES PLUS

- Collier 30% plus petit
- Mode vibration, son ou stimulation statique
- 19 niveaux de stimulation statique
- Jusqu'à 300 m de portée
- Extensible jusqu'à 2 chiens

INFORMATIONS TECHNIQUES

- Collier ajustable en TPU imperméable pour un tour de cou allant de 25 à 55 cm
- Télécommande numérique
- Câble de chargement magnétique
- Sécurité : stimulation continue limitée à 10 secondes

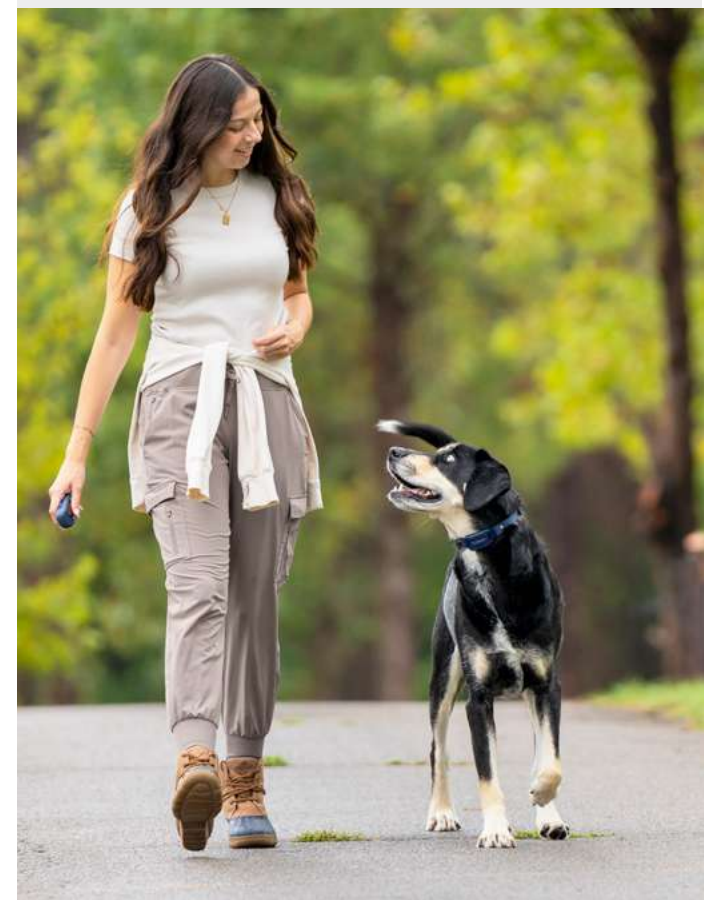

SYSTÈME D'AIDE À L'ÉDUCATION 2 CHIENS

PetSafe

Les systèmes d'aide à l'éducation de PetSafe® permettent d'améliorer facilement la communication avec le chien et de perfectionner les séances d'éducation en milieu extérieur. La télécommande transmet un signal au collier du chien via l'un des trois modes de communication (signal sonore, vibration ou stimulation). Grâce à sa forme ergonomique, la télécommande rétroéclairée tient facilement dans le creux de la main. Sa dragonne permet une utilisation en toute sécurité. Le collier est entièrement imperméable afin d'être utilisé en conditions extrêmes. Alliés indispensables, ces systèmes d'aide à l'éducation permettent au maître de maintenir le contact à distance et ainsi assurer la sécurité du chien en toute situation. Pour les chiens de plus de 3.6 kg.

Version LITE

Pour les petits chiens ou les chiens particulièrement sensibles ou timides, PetSafe® a développé la version LITE, où les niveaux de stimulation sont très légers même aux niveaux les plus élevés.



Systemes disponibles en version 600 et 900 mètres.

RÉFÉRENCES PRODUITS

CY0985 PDT19-16122*
SYSTÈME D'AIDE À L'ÉDUCATION
600 M



0 729849 161221

CY0987 PDT19-16125*
SYSTÈME D'AIDE À L'ÉDUCATION
900 M



0 729849 161252

Version LITE

CY0984 PDT19-16026*
SYSTÈME D'AIDE A L'EDUCATION LITE 300 M



0 729849 160262

Version LITE

CY0986 PDT19-16029*
SYSTÈME D'AIDE A L'EDUCATION LITE 600 M



0 729849 160293

! PRÉCAUTIONS D'UTILISATION

Ne convient pas :

Aux chiens de moins de 6 mois, aux chiens malades ou séniles, aux femelles en gestation ou allaitantes et aux chiens agressifs. Ne pas laisser le collier plus de 12h sur l'animal

LES PLUS

- Existe en version LITE pour les chiens sensibles
- Verrou de sécurité sur les niveaux 8 à 15
- Indicateur de batterie faible
- Collier étanche et submersible jusqu'à 1.5m
- Autonomie moyenne de 40h

INFORMATIONS TECHNIQUES

Le système comprend :

- Collier ajustable avec revêtement étanche pour un tour de cou allant de 15 à 58 cm
- Télécommande digitale avec écran rétroéclairé
- Contacteurs longs et courts
- Adaptateur universel (excepté système 300 m LITE / câble USB)
- Guide de démarrage rapide



COLLIER SUPPLÉMENTAIRE POUR SYSTÈME D'ÉDUCATION 300, 600 ET 900 M

PetSafe

Les colliers-récepteur PetSafe® Add-A-Dog® permettent d'ajouter un ou plusieurs chiens au système d'aide à l'éducation PetSafe® ou de remplacer le collier existant. Les colliers standards et LITE sont compatibles avec les systèmes d'éducation PetSafe 300, 600 et 900 m. Il est ainsi possible d'associer un collier LITE pour un chien sensible à un système standard et vice-versa. Pour les chiens de plus de 3.6 kg.



RÉFÉRENCE PRODUIT

Version LITE

CY1058 PAC19-16360

COLLIER SUPPLÉMENTAIRE POUR SYSTÈME D'ÉDUCATION

LITE 300, 600, 900 M



0 729849 163607

! PRÉCAUTIONS D'UTILISATION

Ne convient pas :

Aux chiens de moins de 6 mois, aux chiens malades ou séniles, aux femelles en gestation ou allaitantes et aux chiens agressifs. Ne pas laisser le collier plus de 12h sur l'animal

LES PLUS

- Collier étanche et submersible jusqu'à 1.5m
- Sangle imperméable
- Existe en version standard et version LITE

INFORMATIONS TECHNIQUES

Le système comprend :

- Collier ajustable avec revêtement étanche pour un tour de cou allant de 15 à 58 cm
- Contacteurs longs et courts
- Adaptateur universel
- Manuel d'utilisation



SYSTÈME D'ÉDUCATION POSITIVE TEACH & TREAT™

PetSafe

Le dispositif d'éducation positive Teach & Treat est un système de récompense télécommandé à distance. Allié indispensable de l'éducation positive, la télécommande permet d'activer la distribution de la récompense jusqu'à 27 mètres de distance. Ce système d'aide à l'éducation permet d'enseigner facilement les ordres de base : assis, couché, au panier... Mais également de répondre à des problématiques d'éducation, telles que le chien qui saute sur les invités, qui aboie ou encore qui ne veut pas descendre du canapé. Également équipé d'une cible télescopique amovible, le Teach & Treat enseigne au chien à se concentrer sur le maître ou sur l'endroit indiqué, pour apprendre des consignes de façon ludique et motivante : il accompagne parfaitement les séances d'agility par exemple.

Le distributeur dispose d'un interrupteur de réglage pour distribuer une ou plusieurs récompenses à la fois, avec ou sans signal sonore ; d'un interrupteur de volume pour contrôler le signal sonore et d'une molette de réglage déterminant l'intervalle de temps de distribution. Le distributeur peut contenir jusqu'à 700 ml de croquettes ou de friandises ; deux disques interchangeables, de petite ou grande taille, permettent de s'adapter à la taille des croquettes.

Un guide de démarrage aide le client à utiliser le produit et des cours au format vidéo, dispensés par une éducatrice, accompagnent l'utilisateur dans ses séances d'éducation.

RÉFÉRENCE PRODUIT

CY0514 PDT19-17711

SYSTÈME D'ÉDUCATION POSITIVE TEACH & TRAIN



0 729849 177116



LES PLUS

- Portée de la télécommande jusqu'à 27 mètres
- Guide de démarrage avec formation vidéo
- Cible amovible pour capter et diriger l'attention du chien
- Option bip sonore à la distribution de la récompense

INFORMATIONS TECHNIQUES

Nécessite 4 piles D (non incluses) CY0276



CLICKER D'ÉDUCATION

CLIK'R™

Ce clicker portable inclut une bande élastique pour y passer le doigt qui le rend plus pratique et facile à tenir. La forme ergonomique est spécialement conçue pour le rendre très maniable lors des séances d'éducation. Il est également possible de lui fixer une dragonne.

PetSafe



RÉFÉRENCE PRODUIT

CY2696 CLKR-RTL*
CLICKER D'ÉDUCATION CLIK'R™



0 759023 092072

LES PLUS

- Bande élastique pour support doigt
- Guide d'éducation inclus

INFORMATIONS TECHNIQUES



HARNAIS EASY WALK®

POUR CHIEN



Les harnais Easy Walk® sont conçus pour enseigner efficacement la marche en laisse aux chiens de toutes races et de tous âges. Contrairement aux colliers et harnais traditionnels, les harnais Easy Walk® ne provoquent ni toux, ni étouffement, ni étranglement car la lanière de poitrail repose contre le sternum. Les harnais Easy Walk sont ainsi parfaitement adaptés dès le plus jeune âge du chiot car ils n'exercent aucune pression sur la cage thoracique ou la trachée. La fixation exclusive de la laisse au niveau du poitrail empêche toute traction vers l'avant et redirige le chien sur le côté, l'empêchant ainsi d'avancer. Plus le chien tire sur la laisse, plus il se retrouve dos à la route : le chien comprend rapidement que pour avancer, il ne faut pas tirer. Une fois cet enseignement inculqué, le chien ralentira naturellement son allure à chaque tension de la laisse, il est donc préconisé de ne pas utiliser de laisse enrouleur.



RÉFÉRENCES PRODUITS

CY3334 EW-H-S-BK-45
HARNAIS EASY WALK®
POUR CHIEN - **NOIR S**



CY3335 EW-H-M-BK-45
HARNAIS EASY WALK®
POUR CHIEN - **NOIR M**



CY3336 EW-H-L-BK-45
HARNAIS EASY WALK®
POUR CHIEN - **NOIR L**



CY3337 EW-H-XL-BK-45
HARNAIS EASY WALK®
POUR CHIEN - **NOIR XL**



CY3116 EW-H-S-RD-45
HARNAIS EASY WALK®
POUR CHIEN - **ROUGE S**



CY3117 EW-H-M-RD-45
HARNAIS EASY WALK®
POUR CHIEN - **ROUGE M**



CY3118 EW-H-L-RD-45
HARNAIS EASY WALK®
POUR CHIEN - **ROUGE L**



CY3119 EW-H-XL-RD-45
HARNAIS EASY WALK®
POUR CHIEN - **ROUGE XL**



LES PLUS

- Harnais d'apprentissage
- Préconisé comme premier harnais pour le chiot
- Deux fermetures à clip pour faciliter l'ajustement
- Laisse en nylon de 1,8 m incluse

GUIDE DES TAILLES

Taille	Largeur poitrine	Tour poitrail	Poids du chien
S	23 - 30 cm	38 - 53 cm	7 - 11 kg
M	30 - 38 cm	51 - 81 cm	11 - 23 kg
L	36 - 46 cm	69 - 101 cm	18 - 29 kg
XL	41 - 53 cm	81 - 124 cm	29 - 43 kg



LICOL EASY WALK®



Le licol Easy Walk™ est une solution confortable et sans danger pour enseigner au chien la marche en laisse. Il est idéal pour les chiens de gros gabarit, difficiles à retenir. La boucle nasale se glisse facilement autour de sa tête et la sangle du cou exerce une pression sur la nuque et non sur la trachée. Quand le chien tire sur sa laisse, son museau est redirigé en douceur sur le côté, le forçant à se retrouver automatiquement dos à la route : le chien comprend rapidement que pour avancer, il ne faut pas tirer. Une fois cet enseignement inculqué, le chien ralentira naturellement son allure à chaque tension de la laisse, il est donc préconisé de ne pas utiliser de laisse enrouleur.



RÉFÉRENCES PRODUITS

CY3597 EW-HC-S-BK-45
LICOL EASY WALK® - **S**



0 729849 132252

CY3599 EW-HC-M-BK-45
LICOL EASY WALK® - **M**



0 729849 132276

CY3600 EW-HC-L-BK-45
LICOL EASY WALK® - **L**



0 729849 132290

LES PLUS

- Contrôle doux et immédiat
- Plus confortable qu'une muselière
- Pression sur la nuque et non sur la gorge du chien
- Manuel d'éducation inclus

GUIDE DES TAILLES

Taille	Ajustement muselière	Ajustement lanière	Poids du chien
S	18 - 38 cm	18 - 23 cm	2 - 11 kg
M	23 - 48 cm	23 - 36 cm	11 - 27 kg
L	30 - 61 cm	15 - 46 cm	27 - 59 kg



LAISSE ANTI-TRACTION

POUR HARNAIS 3 IN 1

PetSafe

Cette laisse à double extrémité est conçue pour être utilisée avec le harnais 3 IN 1™ de PetSafe®. Elle permet de mieux contrôler les déplacements du chien et réduire les tiraillements. Composée de nylon et bandes réfléchissantes, elle se convertit également en une laisse de 1.20 m.



RÉFÉRENCE PRODUIT

CY1323 AP-LD-3/4-19*

LAISSE ANTI-TRACTION EASY WALK



0 729849 165007

LES PLUS

- Double extrémité
- Deux utilisations possibles

INFORMATIONS TECHNIQUES

Deux utilisations possibles :

- Pour un meilleur contrôle, attachez la laisse sur le devant et l'arrière du harnais.

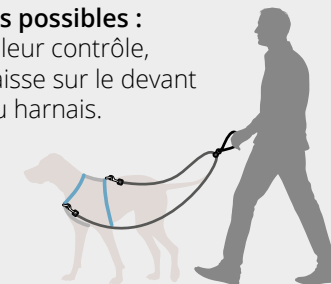

- Pour plus de liberté, attachez la laisse uniquement à l'arrière du harnais pour avoir une laisse de 1.20 m.

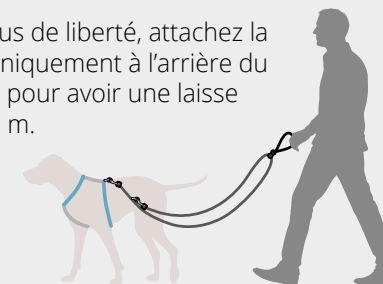

FUGUE & TERRITOIRE



CLÔTURE À FIL COLLIER À PILE

Ce système de clôture invisible permet de délimiter une zone sûre dans laquelle le chien peut évoluer librement et sans danger. Un fil souterrain, facile à installer, est relié à l'émetteur de clôture. Le collier-récepteur détecte le fil enterré et transmet un signal sonore préventif lorsque le chien s'approche de la limite de la zone sécurisée, puis une stimulation si le chien continue d'avancer. Le collier-récepteur propose 4 niveaux de stimulation plus un signal sonore seul. Le système peut couvrir une surface jusqu'à 1300 m² avec le kit fil et drapeaux inclus. Il est possible d'étendre cette surface jusqu'à 20 000 m² avec des kits de fil et drapeaux additionnels. Il est possible d'ajouter autant de chiens que souhaité par le biais de colliers-récepteurs supplémentaires. L'émetteur de clôture se branche sur secteur, le collier-récepteur fonctionne à l'aide de 2 piles 6V. Pour les chiens à partir de 3.6 kg.

PetSafe



RÉFÉRENCE PRODUIT

CY0916 PIG19-16412
CLÔTURE À FIL COLLIER À PILE



0 729849 164123

PRODUIT ASSOCIÉ & CONSOMMABLE

CY1663 PIG19-10764
COLLIER SUPPLÉMENTAIRE



0 729849 107649



CY1687 RFA-67D-11
PACK 2 PILES 6 V



0 729849 105423



CY0191 CY0191
KIT BOBINE POUR
CLÔTURES ANTIFUGUE



3 760402 170875



LES PLUS

- 4 niveaux de stimulation
- Option signal sonore seul
- 1300 m² de surface couverte
- Extension jusqu'à 20 000 m²
- Collier-récepteur étanche

INFORMATIONS TECHNIQUES

Le système comprend :

- Émetteur de clôture
- Collier récepteur réglable pour des tours de cou entre 15 cm et 66 cm
- Manuel d'utilisation et d'éducation
- 150 m de fil et 50 fanions
- Pile au lithium 6 V (CY1687) - Autonomie moyenne 1 à 3 mois

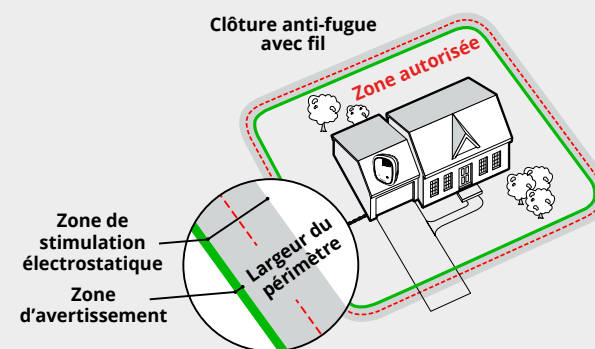

! PRÉCAUTIONS D'UTILISATION

Ne convient pas :

Aux chiens de moins de 6 mois, aux chiens malades ou séniles, aux femelles en gestation ou allaitantes et aux chiens agressifs. Ne pas laisser le collier plus de 12h sur l'animal.

Une phase d'apprentissage de 30 jours est obligatoire avant d'utiliser la clôture sans surveillance.



CLÔTURE À FIL COLLIER À PILE

Ce système de clôture invisible permet de délimiter une zone sûre dans laquelle le chien peut évoluer librement et sans danger. Un fil souterrain, facile à installer, est relié à l'émetteur de clôture. Le collier-récepteur détecte le fil enterré et transmet un signal sonore préventif lorsque le chien s'approche de la limite de la zone sécurisée, puis une stimulation si le chien continue d'avancer. Le collier-récepteur propose 4 niveaux de stimulation plus un signal sonore seul. Le système peut couvrir une surface jusqu'à 1300 m² avec le kit fil et drapeaux inclus. Il est possible d'étendre cette surface jusqu'à 40 000 m² avec des kits de fil et drapeaux additionnels. Il est possible d'ajouter autant de chiens que souhaité par le biais de colliers-récepteurs supplémentaires. L'émetteur de clôture se branche sur secteur, le collier-récepteur fonctionne à l'aide de 2 piles 6V.

PetSafe



RÉFÉRENCE PRODUIT

CY0978 PIG19-15394
CLÔTURE À FIL COLLIER À PILE



0 729849 153943

PRODUIT ASSOCIÉ & CONSOMMABLE

CY1663 PIG19-10764
COLLIER SUPPLÉMENTAIRE



0 729849 107649



CY1687 RFA-67D-11
PACK 2 PILES 6 V



0 729849 105423



CY0191 CY0191
KIT BOBINE POUR
CLÔTURES ANTIFUGUE



3 760402 170875



! PRÉCAUTIONS D'UTILISATION

Ne convient pas :

Aux chiens de moins de 6 mois, aux chiens malades ou séniles, aux femelles en gestation ou allaitantes et aux chiens agressifs. Ne pas laisser le collier plus de 12h sur l'animal.

Une phase d'apprentissage de 30 jours est obligatoire avant d'utiliser la clôture sans surveillance.

LES PLUS

- 4 niveaux de stimulation
- Option signal sonore seul
- 1300 m² de surface couverte
- Extension jusqu'à 40 000 m²
- Collier-récepteur étanche

INFORMATIONS TECHNIQUES

Le système comprend :

- Émetteur de clôture
- Collier récepteur réglable pour des tours de cou entre 15 cm et 66 cm
- Manuel d'utilisation et d'éducation
- 150 m de fil et 50 fanions
- Pile (CY1687) - Autonomie 1 à 3 mois

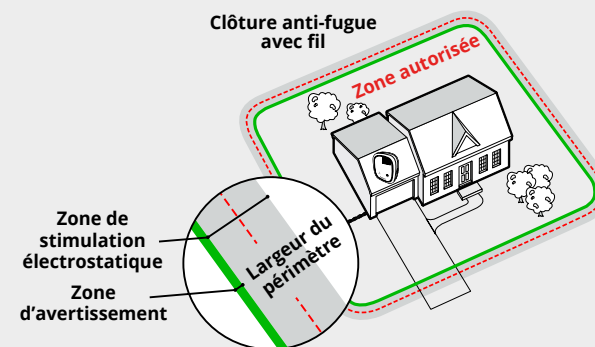

CLÔTURE À FIL CHIEN TÊTU

COLLIER À PILE

Il est peut-être fugueur professionnel, mais cela ne doit pas empêcher de le garder en sécurité, à l'abri des dangers. Ce système de clôture avec fil et son collier-récepteur sont conçus pour aider à gérer les chiens à fort tempérament ou très influencés par leurs instincts naturels. Doté de 4 niveaux de stimulation, plus un mode signal sonore et vibration, le collier-récepteur émet d'office un bip préventif à l'approche du fil enterré. Le système peut couvrir une surface jusqu'à 1300 m² avec le kit fil et drapeaux inclus. Il est possible d'étendre cette surface jusqu'à 40 000 m² avec des kits de fil et drapeaux additionnels. Il est possible d'ajouter autant de chiens que souhaité par le biais de colliers-récepteurs supplémentaires. Ce système est efficace pour les chiens de toutes tailles et de plus de 3.6 kg.

PetSafe



RÉFÉRENCE PRODUIT

CY1662 PRF-3004XW-20
CLÔTURE À FIL CHIEN TÊTU COLLIER À PILE



0 729849 102705

PRODUIT ASSOCIÉ & CONSOMMABLE

CY1666 PIG19-10763
COLLIER SUPPLÉMENTAIRE



0 729849 107632



CY1756 546641
PILE ALCALINE 9 V



4 008496 626656



CY0191 CY0191
KIT BOBINE POUR
CLÔTURES ANTIFUGUE



3 760402 170875



LES PLUS

- Collier-récepteur étanche
- 4 niveaux de stimulation
- Mode sonore seul
- Mode de vibration seul
- 1300m² de surface couverte
- Extension jusqu'à 40 000m²

INFORMATIONS TECHNIQUES

Le système comprend :

- Émetteur de clôture
- Collier-récepteur réglable pour des tours de cou entre 15 cm et 71cm
- Manuel d'utilisation et d'éducation
- 150 m de fil et 50 fanions
- Pile 9 V (CY1756) - Autonomie 1 à 3 mois

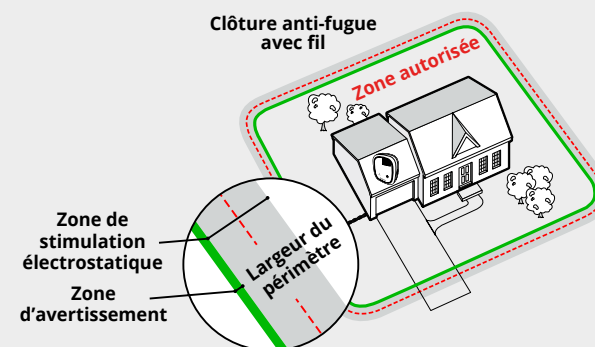

! PRÉCAUTIONS D'UTILISATION

Ne convient pas :

Aux chiens de moins de 6 mois, aux chiens malades ou séniles, aux femelles en gestation ou allaitantes et aux chiens agressifs. Ne pas laisser le collier plus de 12h sur l'animal.

Une phase d'apprentissage de 30 jours est obligatoire avant d'utiliser la clôture sans surveillance.



CLÔTURE À FIL PETITS CHIENS

COLLIER À PILE

PetSafe

Cette clôture spécialement conçue pour s'adapter aux gabarits des petits chiens, dès 2.3 kg, propose un collier-récepteur plus petit et plus léger. Le collier-récepteur est étanche et peut donc être utilisé par tous les temps, de plus la sangle est réfléchissante pour aider à repérer le chien dans l'obscurité. Dôté de 4 niveaux de stimulation, et d'une option signal sonore seul, le collier-récepteur émet un bip préventif à l'approche du fil enterré. Le système peut couvrir une surface jusqu'à 1300 m2 avec le kit fil et drapeaux inclus. Il est possible d'étendre cette surface jusqu'à 100 000 m² avec des kits de fil et drapeaux additionnels. Il est également possible d'ajouter autant de chiens que souhaité par le biais de colliers-récepteurs supplémentaires.



RÉFÉRENCE PRODUIT

CY2146 PIG20-11041*
CLÔTURE À FIL PETITS CHIENS COLLIER À PILE



PRODUIT ASSOCIÉ & CONSOMMABLE

CY2147 PIG19-11042*
COLLIER SUPPLÉMENTAIRE



CY1752 RFA-188
MODULE PILE PETSAFE 3 V



CY0191 CY0191
KIT BOBINE POUR CLÔTURES ANTIFUGUE



! PRÉCAUTIONS D'UTILISATION

Ne convient pas :

Aux chiens de moins de 6 mois, aux chiens malades ou séniles, aux femelles en gestation ou allaitantes et aux chiens agressifs. Ne pas laisser le collier plus de 12h sur l'animal.

Une phase d'apprentissage de 30 jours est obligatoire avant d'utiliser la clôture sans surveillance.

LES PLUS

- 4 niveaux de stimulation
- Mode sonore seul
- Collier-récepteur petit et léger
- Sangle réfléchissante
- 1300m² de surface couverte
- Extension jusqu'à 100 000m²

INFORMATIONS TECHNIQUES

Le système comprend :

- Émetteur de clôture
- Collier-récepteur pour des tours de cou entre 15 cm et 40 cm
- Manuel d'utilisation et d'éducation
- 150 m de fil et 50 fanions
- Pile pour le collier-récepteur (CY1752) - Autonomie 1 mois

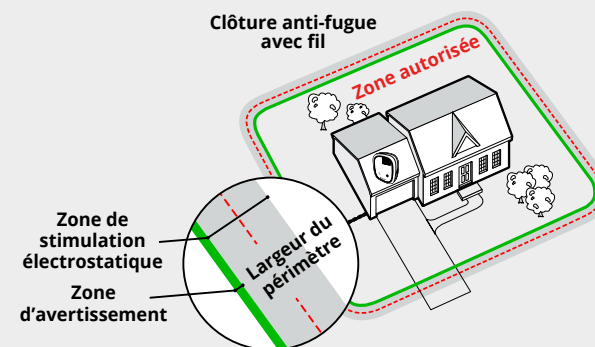

CLÔTURE À FIL

COLLIER RECHARGEABLE

PetSafe

Cette clôture à fil est équipée d'une batterie de secours garantissant la sécurité de l'animal en cas de coupure de courant. Le collier-récepteur est étanche afin de pouvoir être utilisé par tous les temps. Dôté de 4 niveaux de stimulation et d'un mode signal sonore seul, le collier émet un bip sonore préventif à l'approche du fil enterré. Équipé d'une batterie, le collier se recharge rapidement en 2 à 3 heures pour une autonomie d'1 à 3 mois en fonction de la fréquence d'utilisation. Le collier-émetteur est petit et léger, idéal pour les petits chiens. Le système peut couvrir une surface jusqu'à 1300 m² avec le kit fil et drapeaux inclus. Il est possible d'étendre cette surface jusqu'à 100 000 m² avec des kits de fil et drapeaux additionnels. Il est possible d'ajouter autant de chiens que souhaité par le biais de colliers-récepteurs supplémentaires. Pour les chiens à partir de 2.3 kg.



RÉFÉRENCE PRODUIT

CY0917 PIG19-16413
CLÔTURE À FIL COLLIER RECHARGEABLE



0 729849 164130

PRODUIT ASSOCIÉ

CY0918 PIG19-16414
COLLIER SUPPLÉMENTAIRE



0 729849 164147



CY0191 CY0191
KIT BOBINE POUR CLÔTURES ANTIFUGUE



3 760402 170875



! PRÉCAUTIONS D'UTILISATION

Ne convient pas :

Aux chiens de moins de 6 mois, aux chiens malades ou séniles, aux femelles en gestation ou allaitantes et aux chiens agressifs. Ne pas laisser le collier plus de 12h sur l'animal.

Une phase d'apprentissage de 30 jours est obligatoire avant d'utiliser la clôture sans surveillance.

LES PLUS

- Batterie de secours en cas de coupure de courant
- 4 niveaux de stimulation
- Mode sonore seul
- 1300 m² de surface couverte
- Extension jusqu'à 100 000m²

INFORMATIONS TECHNIQUES

Le système comprend :

- Émetteur de clôture
- Collier-récepteur pour des tours de cou entre 15 cm et 66 cm
- Chargeur du collier-récepteur - Autonomie de 1 à 3 mois pour une charge entre 2 à 3h
- Manuel d'utilisation
- 150 m de fil et 50 fanions

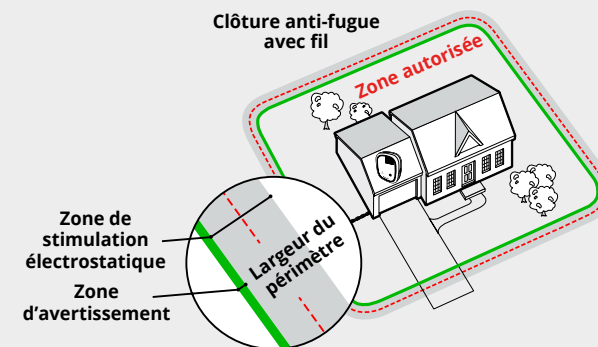

CLÔTURE À FIL

COLLIER RECHARGEABLE

PetSafe

Cette clôture à fil permet de clôturer jusqu'à 1300 m² de surface grâce à une bobine de 150 m de fil incluse. Cependant la portée du système permet d'étendre cette surface jusqu'à 20 000 m² grâce à l'ajout de bobines de fil supplémentaires.

Le système est doté de 8 niveaux de stimulation, dont un niveau sonore et vibrations. Grâce à un écran LCD, il est facile de régler et consulter les informations du système : programmation et visualisation de la distance de délimitation et indicateur de rupture de fil. Le collier-récepteur est rechargeable et étanche, des voyants lumineux indiquent le niveau de batterie, la recharge rapide du collier s'effectue en 2 à 3 heures pour une autonomie jusqu'à 3 semaines d'utilisation. Le réglage des niveaux de stimulation est très facile grâce aux 8 leds présentes sur le collier. Le collier est adapté pour les chiens de plus de 6 mois et pesant au moins 2.3 kg. Il est possible d'ajouter un nombre illimité d'animaux grâce à des colliers supplémentaires.



RÉFÉRENCE PRODUIT

CY0211 PIG19-17478*
CLÔTURE À FIL COLLIER RECHARGEABLE



0 729849 174788

PRODUIT ASSOCIÉ

CY0212 PIG19-17479*
COLLIER SUPPLÉMENTAIRE



0 729849 174795



CY0191 CY0191
KIT BOBINE POUR CLÔTURES ANTIFUGUE



3 760402 170875



! PRÉCAUTIONS D'UTILISATION

Ne convient pas :

Aux chiens de moins de 6 mois, aux chiens malades ou séniles, aux femelles en gestation ou allaitantes et aux chiens agressifs. Ne pas laisser le collier plus de 12h sur l'animal.

Une phase d'apprentissage de 30 jours est obligatoire avant d'utiliser la clôture sans surveillance.

LES PLUS

- Ecran LCD : consultation rapide des données du système
- Réglage facile des niveaux de stimulation
- Adapté aux petits gabarits

INFORMATIONS TECHNIQUES

Le système comprend :

- Émetteur de clôture
- Collier-récepteur pour des tours de cou entre 15 et 66 cm
- Contacteurs poils courts / longs
- Chargeur du collier-récepteur – Autonomie jusqu'à 3 semaines pour une charge entre 2 à 3h
- Manuel d'utilisation et de formation
- 150 m de fil et 50 fanions

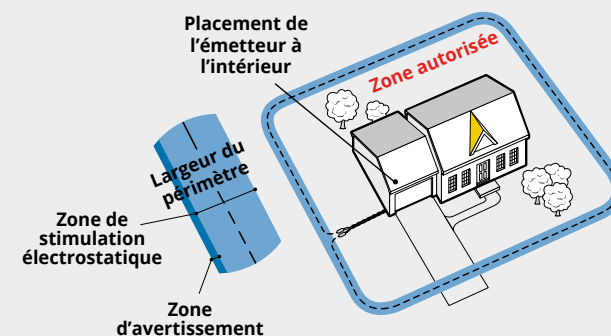

CLÔTURE SANS FIL

COLLIER À PILE

Les systèmes antifugue portatifs sont rapides et faciles à installer car ils ne nécessitent pas la mise en place de fils enterrés. L'émetteur se branche simplement sur une prise murale et communique avec le collier-récepteur par ondes radio. Le collier-récepteur est étanche afin de pouvoir être utilisé par tous les temps. Doté de 5 niveaux de stimulation et d'un mode signal sonore seul, le collier émet un bip sonore préventif à l'approche de la limite autorisée. Le système peut ainsi sécuriser une zone circulaire jusqu'à 2 000 m², dont le rayon peut être réglé de 1,5 à 27,5 m. L'ajout d'émetteurs supplémentaires permet d'étendre la zone sécurisée. Il est possible d'ajouter autant de chiens que souhaité par le biais de colliers-récepteurs supplémentaires. Pour les chiens à partir de 3.6 kg.

PetSafe



RÉFÉRENCE PRODUIT

CY1664 PIF300-21
CLÔTURE SANS FIL COLLIER À PILE



0 729849 1064 13

PRODUIT ASSOCIÉ & CONSOMMABLE

CY1665 PWF19-10762
COLLIER SUPPLÉMENTAIRE



0 729849 1076 25



CY1687 RFA-67D-11
PACK 2 PILES 6 V



0 729849 1054 23



! PRÉCAUTIONS D'UTILISATION

Ne convient pas :

Aux chiens de moins de 6 mois, aux chiens malades ou séniles, aux femelles en gestation ou allaitantes et aux chiens agressifs. Ne pas laisser le collier plus de 12h sur l'animal.

Une phase d'apprentissage de 30 jours est obligatoire avant d'utiliser la clôture sans surveillance.

LES PLUS

- Système portatif facile et rapide à installer
- 5 niveaux de stimulation
- Mode sonore seul
- 2000m² de surface couverte
- Périmètre réglable dans un rayon de 1,5 à 27,5m

INFORMATIONS TECHNIQUES

Le système comprend :

- Émetteur de clôture
- Collier-récepteur pour des tours de cou entre 15 cm et 71 cm
- Manuel d'utilisation et d'éducation
- Pile (CY1687) - Autonomie moyenne 2 à 3 mois
- 50 fanions

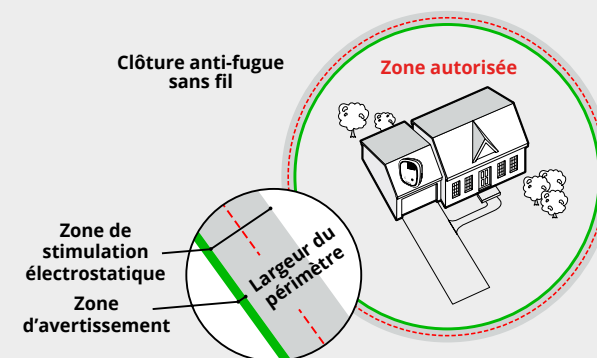

CLÔTURE SANS FIL STAY & PLAY

COLLIER RECHARGEABLE

PetSafe

Les systèmes antifugue portatifs sont rapides et faciles à installer car ils ne nécessitent pas la mise en place de fils enterrés. L'émetteur se branche simplement sur une prise murale et communique avec le collier-récepteur par ondes radio. Le collier-récepteur est étanche afin de pouvoir être utilisé par tous les temps et se recharge en 2 à 3 heures pour une autonomie moyenne de 3 semaines. Doté de 5 niveaux de stimulation et d'un mode signal sonore seul, le collier émet un bip sonore préventif à l'approche de la limite autorisée. Le système peut ainsi sécuriser une zone circulaire jusqu'à 3 000 m², dont le rayon peut être réglé de 6,5 à 32 m. L'ajout d'émetteurs supplémentaires permet d'étendre la zone sécurisée. Il est possible d'ajouter autant de chiens que souhaité par le biais de colliers-récepteurs supplémentaires. Pour les chiens à partir de 2.3 kg.



RÉFÉRENCE PRODUIT

CY3327 PIF45-13479
CLÔTURE SANS FIL STAY & PLAY
COLLIER RECHARGEABLE



0 729849 134799

PRODUITS ASSOCIÉS

CY3328 PIF19-14011
COLLIER SUPPLÉMENTAIRE PETIT
CHIEN - TOUR DE COU 15 À 58 CM



0 729849 140110



CY3596 PIF19-14186
COLLIER SUPPLÉMENTAIRE POUR CHIEN
FUGUEUR - TOUR DE COU 15 À 71 CM



0 729849 141865



! PRÉCAUTIONS D'UTILISATION

Ne convient pas :

Aux chiens de moins de 6 mois, aux chiens malades ou séniles, aux femelles en gestation ou allaitantes et aux chiens agressifs. Ne pas laisser le collier plus de 12h sur l'animal.

Une phase d'apprentissage de 30 jours est obligatoire avant d'utiliser la clôture sans surveillance.

LES PLUS

- Système portable et rapide à installer
- 5 niveaux de stimulation
- Mode sonore seul
- 3000m² de surface couverte
- Périmètre réglable dans un rayon de 6,5 à 32 m

INFORMATIONS TECHNIQUES

Le système comprend :

- Émetteur de clôture
- Collier-récepteur réglable pour une taille de cou entre 15 cm et 58 cm
- Chargeur - Autonomie moyenne de 3 semaines pour une charge de 2 à 3h
- 50 fanions d'éducation
- Clé multifonctions
- Contacteurs courts et longs pour les animaux au poil long ou épais
- Clé de contacteur
- Manuel d'utilisation et d'éducation

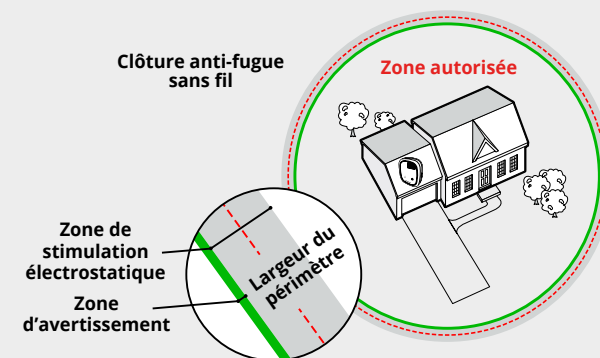

CLÔTURE SANS FIL STAY & PLAY CHIEN TÊTU COLLIER RECHARGEABLE

PetSafe

Il est peut-être fugueur professionnel, mais cela ne doit pas empêcher de le garder en sécurité, à l'abri des dangers. Ce système de clôture avec fil est conçu pour aider à gérer les chiens à fort tempérament ou très influencés par leurs instincts naturels. Facile et rapide à installer, l'émetteur se branche simplement sur une prise murale et communique avec le collier-récepteur par ondes radio. Le collier-récepteur est étanche afin de pouvoir être utilisé par tous les temps et se recharge en 2 à 3 heures pour une autonomie moyenne de 3 semaines. Doté de 5 niveaux de stimulation et d'un mode signal sonore seul, le collier émet un bip sonore préventif à l'approche de la limite autorisée. Le système peut ainsi sécuriser une zone circulaire jusqu'à 3 000 m², dont le rayon peut être réglé de 6,5 à 32 m. L'ajout d'émetteurs supplémentaires permet d'étendre la zone sécurisée. Il est possible d'ajouter autant de chiens que souhaité par le biais de colliers-récepteurs supplémentaires. Pour les chiens à partir de 2.3 kg.



RÉFÉRENCE PRODUIT

CY0610 PIF19-17106*
CLÔTURE SANS FIL STAY & PLAY
CHIEN TÊTU COLLIER RECHARGEABLE



0 729849 171060

PRODUIT ASSOCIÉ

CY3596 PIF19-14186
COLLIER SUPPLÉMENTAIRE POUR CHIEN FUGUEUR -
TOUR DE COU 15 À 71 CM



0 729849 141865



! PRÉCAUTIONS D'UTILISATION

Ne convient pas :

Aux chiens de moins de 6 mois, aux chiens malades ou séniles, aux femelles en gestation ou allaitantes et aux chiens agressifs. Ne pas laisser le collier plus de 12h sur l'animal.

Une phase d'apprentissage de 30 jours est obligatoire avant d'utiliser la clôture sans surveillance.

LES PLUS

- Système portable et rapide à installer
- 5 niveaux de stimulation
- Mode sonore seul
- 3000m² de surface couverte
- Périmètre réglable dans un rayon de 6,5 à 32 m

INFORMATIONS TECHNIQUES

Le système comprend :

- Émetteur de clôture
- Collier-récepteur réglable pour des tours de cou entre 15 et 71 cm
- Chargeur du collier-récepteur - Autonomie moyenne de 3 semaines pour une charge entre 2 et 3h
- 50 fanions
- Contacteurs courts et longs
- Manuel d'utilisation et d'utilisation

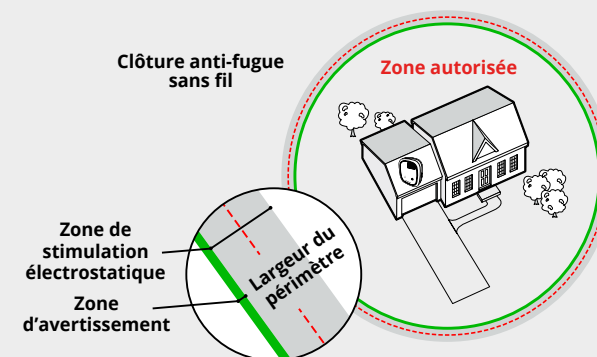

KIT D'EXTENSION POUR CLÔTURES ANTIFUGUE



Le kit d'extension est composé d'une bobine de fil de 150 m et de 50 fanions d'apprentissage, permettant d'augmenter le périmètre de base des systèmes antifugue à fil. Attention, chaque système antifugue a une capacité propre d'extension. Se référer au manuel d'utilisation du système pour connaître la superficie maximum possible.

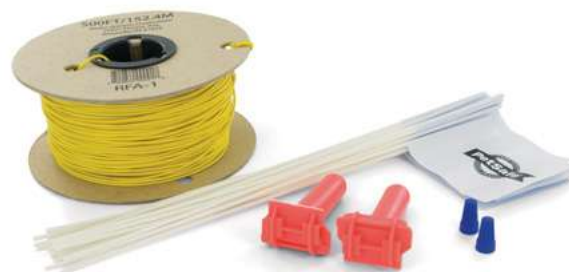

RÉFÉRENCE PRODUIT

CY1669 PRFA-500
KIT D'EXTENSION POUR CLÔTURES ANTIFUGUE



0 729849 100343

Hectares	Ares	M ²	Longueur de fil nécessaire en mètre	Nombre de kits nécessaires*
0,1	10	1 000	126	1
0,13	13	1 300	146	1
0,2	20	2 000	179	2
0,4	40	4 000	254	2
0,8	80	8 000	359	3
1	100	10 000	400	3
2	200	20 000	566	4
4	400	40 000	800	6
10	1 000	100 000	1 265	9

* Estimation réalisée sur un terrain de configuration à 4 angles. Le nombre de kits est variable selon la configuration du terrain

LES PLUS

- Compatible avec tous les systèmes antifugue PetSafe®
- Compatible avec les systèmes Innotek®

INFORMATIONS TECHNIQUES

Le système comprend :

- 150 m de fil
- 50 fanions



KIT BOBINE FIL POUR CLÔTURES ANTIFUGUE

Ce kit permet de délimiter une zone spécifique pour la mise en place de clôtures invisibles des systèmes antifugue pour animaux. Un kit de 100 m permet de délimiter un espace jusqu'à 625 m². Attention, chaque système antifugue a une capacité propre d'extension ; se référer au manuel d'utilisation du système pour connaître la superficie maximum possible.



RÉFÉRENCE PRODUIT

CY0191 CY0191

KIT BOBINE FIL POUR CLÔTURES ANTIFUGUE



Hectares	Ares	M ²	Longueur de fil nécessaire en mètre
0,1	10	1 000	126
0,13	13	1 300	146
0,2	20	2 000	179
0,4	40	4 000	254
0,8	80	8 000	359
1	100	10 000	400
2	200	20 000	566
4	400	40 000	800
10	1 000	100 000	1 265

LES PLUS

- Compatible avec les systèmes antifugue PetSafe®
- Compatible avec les systèmes de robot de tonte»

INFORMATIONS TECHNIQUES

Le kit comprend :

- une bobine de fil 20AWG - Ø 1.9 mm - longueur 100 m
- quatre connecteurs de fil imperméables

SPRAY RÉPULSIF AUTOMATIQUE SSSCAT

PetSafe

Le spray répulsif SSSCAT™ permet d'interdire et de sécuriser des zones dangereuses pour l'animal telles que les comptoirs de cuisine, les poubelles ou les plantes toxiques. Le spray est équipé d'un capteur infrarouge passif qui détecte la chaleur corporelle de l'animal jusqu'à 90 cm de distance. Au passage du chien ou du chat, le spray émet une pulvérisation rapide et inodore pour le dissuader d'approcher. Le répulsif propose deux modes : courte et longue portée, pour mieux gérer la distance de détection. Doté d'un nouveau design élégant et robuste, le spray contient jusqu'à 120 pulvérisations par recharge, sans danger pour l'animal et ne laissant aucune trace sur les meubles.



RÉFÉRENCE PRODUIT

CY0277 PPD10-17619
SPRAY RÉPULSIF AUTOMATIQUE SSSCAT



0 729849 176195

CONSOMMABLES



CY0290 PPD10-17621
RECHARGE SPRAY SSSCAT



0 729849 176218



CY0273 546588
PILE ALCALINE AAA VARTA
LONGLIFE POWER X4



4 008496 559749

LES PLUS

- Nouveau design robuste et élégant
- Jusqu'à 120 pulvérisations par recharge
- Modes courte et longue portée
- Interrupteur marche/arrêt pour prolonger l'autonomie de la batterie
- Indicateur de batterie faible

INFORMATIONS TECHNIQUES

- Le système fonctionne avec 4 piles AAA (non incluses)
- Pour une utilisation en intérieur uniquement, température comprise entre 15 et 27°
- Ne pas placer à proximité d'une source de chaleur.

ÉCOLOGIQUE

- Utilise du gaz HFO-1234ze
- Potentiel d'appauvrissement de la couche d'ozone = 0
- Potentiel de réchauffement climatique <1



PRODUITS ASSOCIÉS & CONSOMMABLES

COLLIERS



COLLIER SUPPL.
CY1663 PIG19-10764



0 729849 107649



COLLIER SUPPL.
CY1666 PIG19-10763



0 729849 107632



COLLIER SUPPL.
CY2147 PIG19-11042



0 729849 110427



COLLIER SUPPL.
POUR CHIEN FUGUEUR
CY3596 PIF19-14186



0 729849 141865



COLLIER SUPPL.
CY0918 PIG19-16414



0 729849 164147



COLLIER SUPPL.
CY1665 PWF19-10762



0 729849 107625



COLLIER SUPPL.
POUR PETIT CHIEN
CY3328 PIF19-14011



0 729849 140110



COLLIER SUPPL.
MINI BARRIER
CY1093 PWF00-13664



0 729849 136649

PILES



PACK ALCALINE 9 V
CY1756 546641



4 008496 626656



PILE ALCALINE AAA VARTA
LONGLIFE POWER X4
CY0273 546588



4 008496 559749



RECHARGE SPRAY SSSCAT
CY0290 PPD10-17621



0 729849 176218



PACK 2 PILES 6 V
CY1687 RFA-67D-11



0 729849 105423



MODULE PILE PETSAFE 3 V
CY1752 RFA-188



0 729849 108004











PILES LITHIUM CR2032 VARTA X2
CY0412 546726



4 008496 746460

SPRAY

TABLEAU RÉCAPITULATIF

Code CY	Réf. fabricant	Couverture maximale	Niveaux de stimulation	Signal sonore	Indicateur niveau de pile	Indicateur rupture de câble	Poids de l'animal	Taille du collier	Réf. colliers supplémentaires compatibles
 CY0916	PIG19-16412	20 000m ² : 566 m de fil 4 bobines	4	son seul, son avant stimulation	✓	X	> 3,6 kg	15 - 66 cm	Collier : CY1663 PIG19-10764 Pile : CY1687 2 piles
 CY0978	PIG19-15394	40 000m ² : 800 m de fil 6 bobines	4	son seul, son avant stimulation	✓	✓	> 3,6 kg	15 - 66 cm	Collier : CY1663 PIG19-10764 Pile : CY1687 2 piles
 CY1662	PRF3004XW-20	40 000m ² : 800 m de fil 6 bobines	4	son et vibration seuls, son et vibration avant stimulation	✓	✓	> 3,6 kg	15 - 71 cm	Collier : CY1666 PIG19-10763 Pile : CY1756 1 pile
 CY2146	PIG20-11041	100 000m ² : 1 265 m de fil 9 bobines	4	son seul, son avant stimulation	✓	✓	2,3 à 18 kg	15 - 40 cm	Collier : CY2147 PIG19-11042 Pile : CY1752 1 pile
 CY0917	PIG19-16413	100 000m ² : 1 265 m de fil 9 bobines	4	son seul, son avant stimulation	✓	X	> 2,3 kg	15 - 66 cm	Collier : CY0918 PIG19-16414 Batterie rechargeable
 CY1664	PIF-300-21	rayon de 27,5 m : 2 000m ²	5	son seul, son avant stimulation	✓	sans fil	> 3,6 kg	15 - 71 cm	Collier : CY1665 PWF19-10762 Pile : CY1687 2 piles 6 V
 CY3327	PIF19-14011	rayon de 32 m : 3 000m ²	5	son seul, son avant stimulation	✓	sans fil	> 2,3 kg	15 - 58 cm	Collier : CY3328 PIF19-14011 ou Collier : CY3596 PIF19-14186 Bat. rechargeable
 CY0610	PIF19-17106	rayon de 32 m : 3 000m ²	5	son seul, son avant stimulation	✓	sans fil	> 2,3 kg	15 - 71 cm	Collier : CY3596 PIF19-14186 Batterie rechargeable

GESTION DE L'ABOIEMENT



SYSTÈME ANTIABOIEMENT À ULTRASONS INTÉRIEUR

Lorsqu'un chien qui aboie se trouve dans la zone couverte par le système de contrôle des aboiements pour l'intérieur PetSafe®, un microphone interne capte le son. L'appareil émet alors automatiquement des ultrasons audibles pour les chiens, mais inaudibles pour la plupart des humains. Surpris par ce son aigu, l'attention du chien est détournée et il cesse d'aboyer. Au fil du temps, le chien fera l'association entre ses aboiements et ce son désagréable. Lorsque le chien arrête d'aboyer, l'émission des ultrasons cesse également. L'appareil est efficace jusqu'à 8 mètres.

PetSafe



RÉFÉRENCES PRODUITS

CY1091 PBC19-14780
SYSTÈME ANTIABOIEMENT
À ULTRASONS INTÉRIEUR



0 729849 147805

CY1035 PBC19-14778
SYSTÈME ANTIABOIEMENT
À ULTRASONS INTÉRIEUR
LOT DE 2



0 729849 147782



CONSOMMABLE

CY0412 546726
PILE LITHIUM CR2032 VARTA x2



4 008496 746460



LES PLUS

- Dissuade automatiquement les aboiements excessifs
- Sans collier
- Détecte les aboiements à une distance maximale de 8 mètres
- Voyant de batterie faible
- Autoportant mais peut être placé sur un cadre de porte, un châssis de fenêtre

INFORMATIONS TECHNIQUES

Le système comprend :

- Appareil de contrôle des aboiements pour l'intérieur
- Bandes de fixation à crochets et boucles autocollantes
- 2 piles CR2032
- Manuel d'utilisation



SYSTÈME ANTIABOIEMENT À ULTRASONS EXTÉRIEUR

Lorsqu'un chien qui aboie se trouve dans la zone couverte par le système de contrôle des aboiements pour l'extérieur, un microphone interne détecte le son produit et l'unité est activée. Le système de contrôle des aboiements pour l'extérieur PetSafe® émet des ultrasons. Seuls les chiens peuvent entendre les ultrasons. Surpris par ce son aigu, le chien associera l'aboiement à ce bruit désagréable et cessera d'aboyer.

PetSafe



RÉFÉRENCE PRODUIT

CY1894 PBC19-11794
SYSTÈME ANTIABOIEMENT À ULTRASONS **EXTÉRIEUR**



CONSOMMABLE

CY1756 546643
PACK ALCALINE 9 V



LES PLUS

- Compact et discret
- 3 modes + 1 mode test
- Durabilité et résistance aux intempéries

INFORMATIONS TECHNIQUES

Le système comprend :

- Système de contrôle des aboiements pour l'extérieur PetSafe®
- Manuel d'utilisation

Attention pile 9 V non incluse (CY1756)



COLLIER ANTIABOIEMENT À ULTRASONS À PILE

PetSafe

Le contrôle des aboiements à ultrasons PetSafe® dissuade efficacement un chien d'aboyer lorsque ce dernier porte le collier. Lorsque le microphone détecte l'aboiement du chien, l'appareil émet un ultrason, inaudible pour la plupart des humains mais que les chiens peuvent entendre. Surpris par ce signal aigu, l'attention du chien est détournée et il cesse d'aboyer, associant le fait d'aboyer à ce bruit désagréable. Le collier en nylon est ajustable pour un tour de cou allant jusqu'à 71 cm. Le boîtier est imperméable et fonctionne avec 2 piles au lithium 3 volts d'une autonomie moyenne de 1 à 3 mois. L'interrupteur marche/arrêt permet d'allonger la durée de vie de la batterie. Le collier est imperméable et peut être utilisé en intérieur ou extérieur. Système pour les chiens de plus de 3.6 kg.



RÉFÉRENCE PRODUIT

CY3326 PBC45-14035
COLLIER ANTIABOIEMENT À ULTRASONS À PILE



CONSOMMABLE

CY0412 546726
PILE LITHIUM CR2032 VARTA x2



! PRÉCAUTIONS D'UTILISATION

Ne convient pas :

Aux chiens de moins de 6 mois, aux chiens malades ou séniles, aux femelles en gestation ou allaitantes et aux chiens agressifs. Ne pas laisser le collier plus de 12h sur l'animal.

LES PLUS

- Imperméable
- Indicateur de batterie faible
- Interrupteur marche/arrêt

INFORMATIONS TECHNIQUES

Le système comprend :

- Dispositif de contrôle des aboiements
- Collier en nylon ajustable pour un tour de cou jusqu'à 71 cm
- 2 piles CR2032
- Manuel d'utilisation



COLLIER ANTIABOIEMENT SONORE RECHARGEABLE

PetSafe

Le collier antiabolement sonore de PetSafe® est un outil efficace pour apprendre au chien à maîtriser son aboiement. Lorsque le chien aboie, le collier antiabolement émet un son brusque, imitant le bruit d'un aérosol, qui capte l'attention du chien et permet d'interrompre efficacement les aboiements excessifs. Le collier s'adapte au comportement de chaque chien grâce à 10 niveaux de stimulation sonore. Les stimulations par signal sonore sont brèves au début, et se prolongent progressivement de 1.5 à 4 secondes, jusqu'à ce que le collier détecte que le chien a cessé d'aboyer. Ce collier utilise un capteur de vibration et un capteur sonore (système à double détection breveté) afin de distinguer les aboiements du chien, des autres types de bruits environnants. Pour garantir la sécurité du chien, un système de sécurité arrête la stimulation sonore si le chien aboie plus de 15 fois en 80 secondes. Le collier est imperméable et peut être utilisé en intérieur et extérieur. Convient aux chiens de plus de 3.6 kg.



RÉFÉRENCE PRODUIT

CY0570 PBC19-17283

COLLIER ANTIABOIEMENT SONORE RECHARGEABLE



0 729849 172838

! PRÉCAUTIONS D'UTILISATION

Ne convient pas :

Aux chiens de moins de 6 mois, aux chiens malades ou séniles, aux femelles en gestation ou allaitantes et aux chiens agressifs. Ne pas laisser le collier plus de 12h sur l'animal.

LES PLUS

- Imperméable
- 10 niveaux de stimulation sonore

INFORMATIONS TECHNIQUES

Le système comprend :

- Dispositif de contrôle des aboiements
- Collier en nylon réglable pour tour de cou jusqu'à 71 cm
- Câble de rechargement USB (autonomie jusqu'à 40h)
- Manuel d'utilisation

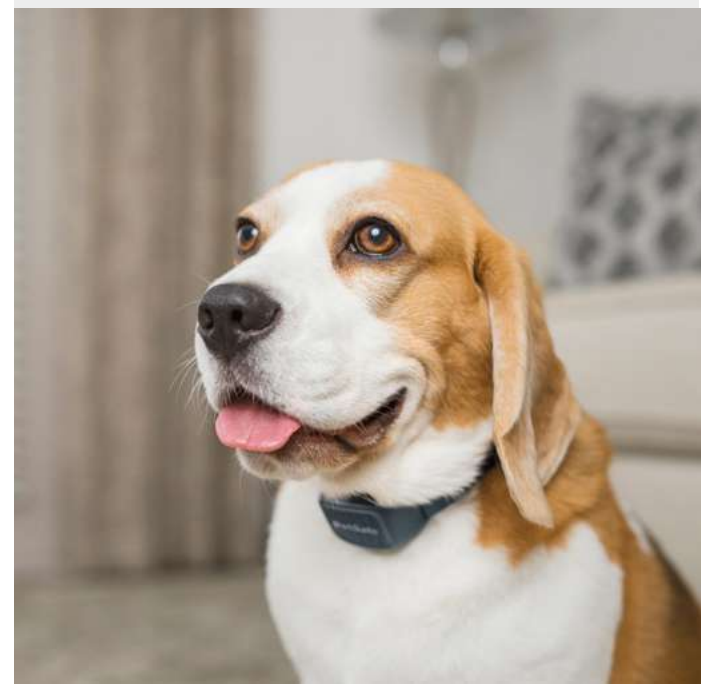

COLLIER ANTIABOIEMENT À SPRAY RECHARGEABLE

PetSafe

Le collier antiabolement à jet PetSafe® est conçu pour aider le chien à mieux gérer ses aboiements. Le bruit combiné aux vibrations de l'abolement du chien déclenche une sonde qui envoie un jet de produit pulvérisé. Surpris par le spray, l'attention du chien est détournée et il cesse d'aboyer. Le collier fonctionne aussi bien avec les sprays inodores qu'avec les sprays à la citronnelle. Les deux options de pulvérisation sont sûres et sans danger pour le chien. Les cartouches de sprays sont faciles à remplacer et le collier ne requiert pas de pile. Le collier est imperméable et peut être utilisé en intérieur ou extérieur. Pour les chiens de plus de 3.6kg.



RÉFÉRENCE PRODUIT

CY1319 PBC19-16370
COLLIER ANTIABOIEMENT À SPRAY
RECHARGEABLE



0 729849 163706

CONSOMMABLES

CY1320 PAC54-16373
RECHARGE SPRAY CITRONNELLE



0 729849 163737



CY1321 PAC54-16651
RECHARGE SPRAY SANS ODEUR



0 729849 166516



! PRÉCAUTIONS D'UTILISATION

Ne convient pas :

Aux chiens de moins de 6 mois, aux chiens malades ou séniles, aux femelles en gestation ou allaitantes et aux chiens agressifs. Ne pas laisser le collier plus de 12h sur l'animal.

LES PLUS

- Recharges recyclables, faciles à remplacer
- 35 à 40 jets par recharge
- Imperméable
- Indicateur lumineux de faible niveau de spray

INFORMATIONS TECHNIQUES

Le système comprend :

- Dispositif de contrôle des aboiements
- Collier ajustable pour un tour de cou jusqu'à 68 cm.
- Chargeur USB
- Batterie rechargeable au lithium-ion (autonomie moyenne de 40h pour une recharge en 4 à 5h)
- 2 recharges de sprays : 1x citronnelle et 1x inodore
- Manuel d'utilisation



COLLIER ANTIABOIEMENT À SPRAY PETIT CHIEN À PILE

PetSafe

Lorsqu'il est porté, le collier antiaboitement à jet pour petits chiens de PetSafe® décourage efficacement les aboiements. Le collier antiaboitement est doté d'un capteur breveté unique garantissant la détection des aboiements la plus fiable qui soit. Le collier utilise un capteur de vibration et un capteur sonore (système à double détection) pour distinguer les aboiements des autres types de bruits : le spray n'est donc vaporisé que si le système détecte à la fois les vibrations des cordes vocales et les sons de l'aboitement. Le collier est équipé d'un système de sécurité d'arrêt automatique. Le collier est imperméable et peut être utilisé en intérieur ou extérieur. Système adapté aux petits chiens jusqu'à 26 kg.



RÉFÉRENCE PRODUIT

CY2200 PBC19-11796
COLLIER ANTIABOIEMENT À SPRAY
PETIT CHIEN À PILE



0 729849 117969

CONSOMMABLES

CY1752 RFA-188
MODULE PILE
PETS SAFE 3 V



0 729849 108004



CY2201 PAC19-14217
RECHARGE SPRAY
INODORE



0 729849 142176



CY2232 PAC19-14218
RECHARGE SPRAY
CITRONNELLE



0 729849 142183



! PRÉCAUTIONS D'UTILISATION

Ne convient pas :

Aux chiens de moins de 6 mois, aux chiens malades ou séniles, aux femelles en gestation ou allaitantes et aux chiens agressifs. Ne pas laisser le collier plus de 12h sur l'animal.

LES PLUS

- Collier sans contacteurs pour améliorer le confort du chien
- Conçu spécialement pour les petits chiens
- Imperméable
- Voyant de pile faible/chargée
- 30-40 pulvérisations par remplissage
- Voyant de faible niveau de spray

INFORMATIONS TECHNIQUES

Le système comprend :

- Dispositif de contrôle des aboiements
- Un collier ajustable pour tour de cou jusqu'à 50 cm
- Recharge de spray inodore
- Pile PetSafe® 3 V (CY1752) - Autonomie moyenne de 2 à 4 mois
- Manuel d'utilisation



COLLIER ANTIABOIEMENT À STIMULATIONS RECHARGEABLE

PetSafe

Le collier à stimulations de PetSafe® est composé d'un système unique qui garantit la plus grande sécurité pour le chien. Les stimulations ne sont émises que lors de la double détection du son de l'aboiement et de la vibration des cordes vocales. Doté de 15 niveaux de stimulations, le collier trouve automatiquement le niveau idéal pour s'adapter à la sensibilité de chaque chien. Pour garantir une sécurité absolue, le collier s'éteint automatiquement pendant trois minutes si le chien aboie plus de quinze fois sur une période d'une minute et vingt secondes. Le collier est rechargeable en 2 heures pour une autonomie moyenne de 40 à 50 heures. Le collier est imperméable et peut être utilisé en intérieur ou extérieur. Pour les chiens de plus de 3.6 kg



RÉFÉRENCES PRODUIT

CY0980 PBC19-16001
COLLIER ANTIABOIEMENT À STIMULATIONS
RECHARGEABLE



VERSION LITE

CY0915 PBC19-16448
COLLIER ANTIABOIEMENT À STIMULATIONS RECHARGEABLE LITE



! PRÉCAUTIONS D'UTILISATION

Ne convient pas :

Aux chiens de moins de 6 mois, aux chiens malades ou séniles, aux femelles en gestation ou allaitantes et aux chiens agressifs. Ne pas laisser le collier plus de 12h sur l'animal.

LES PLUS

- Sangle de collier imperméable
- Existe en version LITE pour les petits chiens ou chiens sensibles
- 15 niveaux de stimulation progressifs
- Imperméable
- Indicateur de batterie faible

INFORMATIONS TECHNIQUES

Le système comprend :

- Dispositif de contrôle des aboiements
- Collier réglable avec revêtement imperméable
- Chargeur USB (autonomie moyenne de 40h pour une charge en 2h)
- Pour un tour de cou allant jusqu'à 58 cm
- Contacteurs courts et longs
- Manuel d'utilisation



COLLIER ANTIABOIEMENT NANO BARK™

POUR PETITS CHIENS

PetSafe

Le collier NanoBark™ a spécifiquement été conçu pour la morphologie et la sensibilité des petits chiens. Ultra compact et très fin, c'est le collier antiaboielement le plus petit et le plus léger au monde. Doté de 10 niveaux de stimulation progressive, le collier est équipé de la technologie Perfect Bark. Aux premières utilisations, le collier NanoBark™ analyse le schéma d'aboielement du chien pour ajuster automatiquement le niveau de stimulation. Après avoir déterminé le niveau de stimulation adapté au chien, ce niveau est enregistré pour le prochain épisode d'aboielements. Au fur et à mesure que le chien apprend à gérer ses aboielements, le niveau de stimulation diminue. Un système de sécurité prévoit un arrêt automatique de 30 secondes si le chien aboie 15 fois ou plus sur une période de 80 secondes. Le collier est imperméable et peut être utilisé en intérieur ou extérieur.



RÉFÉRENCE PRODUIT

CY0250 PBC10-17759
COLLIER ANTIABOIEMENT NANO BARK™



0 729849 177598

! PRÉCAUTIONS D'UTILISATION

Ne convient pas :

Aux chiens de moins de 6 mois, aux chiens malades ou séniles, aux femelles en gestation ou allaitantes et aux chiens agressifs. Ne pas laisser le collier plus de 12h sur l'animal.

LES PLUS

- 10 niveaux de stimulation
- Plus petit collier au monde
- Seulement 28 g
- Imperméable

INFORMATIONS TECHNIQUES

Le système comprend :

- Dispositif de contrôle des aboielements
- Collier en nylon ajustable pour tour de cou compris entre 15 cm et 33 cm
- Chargeur magnétique USB - Autonomie moyenne de 40h pour une charge en 2h
- Manuel d'utilisation



COLLIER ANTIABOIEMENT À STIMULATIONS À PILE

PetSafe

Le collier à stimulations de PetSafe® est composé d'un système unique qui garantit la plus grande sécurité pour le chien. Les stimulations ne sont émises que lors de la double détection du son de l'aboïement et de la vibration des cordes vocales. Doté de 15 niveaux de stimulation, le collier trouve automatiquement le niveau idéal pour s'adapter à la sensibilité de chaque chien. Pour garantir une sécurité absolue, le collier s'éteint automatiquement pendant trois minutes si le chien aboie plus de quinze fois sur une période d'une minute et vingt secondes. Le collier est imperméable et peut être utilisé en intérieur ou extérieur. Pour les chiens de plus de 3.6 kg.



RÉFÉRENCE PRODUIT

CY1310 PBC19-16636
COLLIER ANTIABOIEMENT À STIMULATIONS
À PILE



CONSOMMABLE

CY0417 546643
PILE ALCALINE LR44 VARTA x1



! PRÉCAUTIONS D'UTILISATION

Ne convient pas :

Aux chiens de moins de 6 mois, aux chiens malades ou séniles, aux femelles en gestation ou allaitantes et aux chiens agressifs. Ne pas laisser le collier plus de 12h sur l'animal.

LES PLUS

- Imperméable
- 15 niveaux de stimulation progressifs

INFORMATIONS TECHNIQUES

Le système comprend :

- Dispositif de contrôle des aboiements
- Collier en nylon réglable pour tour de cou jusqu'à 68 cm
- 1 pile alcaline - autonomie moyenne 3 à 6 mois
- Contacteurs courts et longs
- Manuel d'utilisation



COLLIER ANTIABOIEMENT À STIMULATIONS À PILE

PetSafe

Doté de six niveaux progressifs, le collier à stimulations de PetSafe® enseigne au chien le contrôle des aboiements intempestifs. Le système à double détection ne se déclenche que lorsque le son de l'aboiement est combiné à la vibration des cordes vocales afin de garantir une sécurité optimale à l'animal. Le collier commence par le niveau de stimulation le plus faible puis augmente en intensité, passant au niveau supérieur pour chaque période de 30 secondes pendant laquelle le chien continue d'aboyer et ceci jusqu'au niveau 6. Si le chien cesse d'aboyer pendant 30 secondes au moins, le collier se réinitialise et redémarre au niveau le plus faible. Chaque stimulation est précédée d'un signal sonore préventif. Par mesure de sécurité, le collier se désactive pendant 3 minutes si le chien aboie 15 fois ou plus au cours d'une période de 50 secondes. Le collier est imperméable et peut être utilisé en intérieur ou extérieur. Pour les chiens de plus de 3.6 kg



RÉFÉRENCE PRODUIT

CY1676 PBC19-10765
COLLIER ANTIABOIEMENT À STIMULATIONS
À PILE



0 729849 107656

CONSOMMABLE

CY1687 RFA-67D-11
PACK DE 2 PILES 6 V



0 729849 105423



! PRÉCAUTIONS D'UTILISATION

Ne convient pas :

Aux chiens de moins de 6 mois, aux chiens malades ou séniles, aux femelles en gestation ou allaitantes et aux chiens agressifs. Ne pas laisser le collier plus de 12h sur l'animal.

LES PLUS

- 6 niveaux de stimulation
- Imperméable
- Voyant de pile faible
- Signal sonore préventif

INFORMATIONS TECHNIQUES

Le système comprend :

- Dispositif de contrôle des aboiements
- Collier en nylon ajustable pour tour de cou compris entre 20 cm et 71 cm
- Pile (CY1687) - autonomie moyenne de 3 à 6 mois
- Manuel d'utilisation



CONSOMMABLES

PILES



PACK ALCALINE 9 V
CY1756 546641



4 008496 626656



PILES LITHIUM CR2032 VARTA X2
CY0412 546726



4 008496 746460



MODULE PILE PETAFAE 3 V
CY1752 RFA-188



0 729849 108004



PACK DE 2 PILES 6 V
CY1687 RFA-67D-11



0 729849 105423



PILE ALCALINE LR44 VARTE X1
CY0417 546643



4 008496 274055

SPRAY



RECHARGE SPRAY CITRONNELLE
CY1320 PAC54-16373



0 729849 163737



RECHARGE SPRAY SANS ODEUR
CY1321 PAC54-16651



0 729849 166516



RECHARGE SPRAY INODORE
CY2201 PAC19-14217



0 729849 142176









RECHARGE SPRAY CITRONNELLE
CY2232 PAC19-14218



0 729849 142183

TABLEAU RÉCAPITULATIF

		Réf. fabricant	Niveaux de stimulation	Stimulation progressive automatique	Mise en mémoire du niveau	Indicateur niveau de pile	Poids de l'animal	Taille max. du collier	Réf. pile
ULTRASON	 CY1091	PBC19-14780	X	X	X	✓	X	X	CY0412 2 piles
	 CY1894	PBC19-11794	X	X	X	✓	X	X	CY1756 1 pile
	 CY3326	PBC45-14035	X	X	X	✓	> 3,6 kg	71 cm	CY0412 2 piles
SONORE	 CY0570	PBC19-17283	X	✓	✓	✓	> 3,6 kg	71 cm	RECHARGEABLE
SPRAY	 CY1319	PBC19-16370	X	X	X	✓	> 3,6 kg	68,6 cm	RECHARGEABLE
	 CY2200	PBC19-11796	X	X	X	✓	2,7 à 26 kg	50 cm	CY1752 1 pile
STIMULATION	 CY0250	PBC10-17759	10	✓	✓	✓	X	15 - 33 cm	RECHARGEABLE
	 CY0915	PBC19-16448	15	✓	✓	✓	> 3,6 kg	58 cm	RECHARGEABLE
	 CY0980	PBC19-16001	15	✓	✓	✓	> 3,6 kg	58 cm	RECHARGEABLE
	 CY1310	PBC19-16636	15	✓	X	✓	> 3,6 kg	68,6 cm	CY0417 1 pile
	 CY1676	PBC19-10765	6	✓	X	✓	> 3,6 kg	71 cm	CY1687 2 piles

PILES VARTA



PILES ALCALINES LONGLIFE POWER



La gamme Longlife Power de Varta est spécialement conçue pour offrir une énergie fiable et puissante aux appareils à forte consommation nécessitant une énergie constante. Contrairement aux piles standards, ces piles alcalines délivrent des performances constantes dans les dispositifs nécessitant une puissance sur une longue durée. En plus de leur puissance, les piles Longlife Power bénéficient d'une longue durée de stockage pouvant atteindre 10 ans, ce qui les rend parfaitement adaptées à une utilisation anticipée ou à un stock domestique toujours prêt à l'emploi. La fabrication allemande, gage de qualité et de rigueur, garantit une constance de production et une fiabilité éprouvée.



RÉFÉRENCES PRODUITS

CY0273 546588
PILES ALCALINES LONGLIFE POWER
AAA / LR03 / 1,5 V X4



4 008496 559749



CY0274 546587
PILES ALCALINES LONGLIFE POWER
AA / LR6 / 1,5 V X4



4 008496 559435



CY0275 546590
PILES ALCALINES LONGLIFE POWER
TYPE C / LR14 / 1,5 V X2



4 008496 559312



CY0276 546605
PILES ALCALINES LONGLIFE POWER
TYPE D / LR20 / 1,5 V X2



4 008496 559237



CY0278 546596
PILES ALCALINES LONGLIFE POWER
AAA / LR03 / 1,5 V PACK 6+2 PILES



4 008496 568857



CY0279 546597
PILES ALCALINES LONGLIFE POWER
AA / LR6 / 1,5 V PACK 6+2 PILES



4 008496 559558



LES PLUS

- Longévité : énergie constante sur une longue durée
- Conservation : jusqu'à 10 ans sans perte massive d'énergie

INFORMATIONS TECHNIQUES

- Idéal pour : les claviers et souris sans fil, les babyphones, les lampes de poche, les caméras, détecteurs de mouvement, enseintes portables, appareils de communication, capteurs domestiques



PILES ALCALINES LONGLIFE MAX POWER



La gamme Longlife Max Power est la solution premium de Varta pour tous les appareils qui exigent à la fois précision, constance et haute puissance. Ces piles alcalines de dernière génération sont spécialement développées pour alimenter des dispositifs électroniques modernes qui nécessitent une énergie stable et contrôlée, comme les télécommandes de précision, les appareils photo numériques, les jouets interactifs ou encore les dispositifs médicaux. Contrairement aux piles classiques, les Longlife Max Power offrent une réponse énergétique adaptée aux pics de consommation tout en préservant une autonomie longue durée. Elles garantissent une alimentation continue, même pour les appareils les plus sensibles, et évitent les pertes de performance qui peuvent compromettre la fiabilité d'un usage quotidien.



LES PLUS

- Puissance maîtrisée : alimentation optimale même en cas de pics de consommation
- Précision : conçue pour les appareils électroniques sensibles

INFORMATIONS TECHNIQUES

- Idéal pour : appareils photo numériques, drones, jouets télécommandés, consoles portables, jouets électroniques...



RÉFÉRENCES PRODUITS

CY0280 546642
PILES ALCALINES LONGLIFE MAX POWER
9V / 6LR61 / 9V



4 008496 545612



CY0281 546592
PILES ALCALINES LONGLIFE MAX POWER
AAA / LR03 / 1,5 V X4



4 008496 104734



CY0282 546591
PILES ALCALINES LONGLIFE MAX POWER
AA / LR6 / 1,5 V X4



4 008496 105946



PILES ALCALINES INDUSTRIAL PRO

La gamme Industrial Pro de Varta est conçue pour répondre aux besoins des utilisateurs professionnels qui recherchent des piles alcalines fiables, puissantes et durables. Fabriquées en Allemagne selon les standards industriels les plus stricts, ces piles garantissent des performances constantes même dans des conditions d'utilisation intensives. Grâce à leur longue durée de stockage – jusqu'à 10 ans selon les formats – elles sont prêtes à l'emploi dès que nécessaire et ont une faible autodécharge. Les piles Industrial Pro offrent une tension stable de 1,5 V et une capacité optimisée pour alimenter des appareils énergivores.



RÉFÉRENCES PRODUITS

CY0291 546583

PILES ALCALINES INDUSTRIAL PRO
AA / LR6 / 1,5 V X4



4 008496 356553



CY0292 546576

PILES ALCALINES INDUSTRIAL PRO
AAA / LR03 / 1,5 V



4 008496 356669



LES PLUS

- Énergie constante, sans chute brutale de performance
- Jusqu'à 10 ans de conservation en stock

INFORMATIONS TECHNIQUES

- Fonctionne dans des plages de températures difficiles, de -10 °C à +50 °C.
- Idéal pour : équipements de sécurité, éclairage portable, appareils de communication, matériel bureautique



PILES ALCALINES

LITHIUM



La gamme Lithium de Varta représente le haut de gamme en matière de piles primaires. Conçues pour offrir une énergie ultra-puissante, légère et résistante aux conditions extrêmes, ces piles sont le choix idéal pour les appareils à forte consommation et les environnements exigeants. Grâce à la technologie lithium, elles sont jusqu'à 38 % plus légères que les piles alcalines traditionnelles, ce qui les rend parfaites pour les équipements portables et les activités outdoor. Leur résistance exceptionnelle aux températures extrêmes (de -40 °C à +60 °C) garantit une fiabilité totale, que ce soit pour une expédition en montagne, une utilisation en plein hiver ou sous une chaleur estivale intense. Leur durée de stockage pouvant atteindre 15 ans en fait également une solution idéale pour constituer des réserves d'énergie de longue durée, notamment pour la sécurité et la prévention.



RÉFÉRENCES PRODUITS

CY0285 546712
PILES LITHIUM
AA / 1,5V X2



4 008496 746460



CY0412 546726
PILES LITHIUM
CR2032 / 3V X2



4 008496 537365



CY0413 546709
PILES LITHIUM
CR2 / 3V



4 008496 537365



CY0417 546643
PILES LITHIUM
V4034 / 4LR44 / 6V



4 008496 274055



LES PLUS

- Légereté : idéal pour les appareils portatifs
- Résistance extrême : fonctionnement garanti entre -40°C et +60°C
- Puissance maximale : pour les appareils gourmands en énergie»

INFORMATIONS TECHNIQUES

- Fonctionne dans des plages de températures difficiles, de -10 °C à +50 °C.
- Idéal pour : équipement GPS et appareils outdoor, détecteurs de fumée et de CO, appareil de détection de mouvement, équipement de sécurité extérieur, jouets technologiques et drones, éclairage LED haute performance...»

